



城西大学

※学部改組等により本要項に変更が生じる可能性があります。変更が生じた場合には、入試情報のwebサイトにてお知らせいたします。ご迷惑をおかけしますが、ご理解の程よろしくお願い申し上げます。

2025(令和7)年度 学生募集要項

【第1版】

- 公募制推薦型選抜
- 一般選抜
- 大学入学共通テスト利用選抜
- 総合型選抜

■ 経済学部

■ 現代政策学部

■ 経営学部

■ 理学部 数学科(東京紀尾井町キャンパス)

■ 理学部 数学科(埼玉坂戸キャンパス)

■ 理学部 化学・生命科学科 ※2025年4月より、「化学科」から名称変更予定。

■ 薬学部 薬学科(6年制)

■ 薬学部 薬科学科

■ 薬学部 医療栄養学科

城西大学の理念と教育方針

【理念】

建学の精神「学問による人間形成」に基づき、社会に有為な人材を育成するとともに、人類文化の発展に寄与することを理念としています。

【教育研究上の目的】

理念に基づいて、知識と専門の学術を教授研究し、知的・道徳的能力の涵養を図ることによって、広い教養と深い専門的知識や技能を備え、主体的かつ協同的に地域社会、国際社会に貢献し得る人材を養成することを目的としています。

城西大学のアドミッション・ポリシー

城西大学では、自身の発見や自身を大きく成長させるために必要な学びを提供し、物事を多角的に捉える力、社会と学問との接点を探究する姿勢、社会貢献への意識を養う教育を行います。そのため以下の資質・能力もしくは志向を有する人に入学を期待します。

1. 多様な事象に興味を持ち、人々の暮らしにおける課題・ニーズは何かという視点を持って、社会のルールに従って、責任感を持って行動し、自己の理想に向かって学ぶ意思を有する人
2. 他者との対話を通して自らを高め、他者と協力して社会の課題に取り組む意思を有する人
3. 自らが学ぼうとする学部・学科における専門的な学びを修め、教養を高める意欲があり、そのために必要な学部・学科で指定する教科の学習に取り組んでいる人

上記の城西大学のアドミッション・ポリシーに基づき、多様な形態の入学試験によって、学力の三要素、すなわち、「知識・技能」、「思考力・判断力・表現力」、「主体性・多様性・協働性」などの資質・能力を評価し、学部・学科の教育目的に相応しい人材を選抜します。具体的な内容は学部・学科のアドミッション・ポリシーで定めます。

一般選抜

本学独自の学力検査と書類審査(出願書類)・面接により、知識・能力を評価・審査します。学力検査では、志望する学部・学科へ入学した後の学習に必要な学力および理解力・応用力を評価します。

大学入学共通テスト利用選抜

大学入学共通テストと書類審査(出願書類)により、知識・能力を評価・審査します。本学独自の学力検査は行いません。大学入学共通テストの結果により、志望する学部・学科へ入学した後の学習に必要な学力および理解力・応用力を評価します。

総合型選抜

書類審査(出願書類)、面接・口頭試問、プレゼンテーション、基礎学力検査、小論文などにより、資質・能力を総合的、多面的に評価・審査します。

【経済学部】

経済学部経済学科では、自身の発見や自身を大きく成長させるために必要な学びを提供し、物事を多角的に捉える力、社会と学問との接点を探究する姿勢、社会貢献への意識を養う教育を行います。そのため以下の資質・能力もしくは志向を有する人に入学を期待します。

1. 多様な事象に興味を持ち、人々の暮らしにおける課題・ニーズは何かという視点を持って、社会のルールに従って、責任感を持って行動し、自己の理想に向かって学ぶ意思を有する人
2. 他者との対話を通して自らを高め、他者と協力して社会の課題に取り組む意思を有する人
3. 自らが学ぼうとする経済学部経済学科における専門的な学びを修め、教養を高める意欲があり、そのために必要な経済学部経済学科で指定する教科(英語、国語、社会科、数学)の学習に取り組んでいる人

【現代政策学部】

現代政策学部社会経済システム学科では、自身の発見や自身を大きく成長させるために必要な学びを提供し、社会を多角的に捉える力、社会と学問との接点を探究する姿勢、社会貢献への意識を養う教育を行います。そのため以下の資質・能力もしくは志向を有する人に入学を期待します。

1. 多様な事象に興味を持ち、人々の暮らしにおける課題・ニーズは何かという視点を持って、社会のルールに従って、責任感を持って行動し、自己の理想に向かって学ぶ意思を有する人
2. 他者との対話を通して自らを高め、他者と協力して社会の課題に取り組む意思を有する人
3. 現代政策学部社会経済システム学科における専門知識や技能を修得し、幅広い分野に関する教養を身につける意欲があり、そのために必要な本学部学科で指定する教科の学習に取り組んでいる人

【経営学部】

経営学部マネジメント総合学科では、自身の発見や自身を大きく成長させるために必要な学びを提供し、物事を多角的に捉える力、社会と学問との接点を探究する姿勢、社会貢献への意識を養う教育を行います。そのため以下の資質・能力もしくは志向を有する人に入学を期待します。

1. 多様な事象に興味を持ち、人々の暮らしにおける課題・ニーズは何かという視点を持って、社会のルールに従って、責任感を持って行動し、自己の理想に向かって学ぶ意思を有する人
2. 他者との対話を通して自らを高め、他者と協力して社会の課題に取り組む意思を有する人
3. 自らが学ぼうとする経営学部マネジメント総合学科における専門的な学びを修め、教養を高める意欲があり、そのために必要な英語、国語、数学、社会科の学習に取り組んでいる人

【理学部】

城西大学理学部は、自身の発見や自身を大きく成長させるために必要な学びを提供し、物事を多角的に捉える力、社会と学問との接点を探究する姿勢、社会貢献への意識を養う教育を行います。そのため以下の資質・能力もしくは志向を有する人に入学を期待します。

1. 多様な事象に興味を持ち、人々の暮らしにおける課題・ニーズは何かという視点を持って、社会のルールに従って、責任感を持って行動し、自己の理想に向かって学ぶ意思を有する人
2. 他者との対話を通して自らを高め、他者と協力して社会の課題に取り組む意思を有する人

3. 理学部の特徴を理解した上で、各学科(数学科(東京紀尾井町キャンパス・埼玉坂戸キャンパス)、化学・生命科学科)での関連学問分野に興味があり、専門知識・技能を高める意欲を持ち、そのために必要な基礎学力と専門教育に関する教科・科目の学習に取り組んでいる人

【理学部 数学科(東京紀尾井キャンパス)】

城西大学理学部数学科(東京紀尾井キャンパス)では、自身の発見や自身を大きく成長させるために必要な学びを提供し、数学・統計学・情報科学の基礎を身につけ、データサイエンスの技術によって地域や国際社会における課題解決に取り組む力を養う教育を行います。そのため、以下の資質・能力もしくは志向を有する人に入学を期待します。

1. 多様な事象に興味を持ち、人々の暮らしにおける課題・ニーズは何かという視点を持って、社会のルールに従って、責任感を持って行動し、自己の理想に向かって学ぶ意思を有する人
2. 他者との対話を通して自らを高め、他者と協力して社会の課題に取り組む意思を有する人
3. 数学・統計学・情報科学の学修に意欲を持って取り組み、学問を幅広く学び、その成果を社会に還元する意欲を有し、そのために必要な数学、情報、英語の学習に取り組んでいる人

【理学部 数学科(埼玉坂戸キャンパス)】

城西大学理学部数学科(埼玉坂戸キャンパス)では、自身の発見や自身を大きく成長させるために必要な学びを提供し、物事を多角的に捉える力、社会と学問との接点を探究する姿勢、社会貢献への意識を養う教育を行います。そのため以下の資質・能力もしくは志向を有する人に入学を期待します。

1. 多様な事象に興味を持ち、人々の暮らしにおける課題・ニーズは何かという視点を持って、社会のルールに従って、責任感を持って行動し、自己の理想に向かって学ぶ意思を有する人
2. 他者との対話を通して自らを高め、他者と協力して社会の課題に取り組む意思を有する人
3. 城西大学理学部数学科における専門的な学びを修め、数学とICTを用いて現代社会の多様な問題を解決する意欲があり、そのために特に必要な数学、英語、情報の学習に取り組んでいる人

【理学部 化学・生命科学科】

城西大学理学部化学・生命科学科は、自身の発見や自身を大きく成長させるために必要な学びを提供し、物事を多角的に捉える力、社会と学問との接点を探究する姿勢、社会貢献への意識を養う教育を行います。そのため以下の資質・能力もしくは志向を有する人に入学を期待します。

1. 多様な事象に興味を持ち、人々の暮らしにおける課題・ニーズは何かという視点を持って、社会のルールに従って、責任感を持って行動し、自己の理想に向かって学ぶ意思を有する人
2. 他者との対話を通して自らを高め、他者と協力して社会の課題に取り組む意思を有する人
3. 学科の特徴を理解した上で、化学・生物学およびその関連学問分野に興味があり、専門知識・技能を高める意欲を持ち、そのために必要な基礎学力と専門教育に関する教科・科目の学習に取り組んでいる人
高校での履修が望ましい教科・科目：英語、国語、数学、理科(物理、化学、生物)

【薬学部】

城西大学薬学部では、自身の発見や自身を大きく成長させるために必要な学びを提供し、物事を多角的に捉える力、社会と学問との接点を探究する姿勢、人類文化社会へ貢献するための意識を養う教育を行います。そのため以下の資質・能力もしくは志向を有する人に入学を期待します。

1. 多様な事象に興味を持ち、人々の暮らしにおける課題・ニーズは何かという視点を持って、社会のルールに従って、責任感を持って行動し、自己の理想に向かって学ぶ意思を有する人
2. 他者との対話を通して自らを高め、他者と協力して社会の課題に取り組む意思を有する人
3. 薬学部における専門的な学びを修め、教養を高める意欲があり、そのために必要な各学科で指定する科目の学習に取り組んでいる人

【薬学部 薬学科】

城西大学薬学部薬学科では、自身の発見や自身を大きく成長させるために必要な学びを提供し、物事を多角的に捉える力、社会と学問との接点を探究する姿勢、社会貢献への意識を養う教育を行います。そのため以下の資質・能力もしくは志向を有する人に入学を期待します。

1. 多様な事象に興味を持ち、人々の暮らしにおける課題・ニーズは何かという視点を持って、社会のルールに従って、責任感を持って行動し、自己の理想に向かって学ぶ意思を有する人
2. 他者との対話を通して自らを高め、他者と協力して社会の課題に取り組む意思を有する人
3. 自らが学ぼうとする学部・学科における専門的な学びを修め、教養を高める意欲があり、そのために必要な薬学科で指定する科目(化学、生物、数学、英語)の学習に取り組んでいる人

【薬学部 薬科学科】

城西大学薬学部薬科学科では、自身の発見や自身を大きく成長させるために必要な学びを提供し、物事を多角的に捉える力、社会と学問との接点を探究する姿勢、人類文化社会へ貢献するための意識を養う教育を行います。そのため以下の資質・能力もしくは志向を有する人に入学を期待します。

1. 多様な事象に興味を持ち、人々の暮らしにおける課題・ニーズは何かという視点を持って、社会のルールに従って、責任感を持って行動し、自己の理想に向かって学ぶ意思を有する人
2. 他者との対話を通して自らを高め、他者と協力して社会の課題に取り組む意思を有する人
3. 薬科学科における専門的な学びを修め、教養を高める意欲があり、そのために必要な薬科学科で指定する科目(化学、生物、数学、英語)の学習に取り組んでいる人

【薬学部 医療栄養学科】

城西大学薬学部医療栄養学科では、自身の発見や自身を大きく成長させるために必要な学びを提供し、管理栄養士として必要な医療栄養学に関する専門的な知識と実践的な技術の修得に導く教育を行います。そのため以下の資質・能力もしくは志向を有する人に入学を期待します。

1. 多様な事象に興味を持ち、人々の暮らしにおける課題・ニーズは何かという視点を持って、社会のルールに従って、責任感を持って行動し、自己の理想に向かって学ぶ意思を有する人
2. 他者との対話を通して自らを高め、他者と協力して社会の課題に取り組む意思を有する人
3. 自らが学ぼうとする学部・学科における専門的な学びを修め、教養とコミュニケーション能力を高める意欲があり、そのために必要な医療栄養学科で指定する科目(化学、生物、数学、英語)の学習に取り組んでいる人

目次

城西大学の理念と教育方針	1
城西大学のアドミッション・ポリシー	1
受験上の注意事項	4
試験当日の注意事項	5
入学試験における感染症等への対応について	5
ノートパソコン必携化推進と購入時の補助について	5
募集学部・学科及び人員	6
入学検定科について	7
グローバルチャレンジ奨学金制度について	8
特待生入試制度について	9
■ 推薦型選抜	
公募制推薦型選抜(併願制)(経済学部、現代政策学部、理学部化学・生命科学科、薬学部)	10
■ 一般選抜	
S日程(学業特待生選抜)(全学部全学科)	14
A日程(2月3日・4日実施)(全学部学科)	20
B日程(全学部学科)	26
C日程(経済学部、現代政策学部、経営学部、理学部化学・生命科学科、薬学部医療栄養学科)	31
■ 大学入学共通テスト利用選抜	
I期前期(全学部学科)	35
I期後期(全学部学科)	44
II期(経済学部、現代政策学部、経営学部、理学部化学・生命科学科、薬学部)	53
III期(経済学部、現代政策学部、経営学部、理学部化学・生命科学科、薬学部)	60
■ 総合型選抜	
経済学部経済学科	67
現代政策学部社会経済システム学科	71
経営学部マネジメント総合学科	75
理学部数学科(東京紀尾井町キャンパス)	79
理学部数学科(埼玉坂戸キャンパス)	83
理学部化学・生命科学科	87
薬学部薬学科(6年制)	91
薬学部薬科学科	95
薬学部医療栄養学科	99
試験場案内(埼玉坂戸キャンパス)	103
試験場案内(東京紀尾井町キャンパス3号棟)	104
試験場案内(仙台会場)	105
試験場案内(新潟会場)	106
Web出願の利用手順	107
学費等納付金	109
学費の振替について	111
入学辞退について	111
学費等の返還について	111
教育施設設備の充実発展のための寄付金の募集について	111

受験上の注意事項

【 TOPICS 】

○TOPIC:1

一般選抜S日程(学業特待生選抜)とA日程(2月3日・4日)で「**特待生入試制度**」を実施します。

城西大学ならびに学部学科のアドミッション・ポリシーに合致する知識と意欲を有し、**成績上位合格者に対して授業料(全額または半額)を免除**します。詳細はP.9でご確認ください。

○TOPIC:2

城西大学は、国際教育を通じて世界を体験し、そこで培われたグローバルな広い視野で物事を考え行動できる人材の育成を目的とした、「**グローバルチャレンジ奨学金制度**」を実施します。

総合型選抜A日程併願制・A日程専願制・B日程専願制・公募制推薦型選抜の志願者が対象となります。詳細はP.8でご確認ください。

○TOPIC:3

入学試験(一般選抜、大学入学共通テスト利用選抜、総合型選抜、公募制推薦型選抜)の出願登録は、すべてインターネット(Web出願)で行っていただきます。志願票も受験票も自分で印刷できます。

○TOPIC:4

12月2日から検定料の**早期登録割**が利用できます。一般選抜、大学入学共通テスト利用選抜と総合型選抜C日程では単願・併願にかかわらず、また総合型選抜D日程も**早期登録割**が利用できます。詳細はP.7でご確認ください。

- この「学生募集要項」には、出願から入学手続まで、すべての重要事項が記載してあります。はじめに一通り熟読してください。さらに必要な所を読み返して、書き違い、思い違いのないように十分注意してください。

入試課での出願受付以降に出願の取り消し、志願学部・学科の変更、試験日・試験場の変更はできません。

なお、試験当日は必ずこの「学生募集要項」を持参してください。

- 一般選抜、公募推薦型選抜および総合型選抜の筆記試験における科目及び出題範囲について、旧教育課程履修者に対して特別な経過措置はとりませんが、配慮した出題を行います。
- 薬学科(6年制)は、「薬剤師国家試験」の受験資格が得られます。医療栄養学科は、卒業後に「栄養士免許」が得られ、「管理栄養士国家試験」の受験資格が得られます。
- 総合型選抜での調査書利用について
総合型選抜では各教科や全体の学習成績の状況を含め、全般にわたって評価事項とします。出身学校での調査書の作成に際し、志願理由に関連すると考えられる事柄について特記されることをお願いします。
- 心身にある種の疾病、障がい、アレルギー等により、入学試験を受ける際、または修学上特別の配慮を必要とする方は、本学の学習内容(実験・実習含む)や支援体制、施設設備などで対応することが可能か事前に協議するため、入学検定料を払込む前に入試課にご相談ください。
- 入学試験において、本学が定める合格基準に満たない場合、合格者数が募集人員を下回る場合があります。
- 外国人留学生(「留学」の在留資格を有する者)は別途提出書類がありますので、出願前に必ず城西大学入試課(049-271-7711)までお問い合わせください。**
また、外国人留学生の出願は窓口受付のみです。9:00～11:00、12:30～17:00に入試課へ提出してください。(土曜日・日曜日と祝日は受け付けません。)
- 受験生の個人情報の取扱いについて
出願にあたってお知らせいただいた氏名、住所その他の個人情報は、入学試験実施(出願処理・試験実施)、合格発表、入学手続と、これらに付随する業務(各種依頼・案内書類送付等)を行うために利用します。その他の目的に利用することはありません。ただし、受験者の出身校に対しては、教育に必要な限りにおいて入試結果等の通知に利用する場合があります。
なお、利用目的の達成に必要な範囲内で業務委託先に個人情報を提供することがありますが、適正と認められる委託先を選定し、守秘業務契約などを取り交わすとともに、適切な管理を実施します。
- 本学入学予定者に対して、入学前学習(内容、時期等は入学予定学部学科で異なります)等を予定しています。
- 入学後、学部学科によっては各種感染症の抗体検査を受けていただく場合があります。
- 薬学部は健康に関わる学部であることを強く意識するために、入学された場合、薬学部にも所属する学生は、大学内では禁煙となりますので、あらかじめご承知おきください。なお、本学では在学生・教職員及び来学される方々の健康増進を目指し、大学内での全面禁煙化に向けて取り組んでいます。
- 自然災害等による被災の影響で調査書の発行が困難な場合は、城西大学入試課(049-271-7711)までお問い合わせください。

試験当日の注意事項

- 受験票は必ず持参してください。試験当日は常に受験票を携帯する必要があります。
試験当日に受験票を紛失、または持参し忘れた場合には、入試課で仮受験票の交付を受けてください。
- 遅刻の扱いについて
 - (1)各試験開始後20分以内に、試験室に入室した場合に限り受験を認めます。
 - (2)公共交通機関の大幅な乱れ・遅れによる遅刻の場合は、別室での受験を認めることがありますので、城西大学入試課(049-271-7711)に連絡の上、入試課の指示に従ってください。
- 解答方式がマークシート方式の場合は、HBの鉛筆、プラスチック消しゴムを持参してください。「上履き」は不要です。
- 本学では、すべての受験生が公正に受験できるよう入学試験を厳正に実施します。公正な入学試験を妨げるような行為があったと認められた場合、以下の取扱いとします。
 - ・その場で受験の中止と退室を指示され、それ以後の受験はできなくなります。
 - ・受験した全ての教科・科目の成績を無効とします。
 - ・不正行為については、状況により警察へ被害届を提出するなどの対応をとる場合があります。

入学試験における感染症等への対応について

本学の入学試験では試験当日、学校保健安全法で出席停止が定められている感染症に罹患し、治癒していない方は、他の受験生や監督者等への感染のおそれがありますので、受験をご遠慮いただいております。受験をご遠慮いただいた場合でも、入学検定料の返還は行いませんのでご了承ください。

入学試験当日は、安全な受験環境を保持するため監督者がマスクを着用して対応することがあります。試験場にて具合が悪くなった受験生は、試験監督者や受験生係に申し出て、指示に従ってください。

受験生の皆様におかれましては、せっけんを使った手洗い、うがいの励行など感染症に十分注意して受験に臨んでください。

感染症の状況によっては、募集要項に記載されている内容とは異なる方法で選抜する場合があります。

詳しくは本学ホームページ等でご確認ください。

ノートパソコン必携化推進と購入時の補助について

本学では、高度情報化社会に対応できる情報処理・活用能力を有し、卒業後も習得したスキルを充分発揮できる人材教育の充実を目指し、入学時よりノートパソコンの必携化を進めております。

そこで、新入生用にノートパソコンの必携化への補助として、本学が推奨するノートパソコン購入者に対し5万円を補助します。

【Microsoft Officeのライセンスについて】

本学はマイクロソフト社と包括ライセンス契約を締結しています。

この契約に基づいて、学生の皆さんは在学期間中Microsoft Office(Windows版/Mac版)を無償で利用することができます。

◎募集学部・学科及び人員

学部 学科	入学定員 ※5	募集人員																			
		学校推薦型選抜			一般選抜				大学入学共通テスト利用選抜				総合型選抜					卒業生子弟・子女入学試験(専願制) ※2	外国人留学生入学試験	特別入学試験 ※3	
		公募制(併願制)	指定校 ※1	附属校	S日程	A日程	B日程	C日程	I期前期	I期後期	II期	III期	A日程(併願制)	A日程(専願制)	B日程(専願制)	C日程(併願制)	D日程(専願制)				
経済学部 経済学科	300	5	75	2	4	50	20	5	35	15	8	5	25	25	5	3	3	5	10	若干名	
現代政策学部 社会経済システム学科	250	5	78	2	5	40	5	5	30	10	8	5	15	15	10	5	2	若干名	10	若干名	
経営学部 マネジメント総合学科	500	—	213	8	10	60	20	10	66	20	10	5	30	25	5	5	5	2	6	若干名	
理学部 数学科	東京紀尾井町 キャンパス	60	—	10	若干名	6	22	6	—	10	4	—	—	2	—	—	—	若干名	若干名	若干名	
	埼玉坂戸 キャンパス	60	—	10	若干名	6	22	6	—	10	4	—	—	2	—	—	—	若干名	若干名	若干名	
理学部 化学・生命科学科 ※4	90	2	24	若干名	3	20	3	3	10	2	2	若干名	4	10	5	2	若干名	若干名	若干名	若干名	
薬学部 薬学科(6年制)	250	5	83	10	12	55	15	—	15	5	2	若干名	20	20	4	4	若干名	若干名	若干名	—	
薬学部 薬科学科	50	2	12	若干名	3	10	4	—	5	2	2	若干名	3	4	3	若干名	若干名	若干名	若干名	—	
薬学部 医療栄養学科	100	4	41	若干名	5	10	6	若干名	5	5	2	若干名	8	8	4	2	若干名	若干名	若干名	—	

※1 学力等の推薦基準ならびに日程、選考方法等の実施内容は、該当校に通知します。スポーツ推薦入学試験の募集人員も含まれています。

※2 卒業生・在学生の兄弟姉妹も出願できます。詳細は入試課にお問い合わせください。

※3 帰国生徒入学試験、社会人入学試験、別科推薦入学試験等。

※4 2025年4月より、「化学科」から名称変更予定。

※5 入学定員については予定であり、変更する場合があります。

●一般選抜実施にあたっては、必要と認める範囲で「入試過去問題活用宣言」に参加している大学の入試過去問題を一部改変もしくはそのまま使用して出題することがあります。必ず使用するとは限りません。

「入試過去問題活用宣言」についての詳細は、次のURLにて確認してください。

<https://www.nyushikakomon.jp>

◎入学検定料について

- (1) 一般選抜、公募制推薦型選抜および総合型選抜は各日程35,000円となります。
(2) 大学入学共通テスト利用選抜は志願学科(方式)数にかかわらず、各日程一律15,000円となります。

(3) 【併願割】

一般選抜、総合型選抜C日程(併願制)および大学入学共通テスト利用選抜の各日程を自由に組み合わせて併願する場合、同時に出席すると入学検定料が割引されます。

- ・ 2併願: 5,000円割引
- ・ 3併願: 10,000円割引
- ・ 4併願: 10,000円割引
- ・ 5併願: 15,000円割引
- ・ 6併願: 20,000円割引
- ・ 7併願: 20,000円割引
- ・ 8併願: 25,000円割引

<例>

①一般選抜S日程(学業特待生選抜)、一般選抜A日程、一般選抜B日程を併願
 $35,000円 \times 3日程 - 10,000円(併願割) = 95,000円$

②一般選抜A日程、大学入学共通テスト利用選抜I期前期およびI期後期を併願
 $35,000円 + 15,000円 \times 2日程 - 10,000円(併願割) = 55,000円$

【早期登録割】

2024年12月2日から12月31日までに出席登録(一般選抜、総合型選抜C・D日程、大学入学共通テスト利用選抜)もしくは上記の併願登録が完了(P.95 step4まで完了)した場合は、上記(1)~(3)の検定料からさらに5,000円割引します。

<例>

①一般選抜S日程(学業特待生選抜)を単願で登録
 $35,000円 - 5,000円(早期登録割) = 30,000円$

②一般選抜A日程、大学入学共通テスト利用選抜I期前期を併願
 $35,000円 + 15,000円 - 5,000円(併願割) - 5,000円(早期登録割) = 40,000円$

③大学入学共通テスト利用選抜I期前期およびI期後期およびII期を併願
 $15,000円 \times 3日程 - 10,000円(併願割) - 5,000円(早期登録割) = 30,000円$

◎グローバルチャレンジ奨学金制度について

本学指定の下記エントリー資格を満たしている受験生は、出願時に所定の書類を提出することで『グローバルチャレンジ奨学金制度』にエントリーすることができます。なお、グローバルチャレンジ奨学生に選考された受験生は、本学入学後に奨学金が授与されます。

【奨学金額・採用者数】

授与される金額：20万円

採用者数：50名（他の入学試験制度も含みます）

【特典】

- ①国際教育センター主催の城西大学海外教育プログラム(JEAP)短期語学研修(アメリカ・カナダ・オーストラリア・マレーシア等)参加希望者に対し、参加費の一部として10万円を助成します(年間1回)。
- ②本学で実施するTOEIC® Listening & Reading IPテスト受験希望者に対し、初年度受験料を免除します。さらに、一定条件を満たした場合、次年度以降も受験料を免除します。

【エントリー資格(申請基準)】

以下の対象入学試験に出願する者のうち、高等学校または中等教育学校の高校に相当する後期課程在学中に以下の基準のいずれかを満たしている者。

対象入学試験

総合型選抜A日程(併願制)
総合型選抜A日程(専願制)
総合型選抜B日程(専願制)
公募制推薦型選抜(併願制)

基準

・実用英語検定準2級以上の資格取得者
・GTEC CBT 750点以上の取得者
・GTEC 500点以上の取得者
・TOEIC® Listening & Readingテスト400点以上の取得者(IPも可)

【エントリーおよび提出書類】

- ・奨学金制度にエントリーを希望される方は、【Web出願】専用サイトのエントリー資格にチェックしてください。志願票を印刷後に手書きでチェックを入れていただいても結構です。
- ・エントリー資格を証明する書類(コピー可)を必ず他の出願書類とともに同封しご提出ください。

【選考方法】

入学予定者のうち、申請基準資格取得状況および高等学校または中等教育学校在学中の成績を判定に使用します。

【選考結果通知】

選考の結果は採用者に通知します。

【授与方法】

グローバルチャレンジ奨学生として、2025年4月入学後に奨学金を授与します。

【奨学生の義務】

- ①グローバルチャレンジ奨学生としての自覚と広い視野を持ち自己研鑽に努める。
- ②語学力の更なる向上を図るために、TOEIC® Listening & Reading IPテストを継続して受験する。
- ③城西大学海外教育プログラム(JEAP)短期語学研修や国際交流活動等へ積極的に参加協力をする。
- ④本学教員およびグローバルチャレンジ奨学金制度委員会の入学年次から卒業までのサポート活動(報告書の提出、特別編成英語クラスの履修他)に原則参加する。

◎特待生入試制度について

本学ならびに学部・学科のアドミッション・ポリシーに合致する知識と意欲を有し、一般選抜S日程(学業特待生選抜)(1月26日)および一般選抜A日程(2月3日・4日)で成績上位合格者に対して授業料を免除する特待生入試制度を実施します。

S日程ではS特待生を、A日程ではA特待生をそれぞれ選抜します。

特待生として採用された受験生には、合格発表時に通知いたします。

■経済学部経済学科/現代政策学部社会経済システム学科/経営学部マネジメント総合学科

授業料全額免除(S特待生) 募集定員10名

授業料半額免除(A特待生) 募集定員12名

■理学部数学科(東京紀尾井町キャンパス、埼玉坂戸キャンパス)/化学・生命科学科

授業料全額免除(S特待生) 募集定員3名

授業料半額免除(A特待生) 募集定員4名

■薬学部薬学科/薬科学科/医療栄養学科

授業料全額免除(S特待生) 募集定員5名

授業料半額免除(A特待生) 募集定員7名

◆選考方法:S特待生は一般選抜S日程(学業特待生選抜)(1月26日実施)で受験する受験科目から合否判定に使用する科目の合計で選考します。

A特待生は一般選抜A日程(2月3日・4日実施)で受験する受験科目から合否判定に使用する科目の合計で選考します。

なお、選考日、選択科目によって平均点の差が著しく大きいときは、得点補正を行うことがあります。

◆選考基準:S特待生は受験科目の得点率が80%以上の成績上位者で募集定員枠内とします。

A特待生は受験科目の得点率が70%以上の成績上位者で募集定員枠内とします。

◆S特待生は2年次以降も前年度の成績(自由科目を除く)が上位5%以内であれば授業料が全額免除されます。同じく上位10%以内の場合は、授業料が半額免除されます。ただし、基準を満たさない場合は特待生の資格が停止されます。なお、3年次以降も基準を満たせば本制度の対象となります。

A特待生は2年次以降も前年度の成績(自由科目を除く)が上位10%以内であれば授業料が半額免除されます。ただし、基準を満たさない場合は特待生の資格が停止されます。なお、3年次以降も基準を満たせば本制度の対象となります。

在籍中に「留年」「休学」「懲戒処分」「学生の本分に著しく反する行為」があった場合には、S特待生及びA特待生の資格を取り消す場合があります。

◆特待生として入学した方は、本学の他の奨学生制度(第一種・第二種特待生)との併用は不可となります。

公募制推薦型選抜(併願制)

◎募集学部・学科及び人員

学部	学科	募集人員	評定平均値推薦基準	入学定員
経済学部	経済学科	5名	総合3.3以上	300名
現代政策学部	社会経済システム学科	5名	総合3.0以上	250名
理学部	化学・生命科学科	2名	総合3.2以上もしくは理科3.5以上	90名
薬学部	薬学科(6年制)	5名	総合3.2以上	250名
	薬科学科	2名	総合3.0以上かつ理科3.3以上	50名
	医療栄養学科	4名	総合3.0以上	100名

※入学定員については予定であり、変更する場合があります。

◎出願資格

- 2024年3月以降卒業のもの及び2025年3月卒業見込みの者で、高等学校第3学年1学期(または前期)まで(既卒者については、高等学校在学中)の評定平均値が本学指定の基準を満たし、人物・出席状況など良好で、出身高等学校長又は中等教育学校長が推薦する者。
- 専修学校の高等課程(修業年限が3年以上であり、その他の文部科学大臣が定める基準を満たすものに限る)で2024年3月以降修了の者及び2025年3月31日までに課程修了見込みの者で、在学中の成績・人物・出席状況など良好で、出身専修学校長が推薦する者。

※身体にある種の疾病、障がい、アレルギー等により、入学試験を受ける際、また修学上特別の配慮を必要とする方は、本学の学習内容(実験・実習含む)や支援体制、施設設備などで対応することが可能事前に協議するため、出願期間前に入試課にご相談ください。

※外国人留学生は、さらに日本語能力試験N2相当の合格、または日本留学試験の「日本語」科目(読解及び聴解・聴読解の合計)で200点相当を取得し、日本語で受講能力があることを出願資格とします。

◎日程・試験場

Web出願登録開始日	出願期間	選考日	合格発表日	入学手続締切日	試験場
2024年10月11日(金) 9:00~	2024年11月11日(月) ~11月28日(木)	12月7日(土)	12月14日(土)	2025年 1月6日(月)	城西大学 (埼玉坂戸キャンパス)

※出願書類の受付は郵送のみ、締切日消印有効です。

※試験場はP.103でご確認ください。

※試験当日の緊急時の連絡は城西大学入試課(Tel. 049-271-7711)になります。

◎出願書類

(1) 志願票

P.107【Web出願の利用手順】をご確認のうえ、【Web出願】専用サイトにて志願票を作成してください。写真データ(出願前3カ月以内に撮影のもの、正面上半身脱帽・背景なし)が必要となりますので、仕様を確認のうえ事前に用意してください。

(2) 推薦書

出身学校長の推薦書。専修学校高等課程の場合は、専修学校長の推薦書。推薦書の所定用紙は【Web出願】専用サイトから出願登録前でも印刷可能です。

(3) 志願理由書

【Web出願】専用サイトから用紙を印刷し志願理由書を作成してください。志願者本人の自筆で記入してください。

(4) 調査書(厳封されたもの) 出身学校の調査書。

(5) 外国籍の者

「住民票」を添付してください。(志願票の氏名は、日本名を使用できます。)

※外国人留学生は別途提出書類がありますので、出願前に必ず城西大学入試課までお問い合わせください。

◎入学検定料

●入学検定料は『35,000円』です。

●P.107【入学検定料のお支払い】をご確認のうえ、コンビニエンスストアから払込みください。

◎出願手続・受験票

P.108をご確認のうえ、出願手続を行ってください。

- 出願書類を出願期間に間に合うよう郵送してください。本学での書類の受理をもって手続完了となりますので、出願登録しただけでは受験することができません。
- 出願書類を郵送すると、通常数日で受験票発行が可能となった旨のメールが届き、マイページへログインして受験票を印刷できるようになります。受験票が試験日の2日前になっても印刷できない場合は、入試課にお問い合わせください。
- 本学での出願受付以降に出願内容の変更、入学検定料等の返還はできません。

◎選考方法

■ 経済学部、理学部化学・生命科学科、薬学部医療栄養学科

書類審査(志願理由書、調査書、推薦書)、面接・口頭試問

■ 現代政策学部

書類審査(志願理由書、調査書、推薦書)、小論文、面接・口頭試問

■ 薬学部薬学科(6年制)、薬学部薬科学科

書類審査(志願理由書、調査書、推薦書)、基礎学力試験(理科)^{※1}、面接・口頭試問

※1 基礎学力試験では、化学基礎・化学または生物基礎・生物の教科書にある基礎的な内容を問います。

経済学部経済学科

評価方法		評価する学力の3要素						
		知識・技能		思考力・判断力・表現力			主体性を持って協働して学ぶ態度	
		知識	技能	思考力	判断力	表現力	主体性	協調性
推薦書	10	—	—	○	○	○	○	○
調査書	30	○	○	—	—	○	○	○
志願理由書(800字以内)	30	—	—	—	—	○	○	—
面接審査(口頭試問)	30	—	—	—	—	○	○	○
口頭試問内容	『志願理由書』に基づいた内容							

現代政策学部社会経済システム学科

評価方法		評価する学力の3要素						
		知識・技能		思考力・判断力・表現力			主体性を持って協働して学ぶ態度	
		知識	技能	思考力	判断力	表現力	主体性	協調性
推薦書	10	—	—	○	○	○	○	○
調査書	20	○	○	—	—	○	○	○
志願理由書	10	—	—	—	—	○	○	—
小論文(600~800字)	20	—	—	—	—	—	—	—
面接審査(口頭試問)	40	—	—	—	—	○	○	○
口頭試問内容	『志願理由書』に基づいた内容							

理学部化学・生命科学科

評価方法		評価する学力の3要素						
		知識・技能		思考力・判断力・表現力			主体性を持って協働して学ぶ態度	
		知識	技能	思考力	判断力	表現力	主体性	協調性
調査書	30	○	○	—	—	○	○	○
志願理由書	20	—	—	—	—	○	○	—
面接審査(学習計画書を含む)	50	—	—	○	○	○	○	○
口頭試問内容	『志願理由書』に基づいた内容							

薬学部薬学科

評価方法	評価配点	評価する学力の3要素						
		知識・技能		思考力・判断力・表現力			主体性を持って協働して学ぶ態度	
		知識	技能	思考力	判断力	表現力	主体性	協調性
調査書	30	○	○	—	—	○	○	○
志願理由書	20	—	—	—	—	○	○	—
基礎学力試験(マークシート方式)	10	○	—	○	○	—	—	—
面接審査(口頭試問)	40	—	—	○	○	○	○	○
口頭試問内容	『志願理由書』に基づいた内容と、城西大学薬学部薬学科の特徴に関する内容							

薬学部薬科学科

評価方法	評価配点	評価する学力の3要素						
		知識・技能		思考力・判断力・表現力			主体性を持って協働して学ぶ態度	
		知識	技能	思考力	判断力	表現力	主体性	協調性
調査書	30	○	○	—	—	○	○	○
志願理由書	20	—	—	—	—	○	○	—
基礎学力試験(記述式)	30	○	—	○	○	—	—	—
面接審査(口頭試問)	20	—	—	○	○	○	○	○
口頭試問内容	『志願理由書』に基づいた内容 (①志願理由 ②4年間の決意 ③将来の目標(卒業後の進路希望))							

薬学部医療栄養学科

評価方法	評価配点	評価する学力の3要素						
		知識・技能		思考力・判断力・表現力			主体性を持って協働して学ぶ態度	
		知識	技能	思考力	判断力	表現力	主体性	協調性
調査書	30	○	○	—	—	○	○	○
志願理由書	20	○	—	○	—	○	○	—
面接審査(口頭試問)	50	—	—	○	○	○	○	○
口頭試問内容	『志願理由書』に基づいた内容(①志願理由 ②4年間の決意 ③将来の目標(卒業後の進路希望) ④化学と生物に関する口頭試問)							

◎試験時間割

学部	集合時間	面接
経済学部、理学部化学・生命科学科	9時30分までに指定の教室に入室してください。	10:00~

学部	集合時間	小論文	面接
現代政策学部	9時30分までに指定の教室に入室してください。	10:00~	11:15~

学部	集合時間	基礎学力試験	面接
薬学部薬学科	10時30分までに指定の教室に入室してください。	11:00~11:20	11:45~

学部	集合時間	基礎学力試験	面接
薬学部薬科学科	10時30分までに指定の教室に入室してください。	11:00~12:00	13:00~

学部	集合時間	面接
薬学部医療栄養学科	10時30分までに指定の教室に入室してください。	11:00~

◎合格発表

(1) 合格結果は下記の手順で確認ができます。

1. 大学ホームページから【Web出願】専用サイトへアクセス。
2. Web出願サイトの「マイページ」にログイン。(ログインには出願時に利用した「ログインID」とメールアドレスが必要です)
3. 「合否照会」ボタンをクリック。
4. 利用規約を確認し「同意する」にチェックをいれて「合否照会」ボタンを押して次のページへ進む。
5. 「結果表示」ボタンをクリックすると、合格結果が表示されます。

(2) 合否については、上記の合否照会方法で確認してください。合否の理由等も含め電話やメールでのお問い合わせには、一切お答えできません。

(3) 合否照会は合格発表日の10時から入学手続締切日まで確認ができます。

(4) 合格者のみ、合格発表日の13時より「合格通知書」「振込用紙」が印刷可能になります。Web出願サイトの「マイページ」にログインして印刷してください。

合格通知書・振込用紙の郵送はありませんので、注意してください。

●補欠者の中から追加合格者を発表する場合(入学手続状況により欠員が生じたとき)は、志願票の連絡先へ個別に連絡いたします。

◎入学手続

下記(1)と(2)の手続きを行ってください。

(1) **学費等納付金**：合格発表日の13時より「振込用紙」が印刷可能になります。Web出願サイト「マイページ」の「通知書等の印刷」ページ「通知書の印刷」より印刷し、入学手続締切日までに一括して銀行窓口より振込みしてください。期日までに手続きを完了しない者には、入学を許可しません。

(2) **入学手続書類**：合格発表日の13時より「入学手続書類」が印刷可能になります。Web出願サイト「マイページ」の「通知書等の印刷」ページ「入学手続書類の印刷」のURLから、必要書類を確認・印刷してください。必要事項を記入・押印、写真を貼付し、入学手続締切日までに郵送してください(締切日消印有効)。

(3) **入学許可書**：入学手続きを完了した者には「入学許可書」を郵送します。試験日程によっては入学手続締切日から発送までに日数のかかる場合があります。

(4) **卒業証明書**：入学式当日までに卒業証明書(原本に限る)を提出してください。

一般選抜S日程(学業特待生選抜)

◆特待生入試制度について

一般選抜S日程(学業特待生選抜)において、『特待生入試制度』のうちS特待生を選抜します。詳細はP.9でご確認ください。
なお、特待生の選にもれた場合でも、一般選抜としての選考の対象となります。

◆《統一入試》について

経済学部・現代政策学部・経営学部による《統一入試》を実施します。出願時に志願する学部を登録することにより、1回の試験で1~3学部の志願ができます。入学検定料は志願数にかかわらず一律『35,000円』です。
合否判定は、各学部ごとに行います。

◎募集学部・学科及び人員

学部	学科	募集人員	入学定員
経済学部	経済学科	4名	300名
現代政策学部	社会経済システム学科	5名	250名
経営学部	マネジメント総合学科	10名	500名
理学部	数学科(東京紀尾井町キャンパス)	6名	60名
	数学科(埼玉坂戸キャンパス)	6名	60名
	化学・生命科学科	3名	90名
薬学部	薬学科(6年制)	12名	250名
	薬科学科	3名	50名
	医療栄養学科	5名	100名

※入学定員については予定であり、変更する場合があります。

◎出願資格

次のいずれかに該当する者。

- (1) 高等学校又は中等教育学校を卒業した者及び2025年3月卒業見込みの者。
- (2) 外国において、学校教育における12年の課程を修了した者、又は、これに準ずる者で文部科学大臣の指定した者。
- (3) 文部科学大臣が高等学校の課程と同等の課程を有するものとして認定した在外教育施設の当該課程を修了した者。
- (4) 専修学校の高等課程(修業年限が3年以上であることその他の文部科学大臣の定める基準を満たすものに限る)で文部科学大臣が別に指定したものを、文部科学大臣が定める日以後に修了した者。
- (5) 文部科学大臣の指定した者。
- (6) 高等学校卒業程度認定試験規則による高等学校卒業程度認定試験に合格した者(旧課程による大学入学資格検定に合格した者を含む)及び2025年3月31日までに合格見込みの者で、2025年3月31日までに18歳に達する者。
- (7) 本学において、個別の入学資格審査により、高等学校を卒業した者と同等以上の学力があると認められた者で、2025年3月31日までに18歳に達する者。

※上記(7)の出願資格にて出願しようとする者は、出願書類の郵送締切日の4週間前までに入試課に申し出てください。入学資格個別審査をします。

※心身にある種の疾病、障がい、アレルギー等により、入学試験を受ける際、または修学上特別の配慮を必要とする方は、本学の学習内容(実験・実習含む)や支援体制、施設設備などで対応することが可能か事前に協議するため、入学検定料を払込む前に入試課にご相談ください。

※外国人留学生は、さらに日本語能力試験N2相当の合格、または日本留学試験の「日本語」科目(読解及び聴解・聴読解の合計)で200点相当を取得し、日本語で受講能力があることを出願資格とします。

◎日程・試験場

- 統一入試(経済学部・現代政策学部・経営学部)
- 理学部数学科(埼玉坂戸キャンパス)、理学部化学・生命科学科
- 薬学部薬学科(6年制)、薬学部薬科学科、薬学部医療栄養学科

Web出願登録開始日	出願期間	選考日	合格発表日	入学手続締切日	試験場
2024年12月2日(月) 9:00~	2025年1月6日(月) ~1月21日(火)	1月26日(日)	1月30日(木)	2月14日(金)	城西大学 (埼玉坂戸キャンパス)

- ※出願書類の受付は郵送のみ、締切日消印有効です。
- ※試験場はP.103でご確認ください。
- ※試験当日の緊急時の連絡は城西大学入試課(Tel.049-271-7711)になります。

■ 理学部数学科(東京紀尾井キャンパス)

Web出願登録開始日	出願期間	選考日	合格発表日	入学手続締切日	試験場
2024年12月2日(月) 9:00~	2025年1月6日(月) ~1月21日(火)	1月26日(日)	1月30日(木)	2月14日(金)	城西大学 (東京紀尾井町キャンパス)

- ※出願書類の受付は郵送のみ、締切日消印有効です。
- ※試験場はP.104でご確認ください。
- ※試験当日の緊急時の連絡は城西大学入試課(Tel. 049-271-7711)になります。

◎出願書類

(1) 志願票

P.107・108【Web出願の利用手順】をご確認のうえ、志願票を作成してください。写真データ(出願前3か月以内に撮影のもの、正面上半身脱帽・背景なし)が必要となりますので、仕様を確認のうえ事前に用意してください。

(2) 志願票確認表

(3) 調査書(厳封されたもの)

- ① 出身学校の調査書は、1回の郵送につき1通必要です。
- ② 高等学校卒業程度認定試験(旧大学入学資格検定試験)合格者(見込者)は、合格成績証明書(合格見込成績証明書)を提出してください。
- ③ 上記の①②以外の場合、また既卒者で調査書が発行できない場合は、出願資格に該当する最終学歴の卒業(修了)証明書と成績証明書もしくは発行不可の証明書を提出してください。

(4) 外国籍の者

「住民票」を添付してください。(志願票の氏名は、日本名を使用できます。)

◎入学検定料

- 入学検定料は『35,000円』です。
- P.107【入学検定料のお支払い】をご確認のうえ、コンビニエンスストアから払込みください。
- 他の入試と併願することにより入学検定料が割引される『併願割』、さらに、早期に登録することにより入学検定料が割引される『早期登録割』があります。詳細はP.7でご確認ください。

◎出願手続・受験票

P.108をご確認のうえ、出願手続を行ってください。

- 出願書類を出願期間に間に合うよう郵送してください。本学での書類の受理をもって手続完了となりますので、出願登録しただけでは受験することができません。
- 出願書類を郵送すると、通常数日で受験票発行が可能となった旨のメールが届き、マイページへログインして受験票を印刷できるようになります。受験票が試験日の2日前になっても印刷できない場合は、入試課に問い合わせてください。
- 他の入試と併願する場合は、出願期間の最も早い入試に合わせ必ず1枚の封筒で郵送してください。
- 本学での出願受付以降に出願内容の変更、入学検定料等の返還はできません。

◎選考方法・試験時間割

■統一入試(経済学部・現代政策学部・経営学部)

合否判定は各学部で実施しますので、複数志願し複数合格した場合は、それぞれの学部で合格発表します。

過去問題

※閲覧時期により全ての
問題が掲載されてい
ない場合があります。



教 科		科 目	時 間	配 点	総 点	
外国語		「英語」 (英語コミュニケーションI、 英語コミュニケーションII、論理・表現I)	60分	100点	200点 受験した科目の うちの高得点の 2科目を判定に 使用。	
国 語		「国語」 (現代の国語、言語文化、論理国語)	60分	100点		
選択科目	地理歴史	「歴史総合、日本史探究」	1科目選択	60分		100点
		「歴史総合、世界史探究」				
	公 民	「公共、政治・経済」				
数 学		「数学」 (数学I、数学II、数学A (図形の性質・場合の 数と確率))				

- ①2科目以上受験することを条件とし、3科目受験した場合は得点の高い2科目を合計して合否判定します。
- ②選択科目によって平均点の差が著しく大きいときは、得点補正を行うことがあります。
- ③選択科目は、当日選択です。
- ④全科目とも全問マークシート方式です。

■理学部数学科(東京紀尾井町キャンパス)、理学部数学科(埼玉坂戸キャンパス)

教 科	科 目	時 間	配 点	総 点
外国語	「英語」 (英語コミュニケーションI、 英語コミュニケーションII、論理・表現I)	60分	100点	300点
数 学	「数学」 (数学I、数学II、数学III、数学A(図形の性質・ 場合の数と確率)、数学B(数列のみ)、 数学C(ベクトル・平面上の曲線と複素数平面))	90分	200点	

- ①2科目の合計点で合否判定します(2科目受験しない場合は失格となります)。
- ②全科目とも全問マークシート方式です。

■理学部化学・生命科学科

教 科	科 目	時 間	配 点	総 点	
外国語	「英語」 (英語コミュニケーションI、 英語コミュニケーションII、論理・表現I)	60分	100点	250点 受験した科目の うちの理科の得 点とそれ以外の 科目の高得点を 判定に使用。	
数 学	「数学」 (数学I、数学II、数学A(図形の性質・ 場合の数と確率)、数学B(数列のみ)、 数学C(ベクトルのみ))	60分	100点		
理 科	「化学」 (化学基礎、化学)	1科目選択	60分		150点
	「生物」 (生物基礎、生物)		60分		150点

- ①2科目以上受験することを条件とし(理科は必須受験)、3科目受験した場合は、理科の得点とそれ以外の科目の高得点を合計して合否判定します。
- ②選択科目によって不利が生じないように補正をします。
- ③選択科目は、当日選択です。
- ④全科目とも全問マークシート方式です。

■ 薬学部薬学科(6年制)

教科	科目	時間	配点		総点	
外国語	「英語」 (英語コミュニケーションI、 英語コミュニケーションII、 論理・表現I)	60分	100点	高得点の科目を90点に換算	200点 受験した科目のうち の理科の得点と英語・ 数学の高得点および面接 の得点を判定に使用。	
数学	「数学」 (数学I、数学II、数学A(図形の 性質・場合の数と確率)、 数学B(数列のみ))	60分	100点			
理科	「化学」 (化学基礎、化学)	1科目選択	60分	100点		90点に換算
	「生物」 (生物基礎、生物)					
面接		—	20点			

①2科目以上受験することを条件とし(理科は必須受験)、3科目受験した場合は、理科の得点とそれ以外の科目の高得点を合計して合否判定します。

②選択科目によって不利が生じないように補正をします。

③選択科目は、当日選択です。

④全科目とも全問マークシート方式です。

■ 薬学部薬科学科

教科	科目	時間	配点	総点	
外国語	「英語」 (英語コミュニケーションI、 英語コミュニケーションII、論理・表現I)	60分	100点	200点 受験した科目のうち の理科の得点とそれ以外 の科目の高得点を判定 に使用。	
数学	「数学」 (数学I、数学II、数学A(図形の 性質・場合の数と確率)、 数学B(数列のみ)、 数学C(ベクトルのみ))	1科目選択	60分		100点
国語	「国語」 (現代の国語、言語文化、 論理国語)				
理科	「化学」 (化学基礎、化学)	1科目選択	60分		100点
	「生物」 (生物基礎、生物)				

①2科目以上受験することを条件とし(理科は必須受験)、3科目受験した場合は、理科の得点とそれ以外の科目の高得点を合計して合否判定します。

②選択科目によって不利が生じないように補正をします。

③選択科目は、当日選択です。

④全科目とも全問マークシート方式です。

■ 薬学部医療栄養学科

教科	科目	時間	配点	総点
外国語	「英語」 (英語コミュニケーションI、 英語コミュニケーションII、論理・表現I)	60分	100点	200点 受験した科目のうちの高得点の 2科目を判定に 使用。
数 学	「数学」 (数学I、数学II、数学A(図形の 性質・場合の数と確率)、 数学B(数列のみ)、 数学C(ベクトルのみ))	60分	100点	
国 語	「国語」 (現代の国語、言語文化、 論理国語)			
理 科	「化学」 (化学基礎、化学)	60分	100点	
	「生物」 (生物基礎、生物)			

- ① 2科目以上受験することを条件とし、3科目受験した場合は得点の高い2科目を合計して合否判定します。
 ② 選択科目によって不利が生じないように補正をします。
 ③ 選択科目は、当日選択です。
 ④ 全科目とも全問マークシート方式です。

◎ 試験時間割

■ 統一入試(経済学部・現代政策学部・経営学部)

10時30分までに指定の教室に入室のこと ※外国語を受験しない者は、12時30分までに指定の教室に入室のこと	11:00~12:00	昼 休 み	13:00~14:00	14:40~15:40
	外国語		国 語	選択科目

■ 理学部数学科(東京紀尾井町キャンパス)、理学部数学科(埼玉坂戸キャンパス)

10時30分までに指定の教室に入室のこと	11:00~12:00	昼 休 み	13:00~14:30
	外国語		数 学

■ 理学部化学・生命科学科

10時30分までに指定の教室に入室のこと ※外国語を受験しない者は、12時30分までに指定の教室に入室のこと	11:00~12:00	昼 休 み	13:00~14:00	14:40~15:40
	外国語		数 学	理 科

■ 薬学部薬学科(6年制)

10時30分までに指定の教室に入室のこと ※外国語を受験しない者は、12時30分までに指定の教室に入室のこと	11:00~12:00	昼 休 み	13:00~14:00	14:40~15:40	16:00~
	外国語		数 学	理 科	面 接

■ 薬学部薬科学科・医療栄養学科

10時30分までに指定の教室に入室のこと ※外国語を受験しない者は、12時30分までに指定の教室に入室のこと	11:00~12:00	昼 休 み	13:00~14:00	14:40~15:40
	外国語		選択科目 (数学又は国語)	理 科

◎合格発表

(1) 合格結果は下記の手順で確認ができます。

1. 大学ホームページから【Web出願】専用サイトへアクセス。
2. Web出願サイトの「マイページ」にログイン。(ログインには出願時に利用した「ログインID」とメールアドレスが必要です)
3. 「合否照会」ボタンをクリック。
4. 利用規約を確認し「同意する」にチェックをいれて「合否照会」ボタンを押して次のページへ進む。
5. 「結果表示」ボタンをクリックすると、合格結果が表示されます。

(2) 合否については、上記の合否照会方法で確認してください。合否の理由等も含め電話やメールでのお問い合わせには、一切お答えできません。

(3) 合否照会は合格発表日の10時から入学手続締切日まで確認ができます。

(4) 合格者のみ、合格発表日の13時より「合格通知書」「振込用紙」が印刷可能になります。Web出願サイトの「マイページ」にログインして印刷してください。

合格通知書・振込用紙の郵送はありませんので、注意してください。

●補欠者の中から追加合格者を発表する場合(入学手続状況により欠員が生じたとき)は、志願票の連絡先へ個別に連絡いたします。

◎入学手続

下記(1)と(2)の手続きを行ってください。

(1) **学費等納付金**：合格発表日の13時より「振込用紙」が印刷可能になります。Web出願サイト「マイページ」の「通知書等の印刷」ページ「通知書の印刷」より印刷し、入学手続締切日までに一括して銀行窓口より振込みしてください。期日までに手続きを完了しない者には、入学を許可しません。

(2) **入学手続書類**：合格発表日の13時より「入学手続書類」が印刷可能になります。Web出願サイト「マイページ」の「通知書等の印刷」ページ「入学手続書類の印刷」のURLから、必要書類を確認・印刷してください。必要事項を記入・押印、写真を貼付し、入学手続締切日までに郵送してください(締切日消印有効)。

(3) **入学許可書**：入学手続きを完了した者には「入学許可書」を郵送します。試験日程によっては入学手続締切日から発送までに日数のかかる場合があります。

(4) **卒業証明書**：入学式当日までに卒業証明書(原本に限る)を提出してください。

一般選抜A日程【2月3日・4日実施】

◆一般選抜A日程について

選考日は2月3日(月)・4日(火)の2日間とし、2日間で同一学科・方式または異なる学科・方式の出願ができます。入学検定料は「1日のみ出願」「2日間出願」とともに一律「35,000円」です。

◆特待生入試制度について

一般選抜A日程(2月3日・4日)において、「特待生入試制度」のうちA特待生を選抜します。詳細はP.9でご確認ください。

◆《統一入試》について

経済学部・現代政策学部・経営学部による《統一入試》を実施します。出願時に志願する学部を登録することにより、1回の試験で1～3学部の志願ができます。入学検定料は志願数にかかわらず一律「35,000円」です。

合否判定は、各学部ごとに行います。

◎募集学部・学科及び人員

学 部	学 科	募集人員	入学定員
経済学部	経済学科	50名	300名
現代政策学部	社会経済システム学科	40名	250名
経営学部	マネジメント総合学科	60名	500名
理 学 部	数学科 (東京紀尾井町キャンパス)	22名	60名
	数学科 (埼玉坂戸キャンパス)	22名	60名
	化学・生命科学科	20名	90名
薬 学 部	薬学科(6年制)	60名	250名
	薬科学科	10名	50名
	医療栄養学科	10名	100名

※入学定員については予定であり、変更する場合があります。

【第二希望制度】

※薬学科(6年制)志願者は、薬科学科・医療栄養学科のいずれかを第二希望とすることができます。なお、第二希望に関する入学検定料は必要ありません。

※薬科学科志願者は、医療栄養学科を第二希望とすることができます。なお、第二希望に関する入学検定料は必要ありません。

◎出願資格

次のいずれかに該当する者。

- (1) 高等学校又は中等教育学校を卒業した者及び2025年3月卒業見込みの者。
- (2) 外国において、学校教育における12年の課程を修了した者、又は、これに準ずる者で文部科学大臣の指定した者。
- (3) 文部科学大臣が高等学校の課程と同等の課程を有するものとして認定した在外教育施設の当該課程を修了した者。
- (4) 専修学校の高等課程(修業年限が3年以上であることその他の文部科学大臣の定める基準を満たすものに限る)で文部科学大臣が別に指定したものを、文部科学大臣が定める日以後に修了した者。
- (5) 文部科学大臣の指定した者。
- (6) 高等学校卒業程度認定試験規則による高等学校卒業程度認定試験に合格した者(旧課程による大学入学資格検定に合格した者を含む)及び2025年3月31日までに合格見込みの者で、2025年3月31日までに18歳に達する者。
- (7) 本学において、個別の入学資格審査により、高等学校を卒業した者と同等以上の学力があると認められた者で、2025年3月31日までに18歳に達する者。

※上記(7)の出願資格にて出願しようとする者は、出願書類の郵送締切日の4週間前までに入試課に申し出てください。入学資格個別審査をします。
 ※心身にある種の疾病、障がい、アレルギー等により、入学試験を受ける際、または修学上特別の配慮を必要とする方は、本学の学習内容(実験・実習含む)や支援体制、施設設備などで対応することが可能か事前に協議するため、入学検定料を払込む前に入試課にご相談ください。
 ※外国人留学生は、さらに日本語能力試験N2相当の合格、または日本留学試験の「日本語」科目(読解及び聴解・聴読解の合計)で200点相当を取得し、日本語で受講能力があることを出願資格とします。

◎日程・試験場

- 統一入試(経済学部、現代政策学部、経営学部)
- 理学部数学科(埼玉坂戸キャンパス)、理学部化学・生命科学科
- 薬学部薬学科(6年制)、薬学部薬科学科、薬学部医療栄養学科

Web出願登録開始日	出願期間	選考日	合格発表日	入学手続締切日	試験場
2024年12月2日(月) 9:00~	2025年1月6日(月) ~1月21日(火)	2月3日(月) 2月4日(火)	2月8日(土)	2月20日(木)	城西大学 (埼玉坂戸キャンパス)
					城西大学 (東京紀尾井町キャンパス3号棟)
					仙台会場 (TKPガーデンシティPREMIUM仙台西口4F)
					新潟会場 (朱鷺メッセ3&4F)

※出願書類の受付は郵送のみ、締切日消印有効です。
 ※試験場は4会場ありますので、受験希望する試験場を選択してください。なお、城西大学(埼玉坂戸キャンパス)以外の会場にて収容定員を超えた場合には城西大学(埼玉坂戸キャンパス)試験場での受験となります(試験場の決定は先着順)。
 ※試験場はP.103~106でご確認ください。
 ※試験当日の緊急時の連絡は城西大学入試課(Tel. 049-271-7711)になります。

■ 理学部数学科(東京紀尾井キャンパス)

Web出願登録開始日	出願期間	選考日	合格発表日	入学手続締切日	試験場
2024年12月2日(月) 9:00~	2025年1月6日(月) ~1月21日(火)	2月3日(月) 2月4日(火)	2月8日(土)	2月20日(木)	城西大学 (東京紀尾井町キャンパス3号棟)
					仙台会場 (TKPガーデンシティPREMIUM仙台西口4F)
					新潟会場 (朱鷺メッセ3&4F)

※出願書類の受付は郵送のみ、締切日消印有効です。
 ※試験場は3会場ありますので、受験希望する試験場を選択してください。なお、城西大学(東京紀尾井町キャンパス)以外の会場にて収容定員を超えた場合には城西大学(東京紀尾井町キャンパス)試験場での受験となります(試験場の決定は先着順)。
 ※試験場はP.104~106でご確認ください。
 ※試験当日の緊急時の連絡は全て城西大学入試課(Tel. 049-271-7711)になりますので注意してください。

◎出願書類

- (1) 志願票
P.107・108【Web出願の利用手順】をご確認のうえ、志願票を作成してください。写真データ(出願前3か月以内に撮影のもの、正面上半身脱帽・背景なし)が必要となりますので、仕様を確認のうえ事前に用意してください。
- (2) 志願票確認表
- (3) 調査書(厳封されたもの)
 - ① 出身学校の調査書は、1回の郵送につき1通必要です。
 - ② 高等学校卒業程度認定試験(旧大学入学資格検定試験)合格者(見込者)は、合格成績証明書(合格見込成績証明書)を提出してください。
 - ③ 上記の①②以外の場合、また既卒者で調査書が発行できない場合は、出願資格に該当する最終学歴の卒業(修了)証明書と成績証明書もしくは発行不可の証明書を提出してください。
- (4) 外国籍の者
「住民票」を添付してください。(志願票の氏名は、日本名を使用できます。)

◎入学検定料

- 入学検定料は「1日のみ出願」「2日間出願」とともに一律「35,000円」です。
- P.107【入学検定料のお支払い】をご確認のうえ、コンビニエンスストアから払込みください。
- 他の入試と併願することにより入学検定料が割引される「併願割」、さらに、早期に登録することにより入学検定料が割引される「早期登録割」があります。詳細はP.7でご確認ください。

◎出願手続・受験票

P.108をご確認のうえ、出願手続を行ってください。

- 出願書類を出願期間に間に合うよう郵送してください。本学での書類の受理をもって手続完了となりますので、出願登録しただけでは受験することができません。
- 出願書類を郵送すると、通常数日で受験票発行が可能となった旨のメールが届き、マイページへログインして受験票を印刷できるようになります。受験票が試験日の2日前になっても印刷できない場合は、入試課に問い合わせてください。
- 他の入試と併願する場合は、出願期間の最も早い入試に合わせ必ず1枚の封筒で郵送してください。
- 本学での出願受付以降に出願内容の変更、入学検定料等の返還はできません。

◎選考方法

■統一入試(経済学部・現代政策学部・経営学部)

合否判定は各学部で実施しますので、複数志願し複数合格した場合は、それぞれの学部で合格発表します。

過去問題

※閲覧時期により全ての問題が掲載されていない場合があります。



教科		科目	時間	配点	総点
外国語		「英語」 (英語コミュニケーションI、 英語コミュニケーションII、論理・表現I)	60分	100点	200点 受験した科目のうちの高得点の2科目を判定に使用。
国語		「国語」 (現代の国語、言語文化、論理国語)	60分	100点	
選択科目	地理歴史	「歴史総合、日本史探究」 「歴史総合、世界史探究」	60分	100点	
	公民	「公共、政治・経済」			
	数学	「数学」 (数学I、数学II、数学A(図形の性質・場合の数と確率))	1科目選択	60分	100点

- ①2科目以上受験することを条件とし、3科目受験した場合は得点の高い2科目を合計して合否判定します。
- ②選考日、選択科目によって平均点の差が著しく大きいときは、得点補正を行うことがあります。
- ③選択科目は、当日選択です。
- ④全科目とも全問マークシート方式です。

■理学部数学科(東京紀尾井キャンパス、埼玉坂戸キャンパス)

教科	科目	時間	配点	総点
外国語	「英語」 (英語コミュニケーションI、 英語コミュニケーションII、論理・表現I)	60分	100点	300点
数学	「数学」 (数学I、数学II、数学III、 数学A(図形の性質・場合の数と確率)、 数学B(数列のみ)、 数学C(ベクトル・平面上の曲線と複素数平面))	90分	200点	

- ①2科目の合計点で合否判定します(2科目受験しない場合は失格となります)。
- ②選考日によって不利が生じないよう補正をします。
- ③全科目とも全問マークシート方式です。

■ 理学部化学・生命科学科

教科	科目	時間	配点	総点
外国語	「英語」 (英語コミュニケーションI、 英語コミュニケーションII、論理・表現I)	60分	100点	250点 受験した科目のうち の理科の得点とそれ 以外の科目の高得点 を判定に使用。
数学	「数学」 (数学I、数学II、数学A(図形の性質・場合の数と確率)、 数学B(数列のみ)、数学C(ベクトルのみ))	60分	100点	
理科	「化学」 (化学基礎、化学) 「生物」 (生物基礎、生物)	1科目選択	60分	

- ①2科目以上受験することを条件とし(理科は必須受験)、3科目受験した場合は、理科の得点とそれ以外の科目の高得点を合計して合否判定します。
- ②選考日、選択科目によって不利が生じないように補正をします。
- ③選択科目は、当日選択です。
- ④全科目とも全問マークシート方式です。

■ 薬学部薬学科(6年制)

教科	科目	時間	配点	総点
外国語	「英語」 (英語コミュニケーションI、 英語コミュニケーションII、論理・表現I)	60分	100点	200点 受験した科目のうち の理科の得点とそれ 以外の科目の高得点 を判定に使用。
数学	「数学」 (数学I、数学II、数学A(図形の性質・場合の数と確率)、 数学B(数列のみ)、数学C(ベクトルのみ))	60分	100点	
理科	「化学」 (化学基礎、化学) 「生物」 (生物基礎、生物)	1科目選択	60分	

- ①2科目以上受験することを条件とし(理科は必須受験)、3科目受験した場合は、理科の得点とそれ以外の科目の高得点を合計して合否判定します。
- ②選考日、選択科目によって不利が生じないように補正をします。
- ③選択科目は、当日選択です。
- ④全科目とも全問マークシート方式です。

■ 薬学部薬科学科

教科	科目	時間	配点	総点	
外国語	「英語」 (英語コミュニケーションI、 英語コミュニケーションII、論理・表現I)	60分	100点	200点 受験した科目のうち の理科の得点とそれ 以外の科目の高得点 を判定に使用。	
数学	「数学」 (数学I、数学II、 数学A(図形の性質・場合の数と確率)、 数学B(数列のみ)、数学C(ベクトルのみ))	1科目選択	60分		100点
国語	「国語」 (現代の国語、言語文化、論理国語)				
理科	「化学」 (化学基礎、化学) 「生物」 (生物基礎、生物)	1科目選択	60分		100点

- ①2科目以上受験することを条件とし(理科は必須受験)、3科目受験した場合は、理科の得点とそれ以外の科目の高得点を合計して合否判定します。
- ②選考日、選択科目によって不利が生じないように補正をします。
- ③選択科目は、当日選択です。
- ④全科目とも全問マークシート方式です。

■ 薬学部医療栄養学科

教科	科目	時間	配点	総点	
外国語	「英語」 (英語コミュニケーションI、 英語コミュニケーションII、論理・表現I)	60分	100点	200点 受験した科目のうちの高得点の2科目を判定に使用。	
数 学	「数学」 (数学I、数学II、 数学A(図形の性質・場合の数と確率)、 数学B(数列のみ)、数学C(ベクトルのみ))	1科目選択	60分		100点
国 語	「国語」 (現代の国語、言語文化、論理国語)				
理 科	「化学」 (化学基礎、化学) 「生物」 (生物基礎、生物)	1科目選択	60分		100点

- ①2科目以上受験することを条件とし、3科目受験した場合は得点の高い2科目を合計して合否判定します。
- ②選考日、選択科目によって不利が生じないように補正をします。
- ③選択科目は、当日選択です。
- ④全科目とも全問マークシート方式です。

◎ 試験時間割

■ 統一入試(経済学部、現代政策学部、経営学部)

10時30分までに指定の教室に入室のこと ※外国語を受験しない者は、12時30分までに指定の教室に入室のこと	11:00~12:00	昼 休 み	13:00~14:00	14:40~15:40
	外国語		国 語	選択科目

■ 理学部数学科(東京紀尾井町キャンパス、埼玉坂戸キャンパス)

10時30分までに指定の教室に入室のこと	11:00~12:00	昼 休 み	13:00~14:30
	外国語		数 学

■ 理学部化学・生命科学科、薬学部薬学科(6年制)

10時30分までに指定の教室に入室のこと ※外国語を受験しない者は、12時30分までに指定の教室に入室のこと	11:00~12:00	昼 休 み	13:00~14:00	14:40~15:40
	外国語		数 学	理 科

■ 薬学部薬科学科、医療栄養学科

10時30分までに指定の教室に入室のこと ※外国語を受験しない者は、12時30分までに指定の教室に入室のこと	11:00~12:00	昼 休 み	13:00~14:00	14:40~15:40
	外国語		選択科目 (数学又は国語)	理 科

◎合格発表

(1) 合格結果は下記の手順で確認ができます。

1. 大学ホームページから【Web出願】専用サイトへアクセス。
2. Web出願サイトの「マイページ」にログイン。(ログインには出願時に利用した「ログインID」とメールアドレスが必要です)
3. 「合否照会」ボタンをクリック。
4. 利用規約を確認し「同意する」にチェックをいれて「合否照会」ボタンを押して次のページへ進む。
5. 「結果表示」ボタンをクリックすると、合格結果が表示されます。

(2) 合否については、上記の合否照会方法で確認してください。合否の理由等も含め電話やメールでのお問い合わせには、一切お答えできません。

(3) 合否照会は合格発表日の10時から入学手続締切日まで確認ができます。

(4) 合格者のみ、合格発表日の13時より「合格通知書」「振込用紙」が印刷可能になります。Web出願サイトの「マイページ」にログインして印刷してください。

合格通知書・振込用紙の郵送はありませんので、注意してください。

●選にもれた者の中で第二希望を選択した者については、受験した試験結果を基に合否判定を実施し、合格発表します。

●補欠者の中から追加合格者を発表する場合(入学手続状況により欠員が生じたとき)は、志願票の連絡先へ個別に連絡いたします。

◎入学手続

下記(1)と(2)の手続きを行ってください。

(1) **学費等納付金**：合格発表日の13時より「振込用紙」が印刷可能になります。Web出願サイト「マイページ」の「通知書等の印刷」ページ「通知書の印刷」より印刷し、入学手続締切日までに一括して銀行窓口より振込みしてください。期日までに手続きを完了しない者には、入学を許可しません。

(2) **入学手続書類**：合格発表日の13時より「入学手続書類」が印刷可能になります。Web出願サイト「マイページ」の「通知書等の印刷」ページ「入学手続書類の印刷」のURLから、必要書類を確認・印刷してください。必要事項を記入・押印、写真を添付し、入学手続締切日までに郵送してください(締切日消印有効)。

(3) **入学許可書**：入学手続きを完了した者には「入学許可書」を郵送します。試験日程によっては入学手続締切日から発送までに日数のかかる場合があります。

(4) **卒業証明書**：入学式当日までに卒業証明書(原本に限る)を提出してください。

一般選抜B日程

◆「統一入試」について

経済学部・現代政策学部・経営学部による「統一入試」を実施します。出願時に志願する学部を登録することにより、1回の試験で1～3学部の志願ができます。入学検定料は志願数にかかわらず一律「35,000円」です。合否判定は、各学部ごとに行います。

◎募集学部・学科及び人員

学 部	学 科	募集人員	入学定員
経済学部	経済学科	20名	300名
現代政策学部	社会経済システム学科	5名	250名
経営学部	マネジメント総合学科	20名	500名
理 学 部	数学科 (東京紀尾井町キャンパス)	6名	60名
	数学科 (埼玉坂戸キャンパス)	6名	60名
	化学・生命科学科	3名	90名
薬 学 部	薬学科(6年制)	15名	250名
	薬科学科	4名	50名
	医療栄養学科	6名	100名

※入学定員については予定であり、変更する場合があります。

【第二希望制度】

※薬学科(6年制)志願者は、薬科学科・医療栄養学科のいずれかを第二希望とすることができます。なお、第二希望に関する入学検定料は必要ありません。

※薬科学科志願者は、医療栄養学科を第二希望とすることができます。なお、第二希望に関する入学検定料は必要ありません。

◎出願資格

次のいずれかに該当する者。

- (1) 高等学校又は中等教育学校を卒業した者及び2025年3月卒業見込みの者。
- (2) 外国において、学校教育における12年の課程を修了した者、又は、これに準ずる者で文部科学大臣の指定した者。
- (3) 文部科学大臣が高等学校の課程と同等の課程を有するものとして認定した在外教育施設の当該課程を修了した者。
- (4) 専修学校の高等課程(修業年限が3年以上であることその他の文部科学大臣の定める基準を満たすものに限る)で文部科学大臣が別に指定したものを、文部科学大臣が定める日以後に修了した者。
- (5) 文部科学大臣の指定した者。
- (6) 高等学校卒業程度認定試験規則による高等学校卒業程度認定試験に合格した者(旧課程による大学入学資格検定に合格した者を含む)及び2025年3月31日までに合格見込みの者で、2025年3月31日までに18歳に達する者。
- (7) 本学において、個別の入学資格審査により、高等学校を卒業した者と同等以上の学力があると認められた者で、2025年3月31日までに18歳に達する者。

※上記(7)の出願資格にて出願しようとする者は、出願書類の郵送締切日の4週間前までに入試課に申し出てください。入学資格個別審査をします。
※心身にある種の疾病、障がい、アレルギー等により、入学試験を受ける際、または修学上特別の配慮を必要とする方は、本学の学習内容(実験・実習含む)や支援体制、施設設備などで対応することが可能か事前に協議するため、入学検定料を払込む前に入試課にご相談ください。
※外国人留学生は、さらに日本語能力試験N2相当の合格、または日本留学試験の「日本語」科目(読解及び聴解・聴読解の合計)で200点相当を取得し、日本語で受講能力があることを出願資格とします。

◎日程・試験場

■ 統一入試(経済学部、現代政策学部、経営学部)、 理学部数学科(埼玉坂戸キャンパス)、理学部化学・生命科学科、薬学部

Web出願登録開始日	出願期間	選考日	合格発表日	入学手続締切日	試験場
2024年12月2日(月) 9:00~	2025年1月27日(月) ~2月14日(金)	2月24日(月)	3月1日(土)	3月7日(金)	城西大学 (埼玉坂戸キャンパス)

※出願書類の受付は郵送のみ、締切日消印有効です。
※試験場はP.103でご確認ください。
※試験当日の緊急時の連絡は城西大学入試課(Tel.049-271-7711)になります。

■ 理学部数学科(東京紀尾井町キャンパス)

Web出願登録開始日	出願期間	選考日	合格発表日	入学手続締切日	試験場
2024年12月2日(月) 9:00~	2025年1月27日(月) ~2月14日(金)	2月24日(月)	3月1日(土)	3月7日(金)	城西大学 (東京紀尾井町キャンパス3号棟)

※出願書類の受付は郵送のみ、締切日消印有効です。
※試験場はP.104でご確認ください。
※試験当日の緊急時の連絡は全て城西大学入試課(Tel. 049-271-7711)になります。

◎出願書類

(1) 志願票

P.107・108【Web出願の利用手順】をご確認のうえ、志願票を作成してください。写真データ(出願前3ヵ月以内に撮影のもの、正面上半身脱帽・背景なし)が必要となりますので、仕様を確認のうえ事前に用意してください。

(2) 志願票確認表

(3) 調査書(厳封されたもの)

- ① 出身学校の調査書は、1回の郵送につき1通必要です。
- ② 高等学校卒業程度認定試験(旧大学入学資格検定試験)合格者(見込者)は、合格成績証明書(合格見込成績証明書)を提出してください。
- ③ 上記の①②以外の場合、また既卒者で調査書が発行できない場合は、出願資格に該当する最終学歴の卒業(修了)証明書と成績証明書もしくは発行不可の証明書を提出してください。

(4) 外国籍の者

「住民票」を添付してください。(志願票の氏名は、日本名を使用できます。)

◎入学検定料

- 入学検定料は『35,000円』です。
- P.107【入学検定料のお支払い】をご確認のうえ、コンビニエンスストアから払込みください。
- 他の入試と併願することにより入学検定料が割引される『併願割』、さらに、早期に登録することにより入学検定料が割引される『早期登録割』があります。詳細はP.7でご確認ください。

◎出願手続・受験票

P.108をご確認のうえ、出願手続を行ってください。

- 出願書類を出願期間に間に合うよう郵送してください。本学での書類の受理をもって手続完了となりますので、出願登録しただけでは受験することができません。
- 出願書類を郵送すると、通常数日で受験票発行が可能となった旨のメールが届き、マイページへログインして受験票を印刷できるようになります。受験票が試験日の2日前になっても印刷できない場合は、入試課に問い合わせてください。
- 他の入試と併願する場合は、出願期間の最も早い入試に合わせ必ず1枚の封筒で郵送してください。
- 本学での出願受付以降に出願内容の変更、入学検定料等の返還はできません。

◎選考方法・試験時間割

■統一入試(経済学部、現代政策学部、経営学部)

合否判定は各学部で実施しますので、複数志願し複数合格した場合は、それぞれの学部で合格発表します。

過去問題

※閲覧時期により全ての問題が提示されていない場合があります。



教科	科目	時間	配点	総点
外国語	「英語」 (英語コミュニケーションI、 英語コミュニケーションII、論理・表現I)	60分	100点	200点
国語	「国語」 (現代の国語、言語文化、論理国語)	60分	100点	

- ①2科目の合計点で合否判定します(2科目受験しない場合は失格となります)。
- ②全科目とも全問マークシート方式です。

■理学部数学科(東京紀尾井町キャンパス、埼玉坂戸キャンパス)

教科	科目	時間	配点	総点
数学	「数学」 (数学I、数学II、数学III、 数学A(図形の性質・場合の数と確率)、 数学B(数列・統計的な推測)、 数学C(ベクトル・平面上の曲線と複素数平面))	90分	100点	100点

- ①全問記述式です。

■理学部化学・生命科学科

教科	科目	時間	配点	総点
理科	「化学」 (化学基礎、化学)	1科目 選択	60分	150点
	「生物」 (生物基礎、生物)			

- ①全問マークシート方式です。

■ 薬学部薬学科(6年制)、薬学部薬科学科

教科	科目	時間	配点	総点	
理科	「化学」 (化学基礎、化学)	1科目選択	60分	100点	125点
	「生物」 (生物基礎、生物)				
面接		—	25点		

- ①選択科目によって不利が生じないよう補正をします。
 ②選択科目は、当日選択です。
 ③全問マークシート方式です。

■ 薬学部医療栄養学科

教科	科目	時間	配点	総点	
理科	「化学」 (化学基礎、化学)	1科目選択	60分	100点	100点 受験した科目のうちの高得点の1科目を判定に使用。
	「生物」 (生物基礎、生物)				
国語	「国語」 (現代国語、言語文化、論理国語)	60分	100点		

- ①1科目以上受験することを条件とし、2科目受験した場合は得点の高い1科目で合否判定します。
 ②選択科目によって不利が生じないよう補正をします。
 ③選択科目は、当日選択です。
 ④全科目とも全問マークシート方式です。

◎ 試験時間割

■ 統一入試(経済学部、現代政策学部、経営学部)

10時30分までに指定の教室に入室のこと	11:00~12:00	昼休み	13:00~14:00
	外国語		国語

■ 理学部数学科(東京紀尾井町キャンパス、埼玉坂戸キャンパス)

10時30分までに指定の教室に入室のこと	11:00~12:30
	数学

■ 理学部化学・生命科学科

10時30分までに指定の教室に入室のこと	11:00~12:00
	理科

■ 薬学部薬学科(6年制)、薬学部薬科学科

10時30分までに指定の教室に入室のこと	11:00~12:00	昼休み	13:00~
	理科		面接

■ 薬学部医療栄養学科

10時30分までに指定の教室に入室のこと ※理科を受験しない者は、12時30分までに指定の教室に入室のこと	11:00~12:00	昼休み	13:00~14:00
	理科		国語

◎合格発表

- (1) 合格結果は下記の手順で確認ができます。
1. 大学ホームページから【Web出願】専用サイトへアクセス。
 2. Web出願サイトの「マイページ」にログイン。(ログインには出願時に利用した「ログインID」とメールアドレスが必要です)
 3. 「合否照会」ボタンをクリック。
 4. 利用規約を確認し「同意する」にチェックをいれて「合否照会」ボタンを押して次のページへ進む。
 5. 「結果表示」ボタンをクリックすると、合否結果が表示されます。
- (2) 合否については、上記の合否照会方法で確認してください。合否の理由等も含め電話やメールでのお問い合わせには、一切お答えできません。
- (3) 合否照会は合格発表日の10時から入学手続締切日まで確認ができます。
- (4) 合格者のみ、合格発表日の13時より「合格通知書」「振込用紙」が印刷可能になります。Web出願サイトの「マイページ」にログインして印刷してください。
- 合格通知書・振込用紙の郵送はありませんので、注意してください。
- 選にもれた者の中で第二希望を選択した者については、受験した試験結果を基に合否判定を実施し、合格発表します。
 - 補欠者の中から追加合格者を発表する場合(入学手続状況により欠員が生じたとき)は、志願票の連絡先へ個別に連絡いたします。

◎入学手続

下記(1)と(2)の手続きを行ってください。

- (1) **学費等納付金**：合格発表日の13時より「振込用紙」が印刷可能になります。Web出願サイト「マイページ」の「通知書等の印刷」ページ「通知書の印刷」より印刷し、入学手続締切日までに一括して銀行窓口より振込みしてください。期日までに手続きを完了しない者には、入学を許可しません。
- (2) **入学手続書類**：合格発表日の13時より「入学手続書類」が印刷可能になります。Web出願サイト「マイページ」の「通知書等の印刷」ページ「入学手続書類の印刷」のURLから、必要書類を確認・印刷してください。必要事項を記入・押印、写真を添付し、入学手続締切日までに郵送してください(締切日消印有効)。
- (3) **入学許可書**：入学手続きを完了した者には「入学許可書」を郵送します。試験日程によっては入学手続締切日から発送までに日数のかかる場合があります。
- (4) **卒業証明書**：入学式当日までに卒業証明書(原本に限る)を提出してください。

一般選抜C日程

◆《統一入試》について

経済学部・現代政策学部・経営学部による《統一入試》を実施します。出願時に志願する学部を登録することにより、1回の試験で1～3学部の志願ができます。入学検定料は志願数にかかわらず一律「35,000円」です。

合否判定は、各学部ごとに行います。

◎募集学部・学科及び人員

学部	学科	募集人員	入学定員
経済学部	経済学科	5名	300名
現代政策学部	社会経済システム学科	5名	250名
経営学部	マネジメント総合学科	10名	500名
理学部	化学・生命科学科	3名	90名
薬学部	医療栄養学科	若干名	100名

※入学定員については予定であり、変更する場合があります。

◎出願資格

次のいずれかに該当する者。

- (1) 高等学校又は中等教育学校を卒業した者及び2025年3月卒業見込みの者。
- (2) 外国において、学校教育における12年の課程を修了した者、又は、これに準ずる者で文部科学大臣の指定した者。
- (3) 文部科学大臣が高等学校の課程と同等の課程を有するものとして認定した在外教育施設の当該課程を修了した者。
- (4) 専修学校の高等課程(修業年限が3年以上であることその他の文部科学大臣の定める基準を満たすものに限る)で文部科学大臣が別に指定したものを、文部科学大臣が定める日以後に修了した者。
- (5) 文部科学大臣の指定した者。
- (6) 高等学校卒業程度認定試験規則による高等学校卒業程度認定試験に合格した者(旧課程による大学入学資格検定に合格した者を含む)及び2025年3月31日までに合格見込みの者で、2025年3月31日までに18歳に達する者。
- (7) 本学において、個別の入学資格審査により、高等学校を卒業した者と同等以上の学力があると認められた者で、2025年3月31日までに18歳に達する者。

※上記(7)の出願資格にて出願しようとする者は、出願書類の郵送締切日の4週間前までに入試課に申し出てください。入学資格個別審査をします。

※心身にある種の疾病、障がい、アレルギー等により、入学試験を受ける際、または修学上特別の配慮を必要とする方は、本学の学習内容(実験・実習含む)や支援体制、施設設備などで対応することが可能か事前に協議するため、入学検定料を払込む前に入試課にご相談ください。

※外国人留学生は、さらに日本語能力試験N2相当の合格、または日本留学試験の「日本語」科目(読解及び聴解・聴読解の合計)で200点相当を取得し、日本語で受講能力があることを出願資格とします。

◎日程・試験場

■統一入試(経済学部、現代政策学部、経営学部)、理学部化学・生命科学科、薬学部

Web出願登録開始日	出願期間	選考日	合格発表日	入学手続締切日	試験場
2024年12月2日(月) 9:00~	2025年2月17日(月) ~3月3日(月)	3月10日(月)	3月15日(土)	3月21日(金)	城西大学 (埼玉坂戸キャンパス)

※出願書類の受付は郵送のみ、締切日消印有効です。

※試験場はP.103でご確認ください。

※試験当日の緊急時の連絡は城西大学入試課(Tel. 049-271-7711)になります。

◎出願書類

(1)志願票

P.107・108【Web出願の利用手順】をご確認のうえ、志願票を作成してください。写真データ(出願前3ヵ月以内に撮影のもの、正面上半身脱帽・背景なし)が必要となりますので、仕様を確認のうえ事前に用意してください。

(2)志願票確認表

(3)調査書(厳封されたもの)

①出身学校の調査書は、1回の郵送につき1通必要です。

②高等学校卒業程度認定試験(旧大学入学資格検定試験)合格者(見込者)は、合格成績証明書(合格見込成績証明書)を提出してください。

③上記の①②以外の場合、また既卒者で調査書が発行できない場合は、出願資格に該当する最終学歴の卒業(修了)証明書と成績証明書もしくは発行不可の証明書を提出してください。

(4)外国籍の者

「住民票」を添付してください。(志願票の氏名は、日本名を使用できます。)

◎入学検定料

●入学検定料は『35,000円』です。

●P.107【入学検定料のお支払い】をご確認のうえ、コンビニエンスストアから払込みください。

●他の入試と併願することにより入学検定料が割引される『併願割』、さらに、早期に登録することにより入学検定料が割引される『早期登録割』があります。詳細はP.7でご確認ください。

◎出願手続・受験票

P.108をご確認のうえ、出願手続を行ってください。

●出願書類を出願期間に間に合うよう郵送してください。本学での書類の受理をもって手続完了となりますので、出願登録しただけでは受験することができません。

●出願書類を郵送すると、通常数日で受験票発行が可能となった旨のメールが届き、マイページへログインして受験票を印刷できるようになります。受験票が試験日の2日前になっても印刷できない場合は、入試課にお問い合わせください。

●他の入試と併願する場合は、出願期間の最も早い入試に合わせ必ず1枚の封筒で郵送してください。

●本学での出願受付以降に出願内容の変更、入学検定料等の返還はできません。

◎選考方法

■ 統一入試(経済学部・現代政策学部・経営学部)

合否判定は各学部で実施しますので、複数志願し複数合格した場合は、それぞれの学部で合格発表します。

過去問題

※閲覧時期により全ての問題が掲載されていない場合があります。



教科	科目	時間	配点	総点
外国語	「英語」 (英語コミュニケーションI、 英語コミュニケーションII、倫理・表現I)	60分	100点	200点
国語	「国語」 (現代の国語、言語文学、論理国語)	60分	100点	

- ①2科目の合計点で合否判定します(2科目受験しない場合は失格となります)。
②全科目とも全問マークシート方式です。

■ 理学部化学・生命科学科

教科	科目	時間	配点	総点
理科	「化学」 (化学基礎、化学)	60分	150点	150点
	「生物」 (生物基礎、生物)			

- ①全問マークシート方式です。

■ 薬学部医療栄養学科

選考方法	時間	配点	総点
小論文*	60分	100点	200点
面接	—	50点	
調査書	—	50点	

※当日出題する課題について、タイトル・氏名を除き400字以上600字以内で解答していただきます。その後、志願の理由に基づいて面接審査を行います。

◎試験時間割

■ 統一入試(経済学部、現代政策学部、経営学部)

10時30分までに指定の教室に入室のこと	11:00~12:00	昼 休 み	13:00~14:00
	外国語		国語

■ 理学部化学・生命科学科

10時30分までに指定の教室に入室のこと	11:00~12:00
	理科

■ 薬学部医療栄養学科

10時30分までに指定の教室に入室のこと	11:00~12:00	昼 休 み	13:00~
	小論文		面接

◎合格発表

- (1) 合格結果は下記の手順で確認ができます。
1. 大学ホームページから【Web出願】専用サイトへアクセス。
 2. Web出願サイトの「マイページ」にログイン。(ログインには出願時に利用した「ログインID」とメールアドレスが必要です)
 3. 「合否照会」ボタンをクリック。
 4. 利用規約を確認し「同意する」にチェックをいれて「合否照会」ボタンを押して次のページへ進む。
 5. 「結果表示」ボタンをクリックすると、合格結果が表示されます。
- (2) 合格については、上記の合否照会方法で確認してください。合格の理由等も含め電話やメールでのお問い合わせには、一切お答えできません。
- (3) 合否照会は合格発表日の10時から入学手続締切日まで確認ができます。
- (4) 合格者のみ、合格発表日の13時より「合格通知書」「振込用紙」が印刷可能になります。Web出願サイトの「マイページ」にログインして印刷してください。
合格通知書・振込用紙の郵送はありませんので、注意してください。
- 選にもれた者の中で第二希望を選択した者については、受験した試験結果を基に合否判定を実施し、合格発表します。
 - 補欠者の中から追加合格者を発表する場合(入学手続状況により欠員が生じたとき)は、志願票の連絡先へ個別に連絡いたします。

◎入学手続

下記(1)と(2)の手続きを行ってください。

- (1) **学費等納付金**：合格発表日の13時より「振込用紙」が印刷可能になります。Web出願サイト「マイページ」の「通知書等の印刷」ページ「通知書の印刷」より印刷し、入学手続締切日までに一括して銀行窓口より振込みしてください。期日までに手続きを完了しない者には、入学を許可しません。
- (2) **入学手続書類**：合格発表日の13時より「入学手続書類」が印刷可能になります。Web出願サイト「マイページ」の「通知書等の印刷」ページ「入学手続書類の印刷」のURLから、必要書類を確認・印刷してください。必要事項を記入・押印、写真を添付し、入学手続締切日までに郵送してください(締切日消印有効)。
- (3) **入学許可書**：入学手続きを完了した者には「入学許可書」を郵送します。試験日程によっては入学手続締切日から発送までに日数のかかる場合があります。
- (4) **卒業証明書**：入学式当日までに卒業証明書(原本に限る)を提出してください。

大学入学共通テスト利用選抜 I期前期

◎募集学部・学科及び人員

学部	学科	募集人員	入学定員
経済学部	経済学科	35名	300名
現代政策学部	社会経済システム学科	30名	250名
経営学部	マネジメント総合学科	66名	500名
理学部	数学科 (東京紀尾井町キャンパス)	10名	60名
	数学科 (埼玉坂戸キャンパス)	10名	60名
	化学・生命科学科	10名	90名
薬学部	薬学科(6年制)	15名	250名
	薬科学科	5名	50名
	医療栄養学科	5名	100名

※入学定員については予定であり、変更する場合があります。

◎出願資格

次のいずれかに該当する者。

- (1) 高等学校又は中等教育学校を卒業した者及び2025年3月卒業見込みの者。
- (2) 外国において、学校教育における12年の課程を修了した者、又は、これに準ずる者で文部科学大臣の指定した者。
- (3) 文部科学大臣が高等学校の課程と同等の課程を有するものとして認定した在外教育施設の当該課程を修了した者。
- (4) 専修学校の高等課程(修業年限が3年以上であることその他の文部科学大臣の定める基準を満たすものに限る)で文部科学大臣が別に指定したものを、文部科学大臣が定める日以後に修了した者。
- (5) 文部科学大臣の指定した者。
- (6) 高等学校卒業程度認定試験規則による高等学校卒業程度認定試験に合格した者(旧課程による大学入学資格検定に合格した者を含む)及び2025年3月31日までに合格見込みの者で、2025年3月31日までに18歳に達する者。
- (7) 本学において、個別の入学資格審査により、高等学校を卒業した者と同等以上の学力があると認められた者で、2025年3月31日までに18歳に達する者。

※上記(7)の出願資格にて出願しようとする者は、2024年9月6日までに入試課に申し出てください。入学資格個別審査をします。

※心身にある種の疾病、障がい、アレルギー等により、入学試験を受ける際、または修学上特別の配慮を必要とする方は、本学の学習内容(実験・実習含む)や支援体制、施設設備などに対応することが可能か事前に協議するため、入学検定料を払込む前に入試課にご相談ください。

※外国人留学生は、さらに日本語能力試験N2相当の合格、または日本留学試験の「日本語」科目(読解及び聴解・聴読解の合計)で200点相当を取得し、日本語で受講能力があることを出願資格とします。

◎日程

Web出願登録開始日	出願期間	大学入学共通テスト試験日	合格発表日	入学手続締切日
2024年12月2日(月) 9:00~	2025年1月6日(月) ~1月17日(金)	1月18日(土)及び19日(日) ※本学独自の学力検査は課しません。	2月11日(火)	2月20日(木)

※出願書類の受付は郵送のみ、締切日消印有効です。

◎出願書類

(1) 志願票

P.107・108【Web出願の利用手順】をご確認のうえ、志願票を作成してください。写真データ(出願前3ヵ月以内に撮影のもの、正面上半身脱帽・背景なし)が必要となりますので、仕様を確認のうえ事前に用意してください。

(2) 志願票確認表

大学入試センターから交付された「令和7共通テスト成績請求票(私立大学・公私立短期大学用)」を志願票確認表の所定欄に必ず貼付してください。本学では2025(令和7)年度の大学入学共通テストの成績を利用します。

(3) 調査書(厳封されたもの)

- ① 出身学校の調査書は、1回の郵送につき1通必要です。
- ② 高等学校卒業程度認定試験(旧大学入学資格検定試験)合格者(見込者)は、合格成績証明書(合格見込成績証明書)を提出してください。
- ③ 上記の①②以外の場合、また既卒者で調査書が発行できない場合は、出願資格に該当する最終学歴の卒業(修了)証明書と成績証明書もしくは発行不可の証明書を提出してください。

(4) 外国籍の者

「住民票」を添付してください。(志願票の氏名は、日本名を使用できます。)

◎入学検定料

- 入学検定料は志願学科(方式)数にかかわらず一律「15,000円」です。
- P.107【入学検定料のお支払い】をご確認のうえ、コンビニエンスストアから払込みください。
- 他の入試と併願することにより入学検定料が割引される『併願割』、さらに、早期に登録することにより入学検定料が割引される『早期登録割』があります。詳細はP.7でご確認ください。

◎出願手続・受験票

P.108をご確認のうえ、出願手続を行ってください。

- 出願書類を出願期間に間に合うよう郵送してください。本学での書類の受理をもって手続完了となりますので、出願登録しただけでは受験することができません。
- 出願書類を郵送すると、通常数日で受験票発行が可能となった旨のメールが届き、マイページへログインして受験票を印刷できるようになります。受験票が試験日の2日前になっても印刷できない場合は、入試課にお問い合わせください。
- 他の入試と併願する場合は、出願期間の最も早い入試に合わせ必ず1枚の封筒で郵送してください。
- 本学での出願受付以降に出願内容の変更、入学検定料等の返還はできません。

◎ 試験科目・配点等

■ 経済学部経済学科

新教育課程履修者用

教科	科目	配点	総点
外国語	「英語」 (リスニングを含む)	リーディング80点、 リスニング20点に換算	300点 外国語、国語、地理歴史、公民、 数学①、数学②の得点(各100 点満点)のうちの高得点の3科 目を判定に使用。
国語	「国語」 (近代以降の文章のみ)	100点	
地理歴史	「歴史総合、日本史探究」	100点	
	「歴史総合、世界史探究」	100点	
	「地理総合、地理探究」	100点	
公民	「地理総合／歴史総合／公共」	100点	
	「公共、倫理」	100点	
数学	「公共、政治・経済」	100点	
	数学① 「数学I、数学A」	100点	
数学② 「数学II、数学B、数学C」	100点		

※ 本学独自の学力検査は課しません。

旧教育課程履修者用

教科	科目	配点	総点
外国語	「英語」 (リスニングを含む)	リーディング80点、 リスニング20点に換算	300点 外国語、国語、地理歴史、公民、 数学①、数学②の得点(各100 点満点)のうちの高得点の3科 目を判定に使用。
国語	「国語」 (近代以降の文章のみ)	100点	
地理歴史	「歴史総合、日本史探究」、「旧日本史B」	左の2科目から1科目選択	
	「歴史総合、世界史探究」、「旧世界史B」	左の2科目から1科目選択	
	「地理総合、地理探究」、「旧地理B」	左の2科目から1科目選択	
	「地理総合／歴史総合／公共」	100点	
公民	「旧現代社会」	100点	
	「公共、倫理」、「旧倫理」	左の2科目から1科目選択	
	「旧政治・経済」	100点	
	「公共、政治・経済」、「旧倫理、旧政治・経済」	左の2科目から1科目選択	
数学	数学① 「数学I、数学A」、「旧数学I・旧数学A」	左の2科目から1科目選択	
	数学② 「旧簿記・会計」、「旧情報関係基礎」	左の2科目から1科目選択	

※ 本学独自の学力検査は課しません。

■ 現代政策学部社会経済システム学科

新教育課程履修者用

教科	科目	配点	総点
外国語	「英語」 (リスニングを含む)	リーディング80点、 リスニング20点に換算	200点 外国語、国語、地理歴史、公民、 数学①、理科、情報の得点(各 100点満点)のうちの高得点 の2科目を判定に使用。
国語	「国語」 (近代以降の文章のみ)	100点	
地理歴史	「歴史総合、日本史探究」	100点	
	「歴史総合、世界史探究」	100点	
	「地理総合、地理探究」	100点	
	「地理総合／歴史総合／公共」	100点	
公民	「公共、倫理」	100点	
	「公共、政治・経済」	100点	
数学	数学① 「数学I、数学A」	100点	
理科	「物理基礎／化学基礎／生物基礎／地学基礎」	100点	
	「物理」	100点	
	「化学」	100点	
	「生物」	100点	
情報	「地学」	100点	
	「情報I」	100点	

※ 本学独自の学力検査は課しません。

旧教育課程履修者用

教科	科目	配点	総点
外国語	「英語」 (リスニングを含む)	リーディング80点、 リスニング20点に換算	200点 外国語、国語、地理歴史、公民、 数学①、数学②、理科、情報の 得点(各100点満点)のうち の高得点の2科目を判定に使用。
国語	「国語」 (近代以降の文章のみ)		
地理歴史	「歴史総合、日本史探究」、「旧日本史B」	左の2科目から1科目選択	
	「歴史総合、世界史探究」、「旧世界史B」	左の2科目から1科目選択	
	「地理総合、地理探究」、「旧地理B」	左の2科目から1科目選択	
	「地理総合／歴史総合／公共」		
公民	「旧現代社会」		
	「公共、倫理」、「旧倫理」	左の2科目から1科目選択	
	「旧政治・経済」		
	「公共、政治・経済」、「旧倫理、旧政治・経済」	左の2科目から1科目選択	
数学	数学① 「数学I、数学A」、「旧数学I・旧数学A」	左の2科目から1科目選択	
	数学② 「旧簿記・会計」、「旧情報関係基礎」	左の2科目から1科目選択	
理科	「物理基礎／化学基礎／生物基礎／地学基礎」		
	「物理」		
	「化学」		
	「生物」		
	「地学」		
情報	「情報I」、「旧情報」	左の2科目から1科目選択	

※本学独自の学力検査は課しません。

■ 経営学部マネジメント総合学科

新教育課程履修者用

教科	科目	配点	総点
外国語	「英語」 (リスニングを含む)	リーディング80点、 リスニング20点に換算	300点 外国語、国語、地理歴史、公民、 数学①、数学②の得点(各100 点満点)のうちの高得点の3科 目を判定に使用。
国語	「国語」 (近代以降の文章のみ)		
地理歴史	「歴史総合、日本史探究」		
	「歴史総合、世界史探究」		
	「地理総合、地理探究」		
	「地理総合／歴史総合／公共」		
公民	「公共、倫理」		
	「公共、政治・経済」		
数学	数学① 「数学I、数学A」		
	数学② 「数学II、数学B、数学C」		

※本学独自の学力検査は課しません。

旧教育課程履修者用

教科	科目	配点	総点
外国語	「英語」 (リスニングを含む)	リーディング80点、 リスニング20点に換算	300点 外国語、国語、地理歴史、公民、 数学①、数学②の得点(各100 点満点)のうちの高得点の3科 目を判定に使用。
国語	「国語」 (近代以降の文章のみ)		
地理歴史	「歴史総合、日本史探究」、「旧日本史B」	左の2科目から1科目選択	
	「歴史総合、世界史探究」、「旧世界史B」	左の2科目から1科目選択	
	「地理総合、地理探究」、「旧地理B」	左の2科目から1科目選択	
	「地理総合／歴史総合／公共」		
公民	「旧現代社会」		
	「公共、倫理」、「旧倫理」	左の2科目から1科目選択	
	「旧政治・経済」		
	「公共、政治・経済」、「旧倫理、旧政治・経済」	左の2科目から1科目選択	
数学	数学① 「数学I、数学A」、「旧数学I・旧数学A」	左の2科目から1科目選択	
	数学② 「旧簿記・会計」、「旧情報関係基礎」	左の2科目から1科目選択	

※本学独自の学力検査は課しません。

■ 理学部数学科(東京紀尾井キャンパス)

新教育課程履修者用

方式	教科	科目	配点	総点		
A方式 (5科目型)	外国語	「英語」(リーディングのみ)	150点換算	150点	600点 外国語、数学①、数学②、情報の4科目に国語、理科のうちの最高得点科目を加えた5科目を判定に使用。	
	数学	数学①	「数学I, 数学A」	75点換算		75点
		数学②	「数学II, 数学B, 数学C」	75点換算		75点
	情報	「情報I」	150点換算	150点		150点
	国語	「国語」(近代以降の文章のみ)	150点換算	150点		
	理科	「物理基礎/化学基礎/生物基礎/地学基礎」	150点換算	150点		
		「物理」	150点換算	150点		
「化学」		150点換算	150点			
		「生物」	150点換算	150点		
		「地学」	150点換算	150点		
B方式 (4科目型)	数学	数学①	「数学I, 数学A」	100点	600点 数学①、数学②、情報の3科目に外国語、理科のうちの最高得点科目を加えた4科目を判定に使用。	
		数学②	「数学II, 数学B, 数学C」	100点		
	情報	「情報I」	200点換算	200点		
	外国語	「英語」(リーディングのみ)	200点換算	200点		
	理科	「物理基礎/化学基礎/生物基礎/地学基礎」	200点換算	200点		
		「物理」	200点換算	200点		
		「化学」	200点換算	200点		
「生物」		200点換算	200点			
		「地学」	200点換算	200点		
C方式 (3科目型)	数学	数学①	「数学I, 数学A」	150点換算	150点	600点
		数学②	「数学II, 数学B, 数学C」	150点換算	150点	
	情報	「情報I」	300点換算	300点		

※本学独自の学力検査は課しません。
※A方式、B方式、C方式の併願可(最大3方式)。

旧教育課程履修者用

方式	教科	科目	配点	総点		
A方式 (5科目型)	外国語	「英語」(リーディングのみ)	150点換算	150点	600点 外国語、数学①、数学②、情報の4科目に国語、理科のうちの最高得点科目を加えた5科目を判定に使用。	
	数学	数学①	「数学I, 数学A」、 「旧数学I・旧数学A」	左の2科目から1科目選択 75点換算		75点
		数学②	「数学II, 数学B, 数学C」、 「旧数学II・旧数学B」	左の2科目から1科目選択 75点換算		75点
	情報	「情報I」、「旧情報」	左の2科目から1科目選択 150点換算	150点		150点
	国語	「国語」 (近代以降の文章のみ)	150点換算	150点		
	理科	「物理基礎/化学基礎/、 生物基礎/地学基礎」	150点換算	150点		
		「物理」	150点換算	150点		
「化学」		150点換算	150点			
		「生物」	150点換算	150点		
		「地学」	150点換算	150点		
B方式 (4科目型)	数学	数学①	「数学I, 数学A」、 「旧数学I・旧数学A」	左の2科目から1科目選択	100点	600点 数学①、数学②、情報の3科目に外国語、理科のうちの最高得点科目を加えた4科目を判定に使用。
		数学②	「数学II, 数学B, 数学C」、 「旧数学II・旧数学B」	左の2科目から1科目選択	100点	
	情報	「情報I」、「旧情報」	左の2科目から1科目選択 200点換算	200点		
	外国語	「英語」(リーディングのみ)	200点換算	200点		
	理科	「物理基礎/化学基礎/、 生物基礎/地学基礎」	200点換算	200点		
		「物理」	200点換算	200点		
		「化学」	200点換算	200点		
「生物」		200点換算	200点			
		「地学」	200点換算	200点		
C方式 (3科目型)	数学	数学①	「数学I, 数学A」、 「旧数学I・旧数学A」	左の2科目から1科目選択 150点換算	150点	600点
		数学②	「数学II, 数学B, 数学C」、 「旧数学II・旧数学B」	左の2科目から1科目選択 150点換算	150点	
	情報	「情報I」、「旧情報」	左の2科目から1科目選択 300点換算	300点		

※本学独自の学力検査は課しません。
※A方式、B方式、C方式の併願可(最大3方式)。

■ 理学部数学科(埼玉坂戸キャンパス)

新教育課程履修者用

方式	教科	科目	配点	総点			
A方式 (4科目型)	外国語	「英語」(リーディングのみ)	150点換算	150点	600点 外国語、数学①、数学②の3科目に国語、理科、情報のうちの最高得点科目を加えた4科目を判定に使用。		
	数学	数学①	「数学I, 数学A」	150点換算		150点	
		数学②	「数学II, 数学B, 数学C」	150点換算		150点	
	国語	「国語」(近代以降の文章のみ)	150点換算	150点			
	理科	「物理基礎/化学基礎/生物基礎/地学基礎」					150点換算
		「物理」					150点換算
		「化学」					150点換算
「生物」		150点換算					
情報	「地学」		150点換算				
	「情報I」		150点換算				
B方式 (3科目型)	外国語	「英語」(リーディングのみ)	200点換算	200点	600点		
	数学	数学①	「数学I, 数学A」	200点換算		200点	
		数学②	「数学II, 数学B, 数学C」	200点換算		200点	
C方式 (2科目型)	数学	数学①	「数学I, 数学A」	300点換算	300点	600点	
		数学②	「数学II, 数学B, 数学C」	300点換算	300点		

※本学独自の学力検査は課しません。

※A方式、B方式、C方式の併願可(最大3方式)。

旧教育課程履修者用

方式	教科	科目	配点	総点			
A方式 (4科目型)	外国語	「英語」(リーディングのみ)	150点換算	150点	600点 外国語、数学①、数学②の3科目に国語、理科、情報のうちの最高得点科目を加えた4科目を判定に使用。		
	数学	数学①	「数学I, 数学A」、 「旧数学I・旧数学A」	左の2科目から1科目選択 150点換算		150点	
		数学②	「数学II, 数学B, 数学C」、 「旧数学II・旧数学B」	左の2科目から1科目選択 150点換算		150点	
	国語	「国語」 (近代以降の文章のみ)	150点換算	150点			
	理科	「物理基礎/化学基礎/ 生物基礎/地学基礎」					150点換算
		「物理」					150点換算
		「化学」					150点換算
「生物」		150点換算					
情報	「地学」		150点換算				
	「情報I」、「旧情報」		左の2科目から1科目選択 150点換算				
B方式 (3科目型)	外国語	「英語」(リーディングのみ)	200点換算	200点	600点		
	数学	数学①	「数学I, 数学A」、 「旧数学I・旧数学A」	左の2科目から1科目選択 200点換算		200点	
		数学②	「数学II, 数学B, 数学C」、 「旧数学II・旧数学B」	左の2科目から1科目選択 200点換算		200点	
C方式 (2科目型)	数学	数学①	「数学I, 数学A」、 「旧数学I・旧数学A」	左の2科目から1科目選択 300点換算	300点	600点	
		数学②	「数学II, 数学B, 数学C」、 「旧数学II・旧数学B」	左の2科目から1科目選択 300点換算	300点		

※本学独自の学力検査は課しません。

※A方式、B方式、C方式の併願可(最大3方式)。

■ 理学部化学・生命科学科

新教育課程履修者用

教科	科目	配点	総点
外国語	「英語」(リーディングのみ)	100点	200点 8科目のうち、「理科」の1科目以上を必須として3科目以上受験することを条件とし、高得点の2科目を判定に使用。
数学	数学① 「数学I,数学A」	100点	
	数学② 「数学II,数学B,数学C」	100点	
理科	「物理基礎/化学基礎/生物基礎/地学基礎」	100点	
	「物理」	100点	
	「化学」	100点	
	「生物」	100点	
情報	「情報I」	100点	

※本学独自の学力検査は課しません。

旧教育課程履修者用

教科	科目	配点	総点
外国語	「英語」(リーディングのみ)	100点	200点 8科目のうち、「理科」の1科目以上を必須として3科目以上受験することを条件とし、高得点の2科目を判定に使用。
数学	数学① 「数学I,数学A」、「旧数学I・旧数学A」	左の2科目から1科目選択 100点	
	数学② 「数学II,数学B,数学C」、「旧数学II・旧数学B」	左の2科目から1科目選択 100点	
理科	「物理基礎/化学基礎/生物基礎/地学基礎」	100点	
	「物理」	100点	
	「化学」	100点	
	「生物」	100点	
情報	「情報I」、「旧情報」	左の2科目から1科目選択 100点	

※本学独自の学力検査は課しません。

■ 薬学部薬学科(6年制)

新教育課程履修者用

教科	科目	配点	総点
外国語	「英語」(リーディングのみ)	100点	200点 理科(必須)の高得点科目に外国語、数学の高得点教科1教科を加えた2教科を判定に使用。
数学	数学① 「数学I,数学A」	50点換算 100点	
	数学② 「数学II,数学B,数学C」	50点換算	
理科	「化学」	100点	
	「生物」	高得点の1科目を判定に使用 100点	
	「物理」	100点	

※本学独自の学力検査は課しません。

旧教育課程履修者用

教科	科目	配点	総点
外国語	「英語」(リーディングのみ)	100点	200点 理科(必須)の高得点科目に外国語、数学の高得点教科1教科を加えた2教科を判定に使用。
数学	数学① 「数学I,数学A」、「旧数学I・旧数学A」	左の2科目から1科目選択 50点換算 100点	
	数学② 「数学II,数学B,数学C」、「旧数学II・旧数学B」	左の2科目から1科目選択 50点換算	
理科	「化学」	100点	
	「生物」	高得点の1科目を判定に使用 100点	
	「物理」	100点	

※本学独自の学力検査は課しません。

■ 薬学部薬科学科

新教育課程履修者用

教科	科目		配点	総点	
外国語	「英語」(リーディングのみ)		100点	200点 理科(必須)の高得点科目に外国語、数学、国語、情報の高得点教科1教科を加えた2教科を判定に使用。	
数学	数学①	「数学I,数学A」	50点換算		100点
	数学②	「数学II,数学B,数学C」	50点換算		
国語	「国語」(近代以降の文章のみ)		100点		
理科	「化学」		高得点の1科目を判定に使用		100点
	「生物」				100点
情報	「情報I」		100点		

※本学独自の学力検査は課しません。

旧教育課程履修者用

教科	科目		配点	総点	
外国語	「英語」(リーディングのみ)		100点	200点 理科(必須)の高得点科目に外国語、数学、国語、情報の高得点教科1教科を加えた2教科を判定に使用。	
数学	数学①	「数学I,数学A」、 「旧数学I・旧数学A」	左の2科目から1科目選択 50点換算		100点
	数学②	「数学II,数学B,数学C」、 「旧数学II・旧数学B」	左の2科目から1科目選択 50点換算		
国語	「国語」(近代以降の文章のみ)		100点		
理科	「化学」		高得点の1科目を判定に使用		100点
	「生物」				100点
情報	「情報I」、「旧情報」		100点		

※本学独自の学力検査は課しません。

■ 薬学部医療栄養学科

新教育課程履修者用

教科	科目		配点	総点	
外国語	「英語」(リーディングのみ)		100点	200点 外国語、数学、情報、国語、理科の得点(各100点満点)のうちの高得点の2科目を判定に使用。 理科3科目のうちいずれか2科目での判定も可。	
数学	数学①	「数学I,数学A」	高得点の1科目を判定に使用		100点
	数学②	「数学II,数学B,数学C」			100点
情報	「情報I」		100点		
国語	「国語」(近代以降の文章のみ)		100点		
理科	「物理基礎/化学基礎/ 生物基礎/地学基礎」		100点		
	「化学」		100点		
	「生物」		100点		

※本学独自の学力検査は課しません。

旧教育課程履修者用

教科	科目		配点	総点	
外国語	「英語」(リーディングのみ)		100点	200点 外国語、数学、情報、国語、理科の得点(各100点満点)のうちの高得点の2科目を判定に使用。 理科3科目のうちいずれか2科目での判定も可。	
数学	数学①	「数学I,数学A」、 「旧数学I・旧数学A」	左の2科目から1科目選択		100点
	数学②	「数学II,数学B,数学C」、 「旧数学II・旧数学B」	左の2科目から1科目選択		
情報	「情報I」、「旧情報」		左の2科目から1科目選択		100点
国語	「国語」(近代以降の文章のみ)		100点		
理科	「物理基礎/化学基礎/ 生物基礎/地学基礎」		100点		
	「化学」		100点		
	「生物」		100点		

※本学独自の学力検査は課しません。

◎合格発表

(1) 合否結果は下記の手順で確認ができます。

1. 大学ホームページから【Web出願】専用サイトへアクセス。
2. Web出願サイトの「マイページ」にログイン。(ログインには出願時に利用した「ログインID」とメールアドレスが必要です)
3. 「合否照会」ボタンをクリック。
4. 利用規約を確認し「同意する」にチェックをいれて「合否照会」ボタンを押して次のページへ進む。
5. 「結果表示」ボタンをクリックすると、合否結果が表示されます。

(2) 合否については、上記の合否照会方法で確認してください。合否の理由等も含め電話やメールでのお問い合わせには、一切お答えできません。

(3) 合否照会は合格発表日の10時から入学手続締切日まで確認ができます。

(4) 合格者のみ、合格発表日の13時より「合格通知書」「振込用紙」が印刷可能になります。Web出願サイトの「マイページ」にログインして印刷してください。

合格通知書・振込用紙の郵送はありませんので、注意してください。

●補欠者の中から追加合格者を発表する場合(入学手続状況により欠員が生じたとき)は、志願票の連絡先へ個別に連絡いたします。

◎入学手続

下記(1)と(2)の手続きを行ってください。

(1) **学費等納付金**：合格発表日の13時より「振込用紙」が印刷可能になります。Web出願サイト「マイページ」の「通知書等の印刷」ページ「通知書の印刷」より印刷し、入学手続締切日までに一括して銀行窓口より振込みしてください。期日までに手続きを完了しない者には、入学を許可しません。

(2) **入学手続書類**：合格発表日の13時より「入学手続書類」が印刷可能になります。Web出願サイト「マイページ」の「通知書等の印刷」ページ「入学手続書類の印刷」のURLから、必要書類を確認・印刷してください。必要事項を記入・押印、写真を添付し、入学手続締切日までに郵送してください(締切日消印有効)。

(3) **入学許可書**：入学手続きを完了した者には「入学許可書」を郵送します。試験日程によっては入学手続締切日から発送までに日数のかかる場合があります。

(4) **卒業証明書**：入学式当日までに卒業証明書(原本に限る)を提出してください。

(5) 入学予定者は、入学後「大学入学共通テスト受験票」が必要となりますので、大切に保管しておいてください。
(城西大学の受験票とは別のものです。)

大学入学共通テスト利用選抜 I期後期

◎募集学部・学科及び人員

学部	学科	募集人員	入学定員
経済学部	経済学科	15名	300名
現代政策学部	社会経済システム学科	10名	250名
経営学部	マネジメント総合学科	20名	500名
理学部	数学科 (東京紀尾井町キャンパス)	4名	60名
	数学科 (埼玉坂戸キャンパス)	4名	60名
	化学・生命科学科	2名	90名
薬学部	薬学科(6年制)	5名	250名
	薬科学科	2名	50名
	医療栄養学科	5名	100名

※入学定員については予定であり、変更する場合があります。

◎出願資格

次のいずれかに該当する者。

- 高等学校又は中等教育学校を卒業した者及び2025年3月卒業見込みの者。
- 外国において、学校教育における12年の課程を修了した者、又は、これに準ずる者で文部科学大臣の指定した者。
- 文部科学大臣が高等学校の課程と同等の課程を有するものとして認定した在外教育施設の当該課程を修了した者。
- 専修学校の高等課程(修業年限が3年以上であることその他の文部科学大臣の定める基準を満たすものに限る)で文部科学大臣が別に指定したものを、文部科学大臣が定める日以後に修了した者。
- 文部科学大臣の指定した者。
- 高等学校卒業程度認定試験規則による高等学校卒業程度認定試験に合格した者(旧課程による大学入学資格検定に合格した者を含む)及び2025年3月31日までに合格見込みの者で、2025年3月31日までに18歳に達する者。
- 本学において、個別の入学資格審査により、高等学校を卒業した者と同等以上の学力があると認められた者で、2025年3月31日までに18歳に達する者。

※上記(7)の出願資格にて出願しようとする者は、2024年9月6日までに入試課に申し出てください。入学資格個別審査をします。
 ※心身にある種の疾病、障がい、アレルギー等により、入学試験を受ける際、または修学上特別の配慮を必要とする方は、本学の学習内容(実験・実習含む)や支援体制、施設設備などで対応することが可能か事前に協議するため、入学検定料を払込む前に入試課にご相談ください。
 ※外国人留学生は、さらに日本語能力試験N2相当の合格、または日本留学試験の「日本語」科目(読解及び聴解・聴読解の合計)で200点相当を取得し、日本語で受講能力があることを出願資格とします。

◎日程

Web出願登録開始日	出願期間	大学入学共通テスト試験日	合格発表日	入学手続締切日
2024年12月2日(月) 9:00~	2025年1月20日(月) ~1月27日(月)	1月18日(土)及び19日(日) ※本学独自の学力検査は課しません。	2月11日(火)	2月20日(木)

※出願書類の受付は郵送のみ、締切日消印有効です。

◎出願書類

(1)志願票

P.107・108【Web出願の利用手順】をご確認のうえ、志願票を作成してください。写真データ(出願前3ヵ月以内に撮影のもの、正面上半身脱帽・背景なし)が必要となりますので、仕様を確認のうえ事前に用意してください。

(2)志願票確認表

大学入試センターから交付された「令和7共通テスト成績請求票(私立大学・公私立短期大学用)」を志願票確認表の所定欄に必ず貼付してください。本学では2025(令和7)年度の大学入学共通テストの成績を利用します。

(3)調査書(厳封されたもの)

- ①出身学校の調査書は、1回の郵送につき1通必要です。
- ②高等学校卒業程度認定試験(旧大学入学資格検定試験)合格者(見込者)は、合格成績証明書(合格見込成績証明書)を提出してください。
- ③上記の①②以外の場合、また既卒者で調査書が発行できない場合は、出願資格に該当する最終学歴の卒業(修了)証明書と成績証明書もしくは発行不可の証明書を提出してください。

(4)外国籍の者

「住民票」を添付してください。(志願票の氏名は、日本名を使用できます。)

◎入学検定料

- 入学検定料は志願学科数にかかわらず一律「15,000円」です。
- P.107【入学検定料のお支払い】をご確認のうえ、コンビニエンスストアから払込みください。
- 他の入試と併願することにより入学検定料が割引される『併願割』、さらに、早期に登録することにより入学検定料が割引される『早期登録割』があります。詳細はP.7でご確認ください。

◎出願手続・受験票

P.108をご確認のうえ、出願手続を行ってください。

- 出願書類を出願期間に間に合うよう郵送してください。本学での書類の受理をもって手続完了となりますので、出願登録しただけでは受験することができません。
- 出願書類を郵送すると、通常数日で受験票発行が可能となった旨のメールが届き、マイページへログインして受験票を印刷できるようになります。受験票が試験日の2日前になっても印刷できない場合は、入試課に問い合わせてください。
- 他の入試と併願する場合は、出願期間の最も早い入試に合わせ必ず1枚の封筒で郵送してください。
- 本学での出願受付以降に出願内容の変更、入学検定料等の返還はできません。

◎試験科目・配点等

■ 経済学部経済学科

新教育課程履修者用

教科	科目	配点	総点
外国語	「英語」 (リスニングを含む)	リーディング80点、 リスニング20点に換算	200点 外国語、国語、地理歴史、公民、 数学①、数学②の得点(各100 点満点)のうちの高得点の2科目 を判定に使用。
国語	「国語」 (近代以降の文章のみ)	100点	
地理歴史	「歴史総合、日本史探究」	100点	
	「歴史総合、世界史探究」	100点	
	「地理総合、地理探究」	100点	
	「地理総合／歴史総合／公共」	100点	
公民	「公共、倫理」	100点	
	「公共、政治・経済」	100点	
数学	数学① 「数学I、数学A」	100点	
	数学② 「数学II、数学B、数学C」	100点	

※本学独自の学力検査は課しません。

旧教育課程履修者用

教科	科目	配点	総点
外国語	「英語」 (リスニングを含む)	リーディング80点、 リスニング20点に換算	200点 外国語、国語、地理歴史、公民、 数学①、数学②の得点(各100 点満点)のうちの高得点の2科目 を判定に使用。
国語	「国語」 (近代以降の文章のみ)	100点	
地理歴史	「歴史総合、日本史探究」、「旧日本史B」	左の2科目から1科目選択	
	「歴史総合、世界史探究」、「旧世界史B」	左の2科目から1科目選択	
	「地理総合、地理探究」、「旧地理B」	左の2科目から1科目選択	
	「地理総合／歴史総合／公共」	100点	
公民	「旧現代社会」	100点	
	「公共、倫理」、「旧倫理」	左の2科目から1科目選択	
	「旧政治・経済」	100点	
	「公共、政治・経済」、「旧倫理、旧政治・経済」	左の2科目から1科目選択	
数学	数学① 「数学I、数学A」、「旧数学I・旧数学A」	左の2科目から1科目選択	
	数学② 「旧簿記・会計」、「旧情報関係基礎」	左の2科目から1科目選択	

※本学独自の学力検査は課しません。

■ 現代政策学部社会経済システム学科

新教育課程履修者用

教科	科目	配点	総点
外国語	「英語」 (リスニングを含む)	リーディング80点、 リスニング20点に換算	200点 外国語、国語、地理歴史、公民、 数学①、理科、情報の得点(各 100点満点)のうちの高得点 の2科目を判定に使用。
国語	「国語」 (近代以降の文章のみ)	100点	
地理歴史	「歴史総合、日本史探究」	100点	
	「歴史総合、世界史探究」	100点	
	「地理総合、地理探究」	100点	
	「地理総合／歴史総合／公共」	100点	
公民	「公共、倫理」	100点	
	「公共、政治・経済」	100点	
数学	数学① 「数学I、数学A」	100点	
理科	「物理基礎／化学基礎／生物基礎／地学基礎」	100点	
	「物理」	100点	
	「化学」	100点	
	「生物」	100点	
	「地学」	100点	
情報	「情報I」	100点	

※本学独自の学力検査は課しません。

旧教育課程履修者用

教科	科目	配点	総点
外国語	「英語」 (リスニングを含む)	リーディング80点、 リスニング20点に換算	100点
国語	「国語」 (近代以降の文章のみ)		100点
地理歴史	「歴史総合、日本史探究」、「旧日本史B」	左の2科目から1科目選択	100点
	「歴史総合、世界史探究」、「旧世界史B」	左の2科目から1科目選択	100点
	「地理総合、地理探究」、「旧地理B」	左の2科目から1科目選択	100点
	「地理総合／歴史総合／公共」		100点
公民	「旧現代社会」		100点
	「公共、倫理」、「旧倫理」	左の2科目から1科目選択	100点
	「旧政治・経済」		100点
	「公共、政治・経済」、「旧倫理、旧政治・経済」	左の2科目から1科目選択	100点
数学	数学① 「数学I、数学A」、「旧数学I・旧数学A」	左の2科目から1科目選択	100点
	数学② 「旧簿記・会計」、「旧情報関係基礎」	左の2科目から1科目選択	100点
理科	「物理基礎／化学基礎／生物基礎／地学基礎」		100点
	「物理」		100点
	「化学」		100点
	「生物」		100点
情報	「情報I」、「旧情報」	左の2科目から1科目選択	100点

200点

外国語、国語、地理歴史、公民、数学①、数学②、理科、情報の得点(各100点満点)のうちの高得点の2科目を判定に使用。

※本学独自の学力検査は課しません。

■ 経営学部マネジメント総合学科

新教育課程履修者用

教科	科目	配点	総点
外国語	「英語」 (リスニングを含む)	リーディング80点、 リスニング20点に換算	100点
国語	「国語」 (近代以降の文章のみ)		100点
地理歴史	「歴史総合、日本史探究」		100点
	「歴史総合、世界史探究」		100点
	「地理総合、地理探究」		100点
	「地理総合／歴史総合／公共」		100点
公民	「公共、倫理」		100点
	「公共、政治・経済」		100点
数学	数学① 「数学I、数学A」		100点
	数学② 「数学II、数学B、数学C」		100点

200点

外国語、国語、地理歴史、公民、数学①、数学②の得点(各100点満点)のうちの高得点の2科目を判定に使用。

※本学独自の学力検査は課しません。

旧教育課程履修者用

教科	科目	配点	総点
外国語	「英語」 (リスニングを含む)	リーディング80点、 リスニング20点に換算	100点
国語	「国語」 (近代以降の文章のみ)		100点
地理歴史	「歴史総合、日本史探究」、「旧日本史B」	左の2科目から1科目選択	100点
	「歴史総合、世界史探究」、「旧世界史B」	左の2科目から1科目選択	100点
	「地理総合、地理探究」、「旧地理B」	左の2科目から1科目選択	100点
	「地理総合／歴史総合／公共」		100点
公民	「旧現代社会」		100点
	「公共、倫理」、「旧倫理」	左の2科目から1科目選択	100点
	「旧政治・経済」		100点
	「公共、政治・経済」、「旧倫理、旧政治・経済」	左の2科目から1科目選択	100点
数学	数学① 「数学I、数学A」、「旧数学I・旧数学A」	左の2科目から1科目選択	100点
	数学② 「旧簿記・会計」、「旧情報関係基礎」	左の2科目から1科目選択	100点

200点

外国語、国語、地理歴史、公民、数学①、数学②の得点(各100点満点)のうちの高得点の2科目を判定に使用。

※本学独自の学力検査は課しません。

■ 理学部数学科(東京紀尾井キャンパス)

新教育課程履修者用

教科	科目	配点	総点
外国語	「英語」(リーディングのみ)	150点換算	600点 外国語、数学①、数学②、情報の4科目に国語、理科のうちの最高得点科目を加えた4科目を判定に使用。
数学	「数学I, 数学A」	75点換算	
	「数学II, 数学B, 数学C」	75点換算	
情報	「情報I」	150点換算	
国語	「国語」(近代以降の文章のみ)	150点換算	
理科	「物理基礎/化学基礎/生物基礎/地学基礎」	150点換算	
	「物理」	150点換算	
	「化学」	150点換算	
	「生物」	150点換算	
	「地学」	150点換算	

※本学独自の学力検査は課しません。

旧教育課程履修者用

教科	科目	配点	総点
外国語	「英語」(リーディングのみ)	150点換算	600点 外国語、数学①、数学②、情報の4科目に国語、理科のうちの最高得点科目を加えた4科目を判定に使用。
数学	「数学I, 数学A」、 「旧数学I・旧数学A」	左の2科目から1科目選択 75点換算	
	「数学II, 数学B, 数学C」、 「旧数学II・旧数学B」	左の2科目から1科目選択 75点換算	
情報	「情報I」、 「旧情報」	左の2科目から1科目選択 150点換算	
国語	「国語」 (近代以降の文章のみ)	150点換算	
理科	「物理基礎/化学基礎/ 生物基礎/地学基礎」	150点換算	
	「物理」	150点換算	
	「化学」	150点換算	
	「生物」	150点換算	
	「地学」	150点換算	

※本学独自の学力検査は課しません。

■ 理学部数学科(埼玉坂戸キャンパス)

新教育課程履修者用

教科	科目	配点	総点
外国語	「英語」(リーディングのみ)	150点換算	150点
数学	数学① 「数学I,数学A」	150点換算	150点
	数学② 「数学II,数学B,数学C」	150点換算	150点
国語	「国語」(近代以降の文章のみ)	150点換算	600点 外国語、数学①、数学②の3科目に国語、理科、情報のうちの最高得点科目を加えた4科目を判定に使用。
理科	「物理基礎／化学基礎／生物基礎／地学基礎」	150点換算	
	「物理」	150点換算	
	「化学」	150点換算	
	「生物」	150点換算	
情報	「情報I」	150点換算	

※本学独自の学力検査は課しません。

旧教育課程履修者用

教科	科目	配点	総点
外国語	「英語」(リーディングのみ)	150点換算	150点
数学	数学① 「数学I,数学A」、 「旧数学I・旧数学A」	左の2科目から1科目選択 150点換算	150点
	数学② 「数学II,数学B,数学C」、 「旧数学II・旧数学B」	左の2科目から1科目選択 150点換算	150点
国語	「国語」 (近代以降の文章のみ)	150点換算	600点 外国語、数学①、数学②の3科目に国語、理科、情報のうちの最高得点科目を加えた4科目を判定に使用。
理科	「物理基礎／化学基礎／ 生物基礎／地学基礎」	150点換算	
	「物理」	150点換算	
	「化学」	150点換算	
	「生物」	150点換算	
情報	「情報I」、「旧情報」	左の2科目から1科目選択 150点換算	

※本学独自の学力検査は課しません。

理学部化学・生命科学科

新教育課程履修者用

教科	科目	配点	総点
外国語	「英語」(リーディングのみ)	100点	200点 8科目のうち、「理科」の1科目以上を必須として3科目以上受験することを条件とし、高得点の2科目を判定に使用。
数学	数学① 「数学I,数学A」	100点	
	数学② 「数学II,数学B,数学C」	100点	
理科	「物理基礎/化学基礎/生物基礎/地学基礎」	100点	
	「物理」	100点	
	「化学」	100点	
	「生物」	100点	
情報	「情報I」	100点	

※本学独自の学力検査は課しません。

旧教育課程履修者用

教科	科目	配点	総点
外国語	「英語」(リーディングのみ)	100点	200点 8科目のうち、「理科」の1科目以上を必須として3科目以上受験することを条件とし、高得点の2科目を判定に使用。
数学	数学① 「数学I,数学A」、「旧数学I・旧数学A」	左の2科目から1科目選択 100点	
	数学② 「数学II,数学B,数学C」、「旧数学II・旧数学B」	左の2科目から1科目選択 100点	
理科	「物理基礎/化学基礎/生物基礎/地学基礎」	100点	
	「物理」	100点	
	「化学」	100点	
	「生物」	100点	
情報	「情報I」、「旧情報」	左の2科目から1科目選択 100点	

※本学独自の学力検査は課しません。

薬学部薬学科(6年制)

新教育課程履修者用

教科	科目	配点	総点
外国語	「英語」(リーディングのみ)	100点	200点 理科(必須)の高得点科目に外国語、数学の高得点教科1教科を加えた2教科を判定に使用。
数学	数学① 「数学I,数学A」	50点換算 100点	
	数学② 「数学II,数学B,数学C」	50点換算	
理科	「化学」	100点	
	「生物」	100点	
	「物理」	100点	

※本学独自の学力検査は課しません。

旧教育課程履修者用

教科	科目	配点	総点
外国語	「英語」(リーディングのみ)	100点	200点 理科(必須)の高得点科目に外国語、数学の高得点教科1教科を加えた2教科を判定に使用。
数学	数学① 「数学I,数学A」、「旧数学I・旧数学A」	左の2科目から1科目選択 50点換算 100点	
	数学② 「数学II,数学B,数学C」、「旧数学II・旧数学B」	左の2科目から1科目選択 50点換算	
理科	「化学」	100点	
	「生物」	100点	
	「物理」	100点	

※本学独自の学力検査は課しません。

■ 薬学部薬科学科

新教育課程履修者用

教科	科目		配点	総点	
外国語	「英語」(リーディングのみ)		100点	200点 理科(必須)の高得点科目に外国語、数学、国語、情報の高得点教科1教科を加えた2教科を判定に使用。	
数学	数学①	「数学I,数学A」	50点換算		100点
	数学②	「数学II,数学B,数学C」	50点換算		
国語	「国語」(近代以降の文章のみ)		100点		
理科	「化学」		高得点の1科目を判定に使用		100点
	「生物」				100点
情報	「情報I」		100点		

※本学独自の学力検査は課しません。

旧教育課程履修者用

教科	科目		配点	総点	
外国語	「英語」(リーディングのみ)		100点	200点 理科(必須)の高得点科目に外国語、数学、国語、情報の高得点教科1教科を加えた2教科を判定に使用。	
数学	数学①	「数学I,数学A」, 「旧数学I・旧数学A」	左の2科目から1科目選択 50点換算		100点
	数学②	「数学II,数学B,数学C」, 「旧数学II・旧数学B」	左の2科目から1科目選択 50点換算		
国語	「国語」(近代以降の文章のみ)		100点		
理科	「化学」		高得点の1科目を判定に使用		100点
	「生物」				100点
情報	「情報I」、「旧情報」		左の2科目から1科目選択 100点		

※本学独自の学力検査は課しません。

■ 薬学部医療栄養学科

新教育課程履修者用

教科	科目		配点	総点	
外国語	「英語」(リーディングのみ)		100点	200点 外国語、数学、情報、国語、理科の得点(各100点満点)のうちの高得点の2科目を判定に使用。 理科3科目のうちいずれか2科目での判定も可。	
数学	数学①	「数学I,数学A」	高得点の1科目を判定に使用		100点
	数学②	「数学II,数学B,数学C」			100点
情報	「情報I」		100点		
国語	「国語」(近代以降の文章のみ)		100点		
理科	「物理基礎/化学基礎/ 生物基礎/地学基礎」		100点		
	「化学」		100点		
	「生物」		100点		

※本学独自の学力検査は課しません。

旧教育課程履修者用

教科	科目		配点	総点	
外国語	「英語」(リーディングのみ)		100点	200点 外国語、数学、情報、国語、理科の得点(各100点満点)のうちの高得点の2科目を判定に使用。 理科3科目のうちいずれか2科目での判定も可。	
数学	数学①	「数学I,数学A」, 「旧数学I・旧数学A」	高得点の1科目を判定に使用		100点
	数学②	「数学II,数学B,数学C」, 「旧数学II・旧数学B」			100点
情報	「情報I」、「旧情報」		左の2科目から1科目選択 100点		
国語	「国語」(近代以降の文章のみ)		100点		
理科	「物理基礎/化学基礎/ 生物基礎/地学基礎」		100点		
	「化学」		100点		
	「生物」		100点		

※本学独自の学力検査は課しません。

◎合格発表

(1) 合否結果は下記の手順で確認ができます。

1. 大学ホームページから【Web出願】専用サイトへアクセス。
2. Web出願サイトの「マイページ」にログイン。(ログインには出願時に利用した「ログインID」とメールアドレスが必要です)
3. 「合否照会」ボタンをクリック。
4. 利用規約を確認し「同意する」にチェックをいれて「合否照会」ボタンを押して次のページへ進む。
5. 「結果表示」ボタンをクリックすると、合否結果が表示されます。

(2) 合否については、上記の合否照会方法で確認してください。合否の理由等も含め電話やメールでのお問い合わせには、一切お答えできません。

(3) 合否照会は合格発表日の10時から入学手続締切日まで確認ができます。

(4) 合格者のみ、合格発表日の13時より「合格通知書」「振込用紙」が印刷可能になります。Web出願サイトの「マイページ」にログインして印刷してください。

合格通知書・振込用紙の郵送はありませんので、注意してください。

● 補欠者の中から追加合格者を発表する場合(入学手続状況により欠員が生じたとき)は、志願票の連絡先へ個別に連絡いたします。

◎入学手続

下記(1)と(2)の手続きを行ってください。

(1) **学費等納付金**：合格発表日の13時より「振込用紙」が印刷可能になります。Web出願サイト「マイページ」の「通知書等の印刷」ページ「通知書の印刷」より印刷し、入学手続締切日までに一括して銀行窓口より振込みしてください。期日までに手続きを完了しない者には、入学を許可しません。

(2) **入学手続書類**：合格発表日の13時より「入学手続書類」が印刷可能になります。Web出願サイト「マイページ」の「通知書等の印刷」ページ「入学手続書類の印刷」のURLから、必要書類を確認・印刷してください。必要事項を記入・押印、写真を添付し、入学手続締切日までに郵送してください(締切日消印有効)。

(3) **入学許可書**：入学手続きを完了した者には「入学許可書」を郵送します。試験日程によっては入学手続締切日から発送までに日数のかかる場合があります。

(4) **卒業証明書**：入学式当日までに卒業証明書(原本に限る)を提出してください。

(5) 入学予定者は、入学後「大学入学共通テスト受験票」が必要となりますので、大切に保管しておいてください。

(城西大学の受験票とは別のものです。)

大学入学共通テスト利用選抜 II期

◎募集学部・学科及び人員

学部	学科	募集人員	入学定員
経済学部	経済学科	8名	300名
現代政策学部	社会経済システム学科	8名	250名
経営学部	マネジメント総合学科	10名	500名
理学部	化学・生命科学科	2名	90名
薬学部	薬学科(6年制)	2名	250名
	薬科学科	2名	50名
	医療栄養学科	2名	100名

※入学定員については予定であり、変更する場合があります。

◎出願資格

次のいずれかに該当する者。

- (1) 高等学校又は中等教育学校を卒業した者及び2025年3月卒業見込みの者。
- (2) 外国において、学校教育における12年の課程を修了した者、又は、これに準ずる者で文部科学大臣の指定した者。
- (3) 文部科学大臣が高等学校の課程と同等の課程を有するものとして認定した在外教育施設の当該課程を修了した者。
- (4) 専修学校の高等課程(修業年限が3年以上であることその他の文部科学大臣の定める基準を満たすものに限る)で文部科学大臣が別に指定したものを、文部科学大臣が定める日以後に修了した者。
- (5) 文部科学大臣の指定した者。
- (6) 高等学校卒業程度認定試験規則による高等学校卒業程度認定試験に合格した者(旧課程による大学入学資格検定に合格した者を含む)及び2025年3月31日までに合格見込みの者で、2025年3月31日までに18歳に達する者。
- (7) 本学において、個別の入学資格審査により、高等学校を卒業した者と同等以上の学力があると認められた者で、2025年3月31日までに18歳に達する者。

※上記(7)の出願資格にて出願しようとする者は、2024年9月6日までに入試課に申し出てください。入学資格個別審査をします。

※心身にある種の疾病、障がい、アレルギー等により、入学試験を受ける際、または修学上特別の配慮を必要とする方は、本学の学習内容(実験・実習含む)や支援体制、施設設備などに対応することが可能か事前に協議するため、入学検定料を払込む前に入試課にご相談ください。

※外国人留学生は、さらに日本語能力試験N2相当の合格、または日本留学試験の「日本語」科目(読解及び聴解・聴読解の合計)で200点相当を取得し、日本語で受講能力があることを出願資格とします。

◎日程

Web出願登録開始日	出願期間	大学入学共通テスト試験日	合格発表日	入学手続締切日
2024年12月2日(月) 9:00~	2025年2月6日(木) ~2月19日(水)	1月18日(土)及び19日(日) ※本学独自の学力検査は課しません。	3月1日(土)	3月7日(金)

※出願書類の受付は郵送のみ、締切日消印有効です。

◎出願書類

(1) 志願票

P.107・108【Web出願の利用手順】をご確認のうえ、志願票を作成してください。写真データ(出願前3か月以内に撮影のもの、正面上半身脱帽・背景なし)が必要となりますので、仕様を確認のうえ事前に用意してください。

(2) 志願票確認表

大学入試センターから交付された「令和7共通テスト成績請求票(私立大学・公私立短期大学用)」を志願票確認表の所定欄に必ず貼付してください。本学では2025(令和7)年度の大学入学共通テストの成績を利用します。

(3) 調査書(厳封されたもの)

- ① 出身学校の調査書は、1回の郵送につき1通必要です。
- ② 高等学校卒業程度認定試験(旧大学入学資格検定試験)合格者(見込者)は、合格成績証明書(合格見込成績証明書)を提出してください。
- ③ 上記の①②以外の場合、また既卒者で調査書が発行できない場合は、出願資格に該当する最終学歴の卒業(修了)証明書と成績証明書もしくは発行不可の証明書を提出してください。

(4) 外国籍の者

「住民票」を添付してください。(志願票の氏名は、日本名を使用できます。)

◎入学検定料

- 入学検定料は志願学科数にかかわらず一律「15,000円」です。
- P.107【入学検定料のお支払い】をご確認のうえ、コンビニエンスストアから払込みください。
- 他の入試と併願することにより入学検定料が割引される「併願割」、さらに、早期に登録することにより入学検定料が割引される「早期登録割」があります。詳細はP.7でご確認ください。

◎出願手続・受験票

P.108をご確認のうえ、出願手続を行ってください。

- 出願書類を出願期間に間に合うよう郵送してください。本学での書類の受理をもって手続完了となりますので、出願登録しただけでは受験することができません。
- 出願書類を郵送すると、通常数日で受験票発行が可能となった旨のメールが届き、マイページへログインして受験票を印刷できるようになります。受験票が試験日の2日前になっても印刷できない場合は、入試課に問い合わせてください。
- 他の入試と併願する場合は、出願期間の最も早い入試に合わせ必ず1枚の封筒で郵送してください。
- 本学での出願受付以降に出願内容の変更、入学検定料等の返還はできません。

◎ 試験科目・配点等

■ 経済学部経済学科

新教育課程履修者用

教科	科目	配点	総点
外国語	「英語」 (リスニングを含む)	リーディング80点、 リスニング20点に換算	200点 外国語、国語、地理歴史、公民、 数学①、数学②の得点(各100 点満点)のうちの高得点の2科目 を判定に使用。
国語	「国語」 (近代以降の文章のみ)	100点	
地理歴史	「歴史総合、日本史探究」	100点	
	「歴史総合、世界史探究」	100点	
	「地理総合、地理探究」	100点	
	「地理総合／歴史総合／公共」	100点	
公民	「公共、倫理」	100点	
	「公共、政治・経済」	100点	
数学	数学① 「数学I、数学A」	100点	
	数学② 「数学II、数学B、数学C」	100点	

※本学独自の学力検査は課しません。

旧教育課程履修者用

教科	科目	配点	総点
外国語	「英語」 (リスニングを含む)	リーディング80点、 リスニング20点に換算	200点 外国語、国語、地理歴史、公民、 数学①、数学②の得点(各100 点満点)のうちの高得点の2科目 を判定に使用。
国語	「国語」 (近代以降の文章のみ)	100点	
地理歴史	「歴史総合、日本史探究」、「旧日本史B」	左の2科目から1科目選択	
	「歴史総合、世界史探究」、「旧世界史B」	左の2科目から1科目選択	
	「地理総合、地理探究」、「旧地理B」	左の2科目から1科目選択	
	「地理総合／歴史総合／公共」	100点	
公民	「旧現代社会」	100点	
	「公共、倫理」、「旧倫理」	左の2科目から1科目選択	
	「旧政治・経済」	100点	
	「公共、政治・経済」、「旧倫理、旧政治・経済」	左の2科目から1科目選択	
数学	数学① 「数学I、数学A」、「旧数学I・旧数学A」	左の2科目から1科目選択	
	数学② 「旧簿記・会計」、「旧情報関係基礎」	左の2科目から1科目選択	

※本学独自の学力検査は課しません。

■ 現代政策学部社会経済システム学科

新教育課程履修者用

教科	科目	配点	総点
外国語	「英語」 (リスニングを含む)	リーディング80点、 リスニング20点に換算	200点 外国語、国語、地理歴史、公民、 数学①、理科、情報の得点(各 100点満点)のうちの高得点 の2科目を判定に使用。
国語	「国語」 (近代以降の文章のみ)	100点	
地理歴史	「歴史総合、日本史探究」	100点	
	「歴史総合、世界史探究」	100点	
	「地理総合、地理探究」	100点	
	「地理総合／歴史総合／公共」	100点	
公民	「公共、倫理」	100点	
	「公共、政治・経済」	100点	
数学	数学① 「数学I、数学A」	100点	
理科	「物理基礎／化学基礎／生物基礎／地学基礎」	100点	
	「物理」	100点	
	「化学」	100点	
	「生物」	100点	
情報	「地学」	100点	
	「情報I」	100点	

※本学独自の学力検査は課しません。

旧教育課程履修者用

教科	科目		配点	総点
外国語	「英語」 (リスニングを含む)	リーディング80点、 リスニング20点に換算	100点	200点 外国語、国語、地理歴史、公民、 数学①、数学②、理科、情報の 得点(各100点満点)のうちの 高得点の2科目を判定に使用。
国語	「国語」 (近代以降の文章のみ)		100点	
地理歴史	「歴史総合、日本史探究」、「旧日本史B」	左の2科目から1科目選択	100点	
	「歴史総合、世界史探究」、「旧世界史B」	左の2科目から1科目選択	100点	
	「地理総合、地理探究」、「旧地理B」	左の2科目から1科目選択	100点	
	「地理総合／歴史総合／公共」		100点	
公民	「旧現代社会」		100点	
	「公共、倫理」、「旧倫理」	左の2科目から1科目選択	100点	
	「旧政治・経済」		100点	
	「公共、政治・経済」、「旧倫理、旧政治・経済」	左の2科目から1科目選択	100点	
数学	数学① 「数学I、数学A」、「旧数学I・旧数学A」	左の2科目から1科目選択	100点	
	数学② 「旧簿記・会計」、「旧情報関係基礎」	左の2科目から1科目選択	100点	
理科	「物理基礎／化学基礎／生物基礎／地学基礎」		100点	
	「物理」		100点	
	「化学」		100点	
	「生物」		100点	
	「地学」		100点	
情報	「情報I」、「旧情報」	左の2科目から1科目選択	100点	

※本学独自の学力検査は課しません。

■ 経営学部マネジメント総合学科

新教育課程履修者用

教科	科目		配点	総点
外国語	「英語」 (リスニングを含む)	リーディング80点、 リスニング20点に換算	100点	200点 外国語、国語、地理歴史、公民、 数学①、数学②の得点(各100 点満点)のうちの高得点の2科目 を判定に使用。
国語	「国語」 (近代以降の文章のみ)		100点	
地理歴史	「歴史総合、日本史探究」		100点	
	「歴史総合、世界史探究」		100点	
	「地理総合、地理探究」		100点	
	「地理総合／歴史総合／公共」		100点	
公民	「公共、倫理」		100点	
	「公共、政治・経済」		100点	
数学	数学① 「数学I、数学A」		100点	
	数学② 「数学II、数学B、数学C」		100点	

※本学独自の学力検査は課しません。

旧教育課程履修者用

教科	科目		配点	総点
外国語	「英語」 (リスニングを含む)	リーディング80点、 リスニング20点に換算	100点	200点 外国語、国語、地理歴史、公民、 数学①、数学②の得点(各100 点満点)のうちの高得点の2科目 を判定に使用。
国語	「国語」 (近代以降の文章のみ)		100点	
地理歴史	「歴史総合、日本史探究」、「旧日本史B」	左の2科目から1科目選択	100点	
	「歴史総合、世界史探究」、「旧世界史B」	左の2科目から1科目選択	100点	
	「地理総合、地理探究」、「旧地理B」	左の2科目から1科目選択	100点	
	「地理総合／歴史総合／公共」		100点	
公民	「旧現代社会」		100点	
	「公共、倫理」、「旧倫理」	左の2科目から1科目選択	100点	
	「旧政治・経済」		100点	
	「公共、政治・経済」、「旧倫理、旧政治・経済」	左の2科目から1科目選択	100点	
数学	数学① 「数学I、数学A」、「旧数学I・旧数学A」	左の2科目から1科目選択	100点	
	数学② 「旧簿記・会計」、「旧情報関係基礎」	左の2科目から1科目選択	100点	

※本学独自の学力検査は課しません。

■ 理学部化学・生命科学科

新教育課程履修者用

教科	科目	配点	総点
外国語	「英語」(リーディングのみ)	100点	200点 8科目のうち、「理科」の1科目以上を必須として3科目以上受験することを条件とし、高得点の2科目を判定に使用。
数学	数学① 「数学I,数学A」	100点	
	数学② 「数学II,数学B,数学C」	100点	
理科	「物理基礎/化学基礎/生物基礎/地学基礎」	100点	
	「物理」	100点	
	「化学」	100点	
	「生物」	100点	
情報	「情報I」	100点	

※本学独自の学力検査は課しません。

旧教育課程履修者用

教科	科目	配点	総点
外国語	「英語」(リーディングのみ)	100点	200点 8科目のうち、「理科」の1科目以上を必須として3科目以上受験することを条件とし、高得点の2科目を判定に使用。
数学	数学① 「数学I,数学A」、「旧数学I・旧数学A」	左の2科目から1科目選択 100点	
	数学② 「数学II,数学B,数学C」、「旧数学II・旧数学B」	左の2科目から1科目選択 100点	
理科	「物理基礎/化学基礎/生物基礎/地学基礎」	100点	
	「物理」	100点	
	「化学」	100点	
	「生物」	100点	
情報	「情報I」、「旧情報」	左の2科目から1科目選択 100点	

※本学独自の学力検査は課しません。

■ 薬学部薬学科(6年制)

新教育課程履修者用

教科	科目	配点	総点
外国語	「英語」(リーディングのみ)	100点	200点 理科(必須)の高得点科目に外国語、数学の高得点教科1教科を加えた2教科を判定に使用。
数学	数学① 「数学I,数学A」	50点換算 100点	
	数学② 「数学II,数学B,数学C」	50点換算	
理科	「化学」	100点	
	「生物」	高得点の1科目を判定に使用 100点	
	「物理」	100点	

※本学独自の学力検査は課しません。

旧教育課程履修者用

教科	科目	配点	総点
外国語	「英語」(リーディングのみ)	100点	200点 理科(必須)の高得点科目に外国語、数学の高得点教科1教科を加えた2教科を判定に使用。
数学	数学① 「数学I,数学A」、「旧数学I・旧数学A」	左の2科目から1科目選択 50点換算 100点	
	数学② 「数学II,数学B,数学C」、「旧数学II・旧数学B」	左の2科目から1科目選択 50点換算	
理科	「化学」	100点	
	「生物」	高得点の1科目を判定に使用 100点	
	「物理」	100点	

※本学独自の学力検査は課しません。

■ 薬学部薬科学科

新教育課程履修者用

教科	科目		配点	総点	
外国語	「英語」(リーディングのみ)		100点	200点 理科(必須)の高得点科目に外国語、数学、国語、情報の高得点教科1教科を加えた2教科を判定に使用。	
数学	数学①	「数学I,数学A」	50点換算		100点
	数学②	「数学II,数学B,数学C」	50点換算		
国語	「国語」(近代以降の文章のみ)		100点		
理科	「化学」		高得点の1科目を判定に使用		100点
	「生物」				100点
情報	「情報I」		100点		

※本学独自の学力検査は課しません。

旧教育課程履修者用

教科	科目		配点	総点	
外国語	「英語」(リーディングのみ)		100点	200点 理科(必須)の高得点科目に外国語、数学、国語、情報の高得点教科1教科を加えた2教科を判定に使用。	
数学	数学①	「数学I,数学A」、 「旧数学I・旧数学A」	左の2科目から1科目選択 50点換算		100点
	数学②	「数学II,数学B,数学C」、 「旧数学II・旧数学B」	左の2科目から1科目選択 50点換算		
国語	「国語」(近代以降の文章のみ)		100点		
理科	「化学」		高得点の1科目を判定に使用		100点
	「生物」				100点
情報	「情報I」、「旧情報」		100点		

※本学独自の学力検査は課しません。

■ 薬学部医療栄養学科

新教育課程履修者用

教科	科目		配点	総点	
外国語	「英語」(リーディングのみ)		100点	200点 外国語、数学、情報、国語、理科の得点(各100点満点)のうちの高得点の2科目を判定に使用。 理科3科目のうちいずれか2科目での判定も可。	
数学	数学①	「数学I,数学A」	高得点の1科目を判定に使用		100点
	数学②	「数学II,数学B,数学C」			100点
情報	「情報I」		100点		
国語	「国語」(近代以降の文章のみ)		100点		
理科	「物理基礎/化学基礎/ 生物基礎/地学基礎」		100点		
	「化学」		100点		
	「生物」		100点		

※本学独自の学力検査は課しません。

旧教育課程履修者用

教科	科目		配点	総点	
外国語	「英語」(リーディングのみ)		100点	200点 外国語、数学、情報、国語、理科の得点(各100点満点)のうちの高得点の2科目を判定に使用。 理科3科目のうちいずれか2科目での判定も可。	
数学	数学①	「数学I,数学A」、 「旧数学I・旧数学A」	高得点の1科目を判定に使用		100点
	数学②	「数学II,数学B,数学C」、 「旧数学II・旧数学B」			100点
情報	「情報I」、「旧情報」		100点		
国語	「国語」(近代以降の文章のみ)		100点		
理科	「物理基礎/化学基礎/ 生物基礎/地学基礎」		100点		
	「化学」		100点		
	「生物」		100点		

※本学独自の学力検査は課しません。

◎合格発表

(1) 合格結果は下記の手順で確認ができます。

1. 大学ホームページから【Web出願】専用サイトへアクセス。
2. Web出願サイトの「マイページ」にログイン。(ログインには出願時に利用した「ログインID」とメールアドレスが必要です)
3. 「合否照会」ボタンをクリック。
4. 利用規約を確認し「同意する」にチェックをいれて「合否照会」ボタンを押して次のページへ進む。
5. 「結果表示」ボタンをクリックすると、合否結果が表示されます。

(2) 合否については、上記の合否照会方法で確認してください。合否の理由等も含め電話やメールでのお問い合わせには、一切お答えできません。

(3) 合否照会は合格発表日の10時から入学手続締切日まで確認ができます。

(4) 合格者のみ、合格発表日の13時より「合格通知書」「振込用紙」が印刷可能になります。Web出願サイトの「マイページ」にログインして印刷してください。

合格通知書・振込用紙の郵送はありませんので、注意してください。

●補欠者の中から追加合格者を発表する場合(入学手続状況により欠員が生じたとき)は、志願票の連絡先へ個別に連絡いたします。

◎入学手続

下記(1)と(2)の手続きを行ってください。

(1) **学費等納付金**：合格発表日の13時より「振込用紙」が印刷可能になります。Web出願サイト「マイページ」の「通知書等の印刷」ページ「通知書の印刷」より印刷し、入学手続締切日までに一括して銀行窓口より振込みしてください。期日までに手続きを完了しない者には、入学を許可しません。

(2) **入学手続書類**：合格発表日の13時より「入学手続書類」が印刷可能になります。Web出願サイト「マイページ」の「通知書等の印刷」ページ「入学手続書類の印刷」のURLから、必要書類を確認・印刷してください。必要事項を記入・押印、写真を添付し、入学手続締切日までに郵送してください(締切日消印有効)。

(3) **入学許可書**：入学手続きを完了した者には「入学許可書」を郵送します。試験日程によっては入学手続締切日から発送までに日数のかかる場合があります。

(4) **卒業証明書**：入学式当日までに卒業証明書(原本に限る)を提出してください。

(5) 入学予定者は、入学後「大学入学共通テスト受験票」が必要となりますので、大切に保管しておいてください。

(城西大学の受験票とは別のものです。)

大学入学共通テスト利用選抜 Ⅲ期

◎募集学部・学科及び人員

学部	学科	募集人員	入学定員
経済学部	経済学科	5名	300名
現代政策学部	社会経済システム学科	5名	250名
経営学部	マネジメント総合学科	5名	500名
理学部	化学・生命科学科	若干名	90名
薬学部	薬学科(6年制)	若干名	250名
	薬科学科	若干名	50名
	医療栄養学科	若干名	100名

※入学定員については予定であり、変更する場合があります。

◎出願資格

次のいずれかに該当する者。

- (1) 高等学校又は中等教育学校を卒業した者及び2025年3月卒業見込みの者。
- (2) 外国において、学校教育における12年の課程を修了した者、又は、これに準ずる者で文部科学大臣の指定した者。
- (3) 文部科学大臣が高等学校の課程と同等の課程を有するものとして認定した在外教育施設の当該課程を修了した者。
- (4) 専修学校の高等課程(修業年限が3年以上であることその他の文部科学大臣の定める基準を満たすものに限る)で文部科学大臣が別に指定したものを、文部科学大臣が定める日以後に修了した者。
- (5) 文部科学大臣の指定した者。
- (6) 高等学校卒業程度認定試験規則による高等学校卒業程度認定試験に合格した者(旧課程による大学入学資格検定に合格した者を含む)及び2025年3月31日までに合格見込みの者で、2025年3月31日までに18歳に達する者。
- (7) 本学において、個別の入学資格審査により、高等学校を卒業した者と同等以上の学力があると認められた者で、2025年3月31日までに18歳に達する者。

※上記(7)の出願資格にて出願しようとする者は、2024年9月6日までに入試課に申し出てください。入学資格個別審査をします。

※心身にある種の疾病、障がい、アレルギー等により、入学試験を受ける際、または修学上特別の配慮を必要とする方は、本学の学習内容(実験・実習含む)や支援体制、施設設備などで対応することが可能か事前に協議するため、入学検定料を払込む前に入試課にご相談ください。

※外国人留学生は、さらに日本語能力試験N2相当の合格、または日本留学試験の「日本語」科目(読解及び聴解・聴読解の合計)で200点相当を取得し、日本語で受講能力があることを出願資格とします。

◎日程

Web出願登録開始日	出願期間	大学入学共通テスト試験日	合格発表日	入学手続締切日
2024年12月2日(月) 9:00~	2025年2月24日(月) ~3月5日(水)	1月18日(土)及び19日(日) ※本学独自の学力検査は課しません。	3月15日(土)	3月21日(金)

※出願書類の受付は郵送のみ、締切日消印有効です。

◎出願書類

(1)志願票

P.107・108【Web出願の利用手順】をご確認のうえ、志願票を作成してください。写真データ(出願前3ヵ月以内に撮影のもの、正面上半身脱帽・背景なし)が必要となりますので、仕様を確認のうえ事前に用意してください。

(2)志願票確認表

大学入試センターから交付された「令和7共通テスト成績請求票(私立大学・公私立短期大学用)」を志願票確認表の所定欄に必ず貼付してください。本学では2025(令和7)年度の大学入学共通テストの成績を利用します。

(3)調査書(厳封されたもの)

- ①出身学校の調査書は、1回の郵送につき1通必要です。
- ②高等学校卒業程度認定試験(旧大学入学資格検定試験)合格者(見込者)は、合格成績証明書(合格見込成績証明書)を提出してください。
- ③上記の①②以外の場合、また既卒者で調査書が発行できない場合は、出願資格に該当する最終学歴の卒業(修了)証明書と成績証明書もしくは発行不可の証明書を提出してください。

(4)外国籍の者

「住民票」を添付してください。(志願票の氏名は、日本名を使用できます。)

◎入学検定料

- 入学検定料は志願学科数にかかわらず一律『15,000円』です。
- P.107【入学検定料のお支払い】をご確認のうえ、コンビニエンスストアから払込みください。
- 他の入試と併願することにより入学検定料が割引される『併願割』、さらに、早期に登録することにより入学検定料が割引される『早期登録割』があります。詳細はP.7でご確認ください。

◎出願手続・受験票

P.108をご確認のうえ、出願手続を行ってください。

- 出願書類を出願期間に間に合うよう郵送してください。本学での書類の受理をもって手続完了となりますので、出願登録しただけでは受験することができません。
- 出願書類を郵送すると、通常数日で受験票発行が可能となった旨のメールが届き、マイページへログインして受験票を印刷できるようになります。受験票が試験日の2日前になっても印刷できない場合は、入試課にお問い合わせください。
- 他の入試と併願する場合は、出願期間の最も早い入試に合わせ必ず1枚の封筒で郵送してください。
- 本学での出願受付以降に出願内容の変更、入学検定料等の返還はできません。

◎試験科目・配点等

■ 経済学部経済学科

新教育課程履修者用

教科	科目	配点	総点
外国語	「英語」 (リスニングを含む)	リーディング80点、 リスニング20点に換算	200点 外国語、国語、地理歴史、公民、 数学①、数学②の得点(各100 点満点)のうちの高得点の2科目 を判定に使用。
国語	「国語」 (近代以降の文章のみ)	100点	
地理歴史	「歴史総合、日本史探究」	100点	
	「歴史総合、世界史探究」	100点	
	「地理総合、地理探究」	100点	
	「地理総合／歴史総合／公共」	100点	
公民	「公共、倫理」	100点	
	「公共、政治・経済」	100点	
数学	数学① 「数学I、数学A」	100点	
	数学② 「数学II、数学B、数学C」	100点	

※本学独自の学力検査は課しません。

旧教育課程履修者用

教科	科目	配点	総点
外国語	「英語」 (リスニングを含む)	リーディング80点、 リスニング20点に換算	200点 外国語、国語、地理歴史、公民、 数学①、数学②の得点(各100 点満点)のうちの高得点の2科目 を判定に使用。
国語	「国語」 (近代以降の文章のみ)	100点	
地理歴史	「歴史総合、日本史探究」、「旧日本史B」	左の2科目から1科目選択	
	「歴史総合、世界史探究」、「旧世界史B」	左の2科目から1科目選択	
	「地理総合、地理探究」、「旧地理B」	左の2科目から1科目選択	
	「地理総合／歴史総合／公共」	100点	
公民	「旧現代社会」	100点	
	「公共、倫理」、「旧倫理」	左の2科目から1科目選択	
	「旧政治・経済」	100点	
	「公共、政治・経済」、「旧倫理、旧政治・経済」	左の2科目から1科目選択	
数学	数学① 「数学I、数学A」、「旧数学I・旧数学A」	左の2科目から1科目選択	
	数学② 「旧簿記・会計」、「旧情報関係基礎」	左の2科目から1科目選択	

※本学独自の学力検査は課しません。

■ 現代政策学部社会経済システム学科

新教育課程履修者用

教科	科目	配点	総点
外国語	「英語」 (リスニングを含む)	リーディング80点、 リスニング20点に換算	200点 外国語、国語、地理歴史、公民、 数学①、理科、情報の得点(各 100点満点)のうちの高得点 の2科目を判定に使用。
国語	「国語」 (近代以降の文章のみ)	100点	
地理歴史	「歴史総合、日本史探究」	100点	
	「歴史総合、世界史探究」	100点	
	「地理総合、地理探究」	100点	
	「地理総合／歴史総合／公共」	100点	
公民	「公共、倫理」	100点	
	「公共、政治・経済」	100点	
数学	数学① 「数学I、数学A」	100点	
理科	「物理基礎／化学基礎／生物基礎／地学基礎」	100点	
	「物理」	100点	
	「化学」	100点	
	「生物」	100点	
情報	「地学」	100点	
	「情報I」	100点	

※本学独自の学力検査は課しません。

旧教育課程履修者用

教科	科目		配点	総点	
外国語	「英語」 (リスニングを含む)	リーディング80点、 リスニング20点に換算	100点	200点 外国語、国語、地理歴史、公民、 数学①、数学②、理科、情報の 得点(各100点満点)のうちの 高得点の2科目を判定に使用。	
国語	「国語」 (近代以降の文章のみ)		100点		
地理歴史	「歴史総合、日本史探究」、「旧日本史B」	左の2科目から1科目選択	100点		
	「歴史総合、世界史探究」、「旧世界史B」	左の2科目から1科目選択	100点		
	「地理総合、地理探究」、「旧地理B」	左の2科目から1科目選択	100点		
	「地理総合／歴史総合／公共」		100点		
公民	「旧現代社会」		100点		
	「公共、倫理」、「旧倫理」	左の2科目から1科目選択	100点		
	「旧政治・経済」		100点		
	「公共、政治・経済」、「旧倫理、旧政治・経済」	左の2科目から1科目選択	100点		
数学	数学①	「数学I、数学A」、「旧数学I・旧数学A」	左の2科目から1科目選択		100点
	数学②	「旧簿記・会計」、「旧情報関係基礎」	左の2科目から1科目選択		100点
理科	「物理基礎／化学基礎／生物基礎／地学基礎」		100点		
	「物理」		100点		
	「化学」		100点		
	「生物」		100点		
情報	「地学」		100点		
	「情報I」、「旧情報」		左の2科目から1科目選択	100点	

※本学独自の学力検査は課しません。

■ 経営学部マネジメント総合学科

新教育課程履修者用

教科	科目		配点	総点
外国語	「英語」 (リスニングを含む)	リーディング80点、 リスニング20点に換算	100点	200点 外国語、国語、地理歴史、公民、 数学①、数学②の得点(各100 点満点)のうちの高得点の2科目 を判定に使用。
国語	「国語」 (近代以降の文章のみ)		100点	
地理歴史	「歴史総合、日本史探究」		100点	
	「歴史総合、世界史探究」		100点	
	「地理総合、地理探究」		100点	
	「地理総合／歴史総合／公共」		100点	
公民	「公共、倫理」		100点	
	「公共、政治・経済」		100点	
数学	数学①	「数学I、数学A」	100点	
	数学②	「数学II、数学B、数学C」	100点	

※本学独自の学力検査は課しません。

旧教育課程履修者用

教科	科目		配点	総点	
外国語	「英語」 (リスニングを含む)	リーディング80点、 リスニング20点に換算	100点	200点 外国語、国語、地理歴史、公民、 数学①、数学②の得点(各100 点満点)のうちの高得点の2科目 を判定に使用。	
国語	「国語」 (近代以降の文章のみ)		100点		
地理歴史	「歴史総合、日本史探究」、「旧日本史B」	左の2科目から1科目選択	100点		
	「歴史総合、世界史探究」、「旧世界史B」	左の2科目から1科目選択	100点		
	「地理総合、地理探究」、「旧地理B」	左の2科目から1科目選択	100点		
	「地理総合／歴史総合／公共」		100点		
公民	「旧現代社会」		100点		
	「公共、倫理」、「旧倫理」	左の2科目から1科目選択	100点		
	「旧政治・経済」		100点		
	「公共、政治・経済」、「旧倫理、旧政治・経済」	左の2科目から1科目選択	100点		
数学	数学①	「数学I、数学A」、「旧数学I・旧数学A」	左の2科目から1科目選択		100点
	数学②	「旧簿記・会計」、「旧情報関係基礎」	左の2科目から1科目選択		100点

※本学独自の学力検査は課しません。

■ 理学部化学・生命科学科

新教育課程履修者用

教科	科目	配点	総点
外国語	「英語」(リーディングのみ)	100点	200点 8科目のうち、「理科」の1科目以上を必須として3科目以上受験することを条件とし、高得点の2科目を判定に使用。
数学	数学① 「数学I,数学A」	100点	
	数学② 「数学II,数学B,数学C」	100点	
理科	「物理基礎/化学基礎/生物基礎/地学基礎」	100点	
	「物理」	100点	
	「化学」	100点	
	「生物」	100点	
情報	「情報I」	100点	

※本学独自の学力検査は課しません。

旧教育課程履修者用

教科	科目	配点	総点
外国語	「英語」(リーディングのみ)	100点	200点 8科目のうち、「理科」の1科目以上を必須として3科目以上受験することを条件とし、高得点の2科目を判定に使用。
数学	数学① 「数学I,数学A」、「旧数学I・旧数学A」	左の2科目から1科目選択 100点	
	数学② 「数学II,数学B,数学C」、「旧数学II・旧数学B」	左の2科目から1科目選択 100点	
理科	「物理基礎/化学基礎/生物基礎/地学基礎」	100点	
	「物理」	100点	
	「化学」	100点	
	「生物」	100点	
情報	「情報I」、「旧情報」	左の2科目から1科目選択 100点	

※本学独自の学力検査は課しません。

■ 薬学部薬学科(6年制)

新教育課程履修者用

教科	科目	配点	総点
外国語	「英語」(リーディングのみ)	100点	200点 理科(必須)の高得点科目に外国語、数学の高得点教科1教科を加えた2教科を判定に使用。
数学	数学① 「数学I,数学A」	50点換算 100点	
	数学② 「数学II,数学B,数学C」	50点換算	
理科	「化学」	100点	
	「生物」	100点	
	「物理」	100点	

※本学独自の学力検査は課しません。

旧教育課程履修者用

教科	科目	配点	総点
外国語	「英語」(リーディングのみ)	100点	200点 理科(必須)の高得点科目に外国語、数学の高得点教科1教科を加えた2教科を判定に使用。
数学	数学① 「数学I,数学A」、「旧数学I・旧数学A」	左の2科目から1科目選択 50点換算 100点	
	数学② 「数学II,数学B,数学C」、「旧数学II・旧数学B」	左の2科目から1科目選択 50点換算	
理科	「化学」	100点	
	「生物」	100点	
	「物理」	100点	

※本学独自の学力検査は課しません。

■ 薬学部薬科学科

新教育課程履修者用

教科	科目		配点	総点	
外国語	「英語」(リーディングのみ)		100点	200点 理科(必須)の高得点科目に外国語、数学、国語、情報の高得点教科1教科を加えた2教科を判定に使用。	
数学	数学①	「数学I,数学A」	50点換算		100点
	数学②	「数学II,数学B,数学C」	50点換算		
国語	「国語」(近代以降の文章のみ)		100点		
理科	「化学」		高得点の1科目を判定に使用		100点
	「生物」				100点
情報	「情報I」		100点		

※本学独自の学力検査は課しません。

旧教育課程履修者用

教科	科目		配点	総点	
外国語	「英語」(リーディングのみ)		100点	200点 理科(必須)の高得点科目に外国語、数学、国語、情報の高得点教科1教科を加えた2教科を判定に使用。	
数学	数学①	「数学I,数学A」、 「旧数学I・旧数学A」	左の2科目から1科目選択 50点換算		100点
	数学②	「数学II,数学B,数学C」、 「旧数学II・旧数学B」	左の2科目から1科目選択 50点換算		
国語	「国語」(近代以降の文章のみ)		100点		
理科	「化学」		高得点の1科目を判定に使用		100点
	「生物」				100点
情報	「情報I」、「旧情報」		左の2科目から1科目選択 100点		

※本学独自の学力検査は課しません。

■ 薬学部医療栄養学科

新教育課程履修者用

教科	科目		配点	総点	
外国語	「英語」(リーディングのみ)		100点	200点 外国語、数学、情報、国語、理科の得点(各100点満点)のうちの高得点の2科目を判定に使用。 理科3科目のうちいずれか2科目での判定も可。	
数学	数学①	「数学I,数学A」	高得点の1科目を判定に使用		100点
	数学②	「数学II,数学B,数学C」			100点
情報	「情報I」		100点		
国語	「国語」(近代以降の文章のみ)		100点		
理科	「物理基礎/化学基礎/ 生物基礎/地学基礎」		100点		100点
	「化学」			100点	
	「生物」		100点		

※本学独自の学力検査は課しません。

旧教育課程履修者用

教科	科目		配点	総点	
外国語	「英語」(リーディングのみ)		100点	200点 外国語、数学、情報、国語、理科の得点(各100点満点)のうちの高得点の2科目を判定に使用。 理科3科目のうちいずれか2科目での判定も可。	
数学	数学①	「数学I,数学A」、 「旧数学I・旧数学A」	高得点の1科目を判定に使用		100点
	数学②	「数学II,数学B,数学C」、 「旧数学II・旧数学B」			100点
情報	「情報I」、「旧情報」		左の2科目から1科目選択 100点		
国語	「国語」(近代以降の文章のみ)		100点		
理科	「物理基礎/化学基礎/ 生物基礎/地学基礎」		100点		100点
	「化学」			100点	
	「生物」		100点		

※本学独自の学力検査は課しません。

◎合格発表

- (1) 合否結果は下記の手順で確認ができます。
1. 大学ホームページから【Web出願】専用サイトへアクセス。
 2. Web出願サイトの「マイページ」にログイン。(ログインには出願時に利用した「ログインID」とメールアドレスが必要です)
 3. 「合否照会」ボタンをクリック。
 4. 利用規約を確認し「同意する」にチェックをいれて「合否照会」ボタンを押して次のページへ進む。
 5. 「結果表示」ボタンをクリックすると、合否結果が表示されます。
- (2) 合否については、上記の合否照会方法で確認してください。合否の理由等も含め電話やメールでのお問い合わせには、一切お答えできません。
- (3) 合否照会は合格発表日の10時から入学手続締切日まで確認ができます。
- (4) 合格者のみ、合格発表日の13時より「合格通知書」「振込用紙」が印刷可能になります。Web出願サイトの「マイページ」にログインして印刷してください。
- 合格通知書・振込用紙の郵送はありませんので、注意してください。
- 補欠者の中から追加合格者を発表する場合(入学手続状況により欠員が生じたとき)は、志願票の連絡先へ個別に連絡いたします。

◎入学手続

下記(1)と(2)の手続きを行ってください。

- (1) **学費等納付金**：合格発表日の13時より「振込用紙」が印刷可能になります。Web出願サイト「マイページ」の「通知書等の印刷」ページ「通知書の印刷」より印刷し、入学手続締切日までに一括して銀行窓口より振込みしてください。期日までに手続きを完了しない者には、入学を許可しません。
- (2) **入学手続書類**：合格発表日の13時より「入学手続書類」が印刷可能になります。Web出願サイト「マイページ」の「通知書等の印刷」ページ「入学手続書類の印刷」のURLから、必要書類を確認・印刷してください。必要事項を記入・押印、写真を添付し、入学手続締切日までに郵送してください(締切日消印有効)。
- (3) **入学許可書**：入学手続きを完了した者には「入学許可書」を郵送します。試験日程によっては入学手続締切日から発送までに日数のかかる場合があります。
- (4) **卒業証明書**：入学式当日までに卒業証明書(原本に限る)を提出してください。
- (5) 入学予定者は、入学後「大学入学共通テスト受験票」が必要となりますので、大切に保管しておいてください。
(城西大学の受験票とは別のものです。)

総合型選抜(経済学部経済学科)

◎求める人物像

経済学部では、自己を高めようと意欲的に努力する学生を発掘するために総合型選抜制度を設けています。これは、受験生の皆さんが、高校生時代までに課外活動やスポーツ、その他の活動等で、特別な能力や個性を身に付けるに至ったその努力、向上心、意欲等を評価して、それが大学入学後にも、経済学部における学生生活に活かされることを期待して入学を認める制度です。

■経済学部が求める人物像

1. 経済問題や社会問題に関心をもって、それらの問題について調査・研究を行って成果をあげ、その成果を経済学部での勉学に活かしたい人。
2. 生徒会や部活動(スポーツ系・文化系)、ボランティア活動等で優れた能力や経験を身につけ、そうした能力と経験を将来の夢や人生に活かしたい人。
3. 海外での生活経験が長く異文化体験を自分の成長に活かしたい人、あるいは、外国語に関心をもって長年その修得に努力してきた人。
4. 文学(小説・短歌・俳句等)や芸術(書道・絵画・音楽等)、その他何らかの領域において、優れた才能を発揮し、大学でその能力を活かしたい人。
5. 高校時代に何らかの資格を取得し、大学でさらに高度な資格取得のために努力したい人。
6. その他、高校時代までに得た体験を踏まえて、経済学部入学後、勉学に熱心に取り組む意欲を持ち、国や地域の発展に貢献したい人。

◎募集学部・学科及び人員

学部	学科	日程	募集人員	入学定員
経済学部	経済学科	A日程(併願制)	25名	300名
		A日程(専願制)	25名	
		B日程(専願制)	5名	
		C日程(併願制)	3名	
		D日程(専願制)	3名	

◎出願資格

前述の「求める人物像」であって、次のいずれかに該当する者。

- (1) 高等学校又は中等教育学校を卒業した者及び2025年3月卒業見込みの者。
- (2) 外国において、学校教育における12年の課程を修了した者、又は、これに準ずる者で文部科学大臣の指定した者。
- (3) 文部科学大臣が高等学校の課程と同等の課程を有するものとして認定した在外教育施設の当該課程を修了した者。
- (4) 専修学校の高等課程(修業年限が3年以上であることその他の文部科学大臣の定める基準を満たすものに限る)で文部科学大臣が別に指定したものを、文部科学大臣が定める日以後に修了した者。
- (5) 文部科学大臣の指定した者。
- (6) 高等学校卒業程度認定試験規則による高等学校卒業程度認定試験に合格した者(旧課程による大学入学資格検定に合格した者を含む)及び2025年3月31日までに合格見込みの者で、2025年3月31日までに18歳に達する者。
- (7) 本学において、個別の入学資格審査により、高等学校を卒業した者と同等以上の学力があると認められた者で、2025年3月31日までに18歳に達する者。

※上記(7)の出願資格にて出願しようとする者は、出願書類の郵送締切日の4週間前までに入試課に申し出てください。入学資格個別審査をします。

※心身にある種の疾病、障がい、アレルギー等により、入学試験を受ける際、または修学上特別の配慮を必要とする方は、本学の学習内容(実験・実習含む)や支援体制、施設設備などで対応することが可能か事前に協議するため、出願前に入試課にご相談ください。

※外国人留学生は、さらに日本語能力試験N2相当の合格、または日本留学試験の「日本語」科目(読解及び聴解・聴読解の合計)で200点相当を取得し、日本語で受講能力があることを出願資格とします。なお、外国人留学生は別途提出書類がありますので、出願前に必ず城西大学入試課(049-271-7711)までお問い合わせください。また出願は窓口受付のみです。詳細はP.4で確認してください。

◎日程

日程	Web出願登録開始日	出願期間	選考日	合格発表日	入学手続締切日
A日程併願制	2024年8月2日(金) 9:00~	9月9日(月) ~9月27日(金)	10月6日(日)	11月1日(金)	11月15日(金)
A日程専願制	2024年8月23日(金) 9:00~	9月24日(火) ~10月11日(金)	10月19日(土)	11月1日(金)	11月15日(金)
B日程専願制	2024年10月11日(金) 9:00~	11月11日(月) ~11月28日(木)	12月7日(土)	12月14日(土)	2025年1月6日(月)
C日程併願制	2024年12月2日(月) 9:00~	2025年1月6日(月) ~1月16日(木)	1月23日(木)	1月28日(火)	2月14日(金)
D日程専願制	2024年12月2日(月) 9:00~	2025年2月24日(月) ~3月7日(金)	3月13日(木)	3月15日(土)	3月21日(金)

※A~C日程は、出願書類の受付は郵送のみ、締切日消印有効です。

※D日程のみ、出願締切日必着です。ただし、出願締切日のみ、17時まで窓口受付(埼玉坂戸キャンパス入試課)でも対応します。

◎試験場

- 城西大学(埼玉坂戸キャンパス)
※試験場はP.103でご確認ください。

◎出願書類

※出願書類は必ず「簡易書留・速達」で郵送してください。

(1) 志願票・志願理由書

P.107・108【Web出願の利用手順】をご確認のうえ、志願票・志願理由書を作成してください。写真データ(出願前3ヵ月以内に撮影のもの、正面上半身脱帽・背景なし)が必要となりますので、仕様を確認のうえ事前に用意してください。

※A日程併願制・A日程専願制・B日程専願制で出願するもののうち『グローバルチャレンジ奨学金制度』にエントリーを希望される方は、エントリー希望欄にチェックしてください。詳細はP.8でご確認ください。

志願理由書は、必ず受験生本人が記入してください。

志願理由書の記載項目

1. 志願理由

募集要項の「求める人物像」を参照して、あなたの高校生活を振り返って努力したことをもとに、総合型選抜の志願理由を考えて、「求める人物像」の該当する番号と理由を具体的に書いてください。志願理由が複数ある場合は、重要だと思う順に3つまで選んでください。

また、選んだ志願理由とそれを経済学部入学後の学生生活(勉学やクラブ活動など)にどのような形で活かそうと考えているかを150字から200字以内(句読点を含む)で簡潔に説明してください。

2. 入学後の勉学の方向

経済学部では、学生の進路を明確にし、勉学の効果を高めるためにコース制をとっています。コースとしては、①「経済・金融コース」、②「産業・グローバルコース」、③「データサイエンスコース」の3つがあります(詳細はパンフレットやホームページを参照してください)。2年次から、それぞれのコースに開設されている授業科目を集中的に勉学することになっています。そこで、あなたが学びたいと考えているコースについてお聞きます。

- ①現在、経済学部入学後にどのコースを選択したいと考えていますか。
- ②そのコースで学びたいと考えている理由(または関心事)はどのようなことですか。

(2)活動記録

経済学部の総合型選抜では、【■経済学部が求める人物像1.~6.(P.67)】をもとに、将来性ある生徒を広く募集します。「活動記録」は、志願者の志願の理由・根拠、人物像等を説明する資料と位置付けて評価します。「活動記録」は、具体的に、活動の記録(大会等の賞状・資料・記録、顧問の証明書等)、作品の写真・録音、資格取得の証書、各自が行った自由研究等を対象とします。A4サイズで統一し、志願票等と共に印刷される表紙を先頭頁として作成してください。

(3)課題レポート

1. (2)活動記録に関して、①具体的に論述し、さらに②それに対する課題と目標達成や解決のために努力したこと、について論述してください(500字以内)。
2. プレゼンテーション及び面接審査:課題レポートに関するプレゼンテーション(10分以内)と面接を実施します。

(4)調査書(厳封されたもの)

- ①出身学校の調査書は、1回の郵送につき1通必要です。
- ②高等学校卒業程度認定試験(旧大学入学資格検定試験)合格者(見込者)は、合格成績証明書(合格見込成績証明書)を提出してください。
- ③上記の①②以外の場合、また既卒者で調査書が発行できない場合は、出願資格に該当する最終学歴の卒業(修了)証明書と成績証明書もしくは発行不可の証明書を提出してください。

(5)外国籍の者

「住民票」を添付してください。(志願票の氏名は、日本名を使用できます。)

◎入学検定料

- 入学検定料は『35,000円』です。
- P.107【入学検定料のお支払い】をご確認のうえ、コンビニエンスストアから払込みください。
- C日程(併願制)は他の入試と併願することにより入学検定料が割引される『併願割』、C日程(併願制)とD日程(専願制)は早期に登録することにより入学検定料が割引される『早期登録割』があります。詳細はP.7でご確認ください。

◎出願手続

P.108をご確認のうえ、必ず「簡易書留・速達」で出願書類を郵送してください。

D日程の出願締切日のみ、9時から17時まで窓口受付(埼玉坂戸キャンパス入試課)でも対応します。

- 本学での出願受付以降に出願内容の変更、入学検定料等の返還はできません。
- C日程(併願制)で他の入試と併願する場合は、出願期間の最も早い入試に合わせ必ず1枚の封筒で郵送してください。

◎受験票

出願書類を郵送すると、通常数日で受験票発行が可能となった旨のメールが届き、マイページへログインして受験票を印刷できるようになります。

- 受験票が試験日の2日前になっても印刷できない場合は、入試課にお問い合わせください。

◎プレゼンテーション及び面接審査

志願者にプレゼンテーションを実施していただき、その後、プレゼンテーションの内容についての質疑、志願理由や提出書類に基づいた面接審査を行います。

プレゼンテーションでは、出願書類とともに提出した「課題レポート」をもとに、自分で設定した内容について10分以内で発表してもらいます。しっかりと準備をしてプレゼンテーションに臨んでください。

- プレゼンテーション及び面接審査の際には、必要に応じて黒板、パワーポイント、模造紙、画用紙、スケッチブック、DVDプレイヤー等を使用することができます。パワーポイントを使用する方は、USBメモリ等に保存して持参してください。
- パソコンやDVDプレイヤーなどは大学で用意します。使用するファイルは、マイクロソフトパワーポイント(Windows版)で使用できるように準備しておいてください。なお、動画ファイル形式で一部対応できない可能性がありますので注意してください(MP4形式対応可能)。
- プレゼンテーション及び面接審査日は、10時30分までに指定の教室に入室してください。プレゼンテーション及び面接審査は、11時開始です。

◎評価方法

	評価配点	評価する学力の3要素						
		知識・技能		思考力・判断力・表現力			主体性を持って協働して学ぶ態度	
		知識	技能	思考力	判断力	表現力	主体性	協調性
調査書	20	○	○	—	—	○	○	○
活動記録	10	○	○	—	—	○	○	○
志願理由書	10	—	—	—	—	○	○	—
課題レポート	20	○	○	○	—	○	—	—
プレゼンテーション及び面接審査	40	—	—	○	○	○	○	—

◎合格発表

(1) 合格結果は下記の手順で確認ができます。

1. 大学ホームページから【Web出願】専用サイトへアクセス。
2. Web出願サイトの「マイページ」にログイン。(ログインには出願時に利用した「ログインID」とメールアドレスが必要です)
3. 「合否照会」ボタンをクリック。
4. 利用規約を確認し「同意する」にチェックをいれて「合否照会」ボタンを押して次のページへ進む。
5. 「結果表示」ボタンをクリックすると、合否結果が表示されます。

(2) 合否については、上記の合否照会方法で確認してください。合否の理由等も含め電話やメールでのお問い合わせには、一切お答えできません。

(3) 合否照会は合格発表日の10時から入学手続締切日まで確認ができます。

(4) 合格者のみ、合格発表日の13時より「合格通知書」「振込用紙」が印刷可能になります。Web出願サイトの「マイページ」にログインして印刷してください。

合格通知書・振込用紙の郵送はありませんので、注意してください。

●補欠者の中から追加合格者を発表する場合(入学手続状況により欠員が生じたとき)は、志願票の連絡先へ個別に連絡いたします。

◎入学手続

下記(1)と(2)の手続きを行ってください。

(1) **学費等納付金**：合格発表日の13時より「振込用紙」が印刷可能になります。Web出願サイト「マイページ」の「通知書等の印刷」ページ「通知書の印刷」より印刷し、入学手続締切日までに一括して銀行窓口より振込みしてください。期日までに手続きを完了しない者には、入学を許可しません。

(2) **入学手続書類**：合格発表日の13時より「入学手続書類」が印刷可能になります。Web出願サイト「マイページ」の「通知書等の印刷」ページ「入学手続書類の印刷」のURLから、必要書類を確認・印刷してください。必要事項を記入・押印、写真を添付し、入学手続締切日までに郵送してください(締切日消印有効)。

(3) **入学許可書**：入学手続きを完了した者には「入学許可書」を郵送します。試験日程によっては入学手続締切日から発送までに日数のかかる場合があります。

(4) **卒業証明書**：入学式当日までに卒業証明書(原本に限る)を提出してください。

総合型選抜(現代政策学部社会経済システム学科)

◎求める人物像

現代政策学部の総合型選抜は、以下のような明確な目標を持ち、その実現のため現代政策学部で学ぶことを強く希望する方を迎えたいと思っています。

■現代政策学部が求める人物像

1. 自分が生まれ育った地元に着があり、都道府県や市町村の役所、警察・消防などの現場で活躍する公務員をめざす人。
2. 簿記、宅地建物取引士、ファイナンシャル・プランニング技能士などの資格取得に関心があり、それらの資格を活用して民間企業への就職を考えている人。
3. 福祉分野やこれからの健康長寿社会に関心があり、社会保障を学び、医療や介護の機関で活躍したい人。
4. 旅行や鉄道・航空・自動車に関心があり、町おこしや観光にかかわりたい人。
5. 情報通信技術(ICT)に関心があり、これを利用して民間企業での課題解決や、家業の継承、起業などに取り組みたい人。
6. 教育に関心があり、お世話になった先生や尊敬できる恩師がいて、自分も中学・高校で社会や公民を教えたい人。
7. 留学や語学学習得を通じた、外国人とのコミュニケーションや文化交流に関心があり、将来、これらを活かした仕事につきたい人。
8. スポーツが好きで、スポーツ関連業界への就職を考えている人。
9. 高校で部活動に所属しており、大学でも部活動を続けて、将来にその経験を活かしたい人。
10. 大学在学中にボランティア活動やインターンシップなど普段の講義以外でも積極的に関わり、自分の進路を切りひらきたい人。

◎募集学部・学科及び人員

学部	学科	日程	募集人員	入学定員
現代政策学部	社会経済システム学科	A日程(併願制)	15名	250名
		A日程(専願制)	15名	
		B日程(専願制)	10名	
		C日程(併願制)	5名	
		D日程(専願制)	2名	

◎出願資格

前述の「求める人物像」であって、次のいずれかに該当する者。

- (1) 高等学校又は中等教育学校を卒業した者及び2025年3月卒業見込みの者。
- (2) 外国において、学校教育における12年の課程を修了した者、又は、これに準ずる者で文部科学大臣の指定した者。
- (3) 文部科学大臣が高等学校の課程と同等の課程を有するものとして認定した在外教育施設の当該課程を修了した者。
- (4) 専修学校の高等課程(修業年限が3年以上であることその他の文部科学大臣の定める基準を満たすものに限る)で文部科学大臣が別に指定したものを、文部科学大臣が定める日以後に修了した者。
- (5) 文部科学大臣の指定した者。
- (6) 高等学校卒業程度認定試験規則による高等学校卒業程度認定試験に合格した者(旧課程による大学入学資格検定に合格した者を含む)及び2025年3月31日までに合格見込みの者で、2025年3月31日までに18歳に達する者。
- (7) 本学において、個別の入学資格審査により、高等学校を卒業した者と同等以上の学力があると認められた者で、2025年3月31日までに18歳に達する者。
 - ※上記(7)の出願資格にて出願しようとする者は、出願書類の郵送締切日の4週間前までに入試課に申し出てください。入学資格個別審査をします。
 - ※心身にある種の疾病、障がい、アレルギー等により、入学試験を受ける際、または修学上特別の配慮を必要とする方は、本学の学習内容(実験・実習含む)や支援体制、施設設備などで対応することが可能か事前に協議するため、出願前に入試課にご相談ください。
 - ※外国人留学生は、さらに日本語能力試験N2相当の合格、または日本留学試験の「日本語」科目(読解及び聴解・聴読解の合計)で200点相当を取得し、日本語で受講能力があることを出願資格とします。なお、外国人留学生は別途提出書類がありますので、出願前に必ず城西大学入試課(049-271-7711)までお問い合わせください。また出願は窓口受付のみです。詳細はP.4で確認してください。

◎日程

日程	Web出願登録開始日	出願期間	選考日	合格発表日	入学手続締切日
A日程 併願制	2024年8月2日(金) 9:00~	9月9日(月) ~9月27日(金)	10月6日(日)	11月1日(金)	11月15日(金)
A日程 専願制	2024年8月23日(金) 9:00~	9月24日(火) ~10月11日(金)	10月19日(土)	11月1日(金)	11月15日(金)
B日程 専願制	2024年10月11日(金) 9:00~	11月11日(月) ~11月28日(木)	12月7日(土)	12月14日(土)	2025年1月6日(月)
C日程 併願制	2024年12月2日(月) 9:00~	2025年1月6日(月) ~1月16日(木)	1月23日(木)	1月28日(火)	2月14日(金)
D日程 専願制	2024年12月2日(月) 9:00~	2025年2月24日(月) ~3月7日(金)	3月13日(木)	3月15日(土)	3月21日(金)

※A~C日程は、出願書類の受付は郵送のみ、締切日消印有効です。

※D日程のみ、出願締切日必着です。ただし、出願締切日のみ、17時まで窓口受付(埼玉坂戸キャンパス入試課)でも対応します。

◎試験場

- 城西大学(埼玉坂戸キャンパス)
※試験場はP.103でご確認ください。

◎出願書類

※出願書類は必ず「簡易書留・速達」で郵送してください。

(1) 志願票・志願理由書

P.107・108【Web出願の利用手順】をご確認のうえ、志願票・志願理由書を作成してください。写真データ(出願前3カ月以内に撮影のもの、正面上半身脱帽・背景なし)が必要となりますので、仕様を確認のうえ事前に用意してください。

※A日程併願制・A日程専願制・B日程専願制で出願するものうち『グローバルチャレンジ奨学金制度』にエントリーを希望される方は、エントリー希望欄にチェックしてください。詳細はP.8でご確認ください。

志願理由書は、必ず受験生本人が記入してください。

志願理由書の記載項目

1. 志願する理由

あなたが志願する「求める人物像の番号(1~10)」と、それを選んだ理由を書いてください。複数ある場合は、あなたが重要だと思う順に書いてください。また、あなたが選んだ人物像を実現するために、現代政策学部で何をどのように学んでいきたいかを、できるだけ具体的に書いてください。

2. 城西大学現代政策学部について関心を持ったこと

あなたが、オープンキャンパス、パンフレット、ホームページ、Facebookなどを通じて、城西大学現代政策学部のどのようなところに関心を持ったかを説明してください。また、この学部を知ったきっかけについても書いてください。

(2) 課題レポート

あなたが関心を持っている社会問題の一つを選び、①どのような問題なのか具体的に説明し、②社会の中での解決策として考えられることについて、③あなた自身が取り組めることについて、それぞれ述べてください。(600~800字程度)。

志願票等とともに印刷される課題レポート用紙に記入し提出してください。

(3) 調査書(厳封されたもの)

①出身学校の調査書は、1回の郵送につき1通必要です。

②高等学校卒業程度認定試験(旧大学入学資格検定試験)合格者(見込者)は、合格成績証明書(合格見込成績証明書)を提出してください。

③上記の①②以外の場合、また既卒者で調査書が発行できない場合は、出願資格に該当する最終学歴の卒業(修了)証明書と成績証明書もしくは発行不可の証明書を提出してください。

(4) 資料を提出することもできます。

自分の評価に結びつきそうな資料があれば、出願の際に提出することができます。

(5) 外国籍の者

「住民票」を添付してください。(志願票の氏名は、日本名を使用できます。)

◎入学検定料

- 入学検定料は『35,000円』です。
- P.107【入学検定料のお支払い】をご確認のうえ、コンビニエンスストアから払込みください。
- C日程(併願制)は他の入試と併願することにより入学検定料が割引される『併願割』、C日程(併願制)とD日程(専願制)は早期に登録することにより入学検定料が割引される『早期登録割』があります。詳細はP.7をご確認ください。

◎出願手続

P.108をご確認のうえ、必ず「簡易書留・速達」で出願書類を郵送してください。

D日程の出願締切日のみ、9時から17時まで窓口受付(埼玉坂戸キャンパス入試課)でも対応します。

- 本学での出願受付以降に出願内容の変更、入学検定料等の返還はできません。
- C日程(併願制)で他の入試と併願する場合は、出願期間の最も早い入試に合わせ必ず1枚の封筒で郵送してください。

◎受験票

出願書類を郵送すると、通常数日で受験票発行が可能となった旨のメールが届き、マイページへログインして受験票を印刷できるようになります。

- 受験票が試験日の2日前になっても印刷できない場合は、入試課に問い合わせてください。

◎面接審査(口頭試問)

志願者に面接(口頭試問)を実施します。口頭試問を含む面接時間は、20~30分程度です。面接審査では、志願の理由や「課題レポート」、提出書類に基づいて審査を行います。

- 面接審査日は、10時30分までに指定の教室に入室してください。面接審査は、11時開始です。
- 面接審査は、志願の理由や出願人数により、出願順にかかわらず順番が前後することがあります。

◎評価方法

	評価配点	評価する学力の3要素						
		知識・技能		思考力・判断力・表現力			主体性を持って協働して学ぶ態度	
		知識	技能	思考力	判断力	表現力	主体性	協調性
調査書	30	○	○	—	—	○	○	○
志願理由書	10	—	—	—	—	○	○	—
課題レポート	20	○	○	○	—	○	—	—
面接審査(口頭試問)	40	—	—	○	○	○	○	—

◎合格発表

(1) 合否結果は下記の手順で確認ができます。

1. 大学ホームページから【Web出願】専用サイトへアクセス。
2. Web出願サイトの「マイページ」にログイン。(ログインには出願時に利用した「ログインID」とメールアドレスが必要です)
3. 「合否照会」ボタンをクリック。
4. 利用規約を確認し「同意する」にチェックをいれて「合否照会」ボタンを押して次のページへ進む。
5. 「結果表示」ボタンをクリックすると、合否結果が表示されます。

(2) 合否については、上記の合否照会方法で確認してください。合否の理由等も含め電話やメールでのお問い合わせには、一切お答えできません。

(3) 合否照会は合格発表日の10時から入学手続締切日まで確認ができます。

(4) 合格者のみ、合格発表日の13時より「合格通知書」「振込用紙」が印刷可能になります。Web出願サイトの「マイページ」にログインして印刷してください。

合格通知書・振込用紙の郵送はありませんので、注意してください。

- 補欠者の中から追加合格者を発表する場合(入学手続状況により欠員が生じたとき)は、志願票の連絡先へ個別に連絡いたします。

◎入学手続

下記(1)と(2)の手続きを行ってください。

- (1) **学費等納付金**：合格発表日の13時より「振込用紙」が印刷可能になります。Web出願サイト「マイページ」の「通知書等の印刷」ページ「通知書の印刷」より印刷し、入学手続締切日までに一括して銀行窓口より振込みしてください。期日までに手続きを完了しない者には、入学を許可しません。
- (2) **入学手続書類**：合格発表日の13時より「入学手続書類」が印刷可能になります。Web出願サイト「マイページ」の「通知書等の印刷」ページ「入学手続書類の印刷」のURLから、必要書類を確認・印刷してください。必要事項を記入・押印、写真を添付し、入学手続締切日までに郵送してください(締切日消印有効)。
- (3) **入学許可書**：入学手続きを完了した者には「入学許可書」を郵送します。試験日程によっては入学手続締切日から発送までに日数のかかる場合があります。
- (4) **卒業証明書**：入学式当日までに卒業証明書(原本に限る)を提出してください。

総合型選抜(経営学部マネジメント総合学科)

経営学部では総合型選抜方式を以下の2つのタイプによって実施します。志願者は、いずれか1つのタイプを選択して出願してください。

タイプI. 主体性・協働性重視型

経営学部の総合型選抜(主体性・協働性重視型)では、主体性を持って多様な人々と協働する能力と態度を多面的・総合的に評価する入試を行います。次の3つの項目に該当する人を選抜します。

- ①自分の意思を持ち、積極的に社会と関わりを持って行動する人。(主体性)
- ②他者に働きかけ、他者と話し合っ、共に何かを実現しようと行動する人。(協働性)
- ③新しい社会と産業を創造できるマネジメントの専門家を育成する経営学部の教育に共感し、大学で学ぼうとする強い意志を持って志願する人。

■ 求める人物像

- A. 高校時代に、自らがテーマを決めて具体的に企画・調査・研究を熱心に行った人。
- B. 学業・課外活動・部活動、および学外の諸活動において、共同で組織をリードし他者をサポートする行動を熱心に継続した人。
- C. 学業以外に、まちづくり、地域支援、社会奉仕などの社会活動を熱心に継続した人。
- D. 学業以外に、文化、芸術、スポーツ、趣味の分野において、自らの意思で長期間にわたり活動に取り組み、優れた成績や成果をあげた人。
- E. 会計専門職、教員、公務員、警察官、消防士、医療従事者、ファイナンシャルプランナー、観光スタッフなどの職業に強い関心を持ち、目指すキャリアの実現に向けて学ぶ方策が定まっている人。
- F. 海外の文化・社会や外国語に関心が高く、大学でグローバル教育・海外留学・海外インターンシップなどのプログラムに参加する意欲が高い人。また積極的に海外留学を経験してきた人。
- G. 簿記、情報処理、ワープロ、販売士、珠算等の分野に主体的・積極的に取り組み、資格取得に優れた成果をあげた人。

タイプII. 部活動重視型

多様な背景を持った人間の能力や経験を多面的・総合的に評価するため、経営学部の総合型選抜(部活動重視型)では、志願者の部活動の取り組みと成果を重視した入試を行います。次の2つの項目に該当する人を選抜します。

- ①高校時代の部活動に熱心に取り組み、優れた成績や成果をあげた人、および熱心に他者をサポートしてきた人。(部活動への取り組み)
- ②新しい社会と産業を創造できるマネジメントの専門家を育成する経営学部の教育に共感し、大学で学ぼうとする強い意志を持って志願する人。

■ 求める人物像

- H. 野球、サッカー、テニス、陸上競技、ソフトボール、ラグビー、バスケットボール、ゴルフ、水泳、剣道、柔道、弓道などのスポーツ分野の活動に長期間熱心に取り組み、能力を向上させて優れた成績や成果をあげた人。
- I. 部活動(吹奏楽、合唱、ダンス、チアリーディング、演劇、文芸、放送、生徒会など)において、長期間熱心に取り組み、実績をあげた人。
- J. スポーツや文化部の部活動において、マネージャーやサポート役として他者を熱心に支援し、部活動の発展に貢献した人。

◎募集学部・学科及び人員

学部	学科	日程	募集人員	入学定員
経営学部	マネジメント 総合学科	A日程(併願制)	30名	500名
		A日程(専願制)	25名	
		B日程(専願制)	5名	
		C日程(併願制)	5名	
		D日程(専願制)	5名	

◎出願資格

前述の「求める人物像」であって、次のいずれかに該当する者。

- (1) 高等学校又は中等教育学校を卒業した者及び2025年3月卒業見込みの者。
- (2) 外国において、学校教育における12年の課程を修了した者、又は、これに準ずる者で文部科学大臣の指定した者。
- (3) 文部科学大臣が高等学校の課程と同等の課程を有するものとして認定した在外教育施設の当該課程を修了した者。
- (4) 専修学校の高等課程(修業年限が3年以上であることその他の文部科学大臣の定める基準を満たすものに限る)で文部科学大臣が別に指定したものを、文部科学大臣が定める日以後に修了した者。
- (5) 文部科学大臣の指定した者。
- (6) 高等学校卒業程度認定試験規則による高等学校卒業程度認定試験に合格した者(旧課程による大学入学資格検定に合格した者を含む)及び2025年3月31日までに合格見込みの者で、2025年3月31日までに18歳に達する者。
- (7) 本学において、個別の入学資格審査により、高等学校を卒業した者と同等以上の学力があると認められた者で、2025年3月31日までに18歳に達する者。

※上記(7)の出願資格にて出願しようとする者は、出願書類の郵送締切日の4週間前までに入試課に申し出てください。入学資格個別審査をします。

※心身にある種の疾病、障がい、アレルギー等により、入学試験を受ける際、または修学上特別の配慮を必要とする方は、本学の学習内容(実験・実習含む)や支援体制、施設設備などで対応することが可能か事前に協議するため、出願前に入試課にご相談ください。

※**外国人留学生**は、さらに日本語能力試験N2相当の合格、または日本留学試験の「日本語」科目(読解及び聴解・聴読解の合計)で200点相当を取得し、日本語で受講能力があることを出願資格とします。なお、外国人留学生は別途提出書類がありますので、出願前に必ず城西大学入試課(049-271-7711)までお問い合わせください。また出願は窓口受付のみです。詳細はP.4で確認してください。

◎日程

日程	Web出願登録開始日	出願期間	選考日	合格発表日	入学手続締切日
A日程 併願制	2024年8月2日(金) 9:00~	9月9日(月) ~9月27日(金)	10月6日(日)	11月1日(金)	11月15日(金)
A日程 専願制	2024年8月23日(金) 9:00~	9月24日(火) ~10月11日(金)	10月19日(土)	11月1日(金)	11月15日(金)
B日程 専願制	2024年10月11日(金) 9:00~	11月11日(月) ~11月28日(木)	12月7日(土)	12月14日(土)	2025年1月6日(月)
C日程 併願制	2024年12月2日(月) 9:00~	2025年1月6日(月) ~1月16日(木)	1月23日(木)	1月28日(火)	2月14日(金)
D日程 専願制	2024年12月2日(月) 9:00~	2025年2月24日(月) ~3月7日(金)	3月13日(木)	3月15日(土)	3月21日(金)

※A~C日程は、出願書類の受付は郵送のみ、締切日消印有効です。

※D日程のみ、出願締切日必着です。ただし、出願締切日のみ、17時まで窓口受付(埼玉坂戸キャンパス入試課)でも対応します。

◎試験場

- 城西大学(埼玉坂戸キャンパス)
※試験場はP.103でご確認ください。

◎出願書類

※出願書類は必ず「簡易書留・速達」で郵送してください。

(1) 志願票・志願理由書

P.107・108【Web出願の利用手順】をご確認のうえ、志願票・志願理由書を作成してください。写真データ(出願前3か月以内に撮影のもの、正面上半身脱帽・背景なし)が必要となりますので、仕様を確認のうえ事前に用意してください。

※A日程併願制・A日程専願制・B日程専願制で出願するもののうち『グローバルチャレンジ奨学金制度』にエントリーを希望される方は、エントリー希望欄にチェックしてください。詳細はP.8でご確認ください。

志願理由書では、タイプI(主体性・協働性重視型)、タイプII(部活動重視型)のいずれか1つを選択し、該当箇所にマルをつけてください。またタイプI・タイプIIの「求める人物像」であなたが該当する項目(1ヶ所以上、複数選択可)にマルをつけてください。

志願理由書は、必ず受験生本人が記入してください。

志願理由書の記載項目

1. 志願する理由

「求める人物像」を参照し、あなたが志願するタイプと記号にマルをつけ、それを選んだ理由を書いてください。複数ある場合の理由については、あなたが重要だと思う順に書いてください。

2. 入学を志願する理由

上記の「志願する理由」を城西大学在学中にどのように活かしたいかを考え、経営学部へ入学志願する理由を書いてください。

(2) 提出資料類(ポートフォリオ)

経営学部の総合型選抜では、志願の根拠となる様々な書類を「ポートフォリオ」と呼び、これらを中心に書類審査を行い、また面接審査以降の合否判定でも活用します。ポートフォリオは志願者の人物像や志願理由を説明するものですから、可能な限り多くの関連資料を提出することを期待します。具体的には、これまでの活動記録、自作の活動レポート、今後の行動計画書、出場大会の賞状・写真・大会資料、取得資格の証書(コピー可)、デジタル媒体資料などを、原則としてA4サイズで5枚以上作成して提出してください。

(3) 課題レポート

以下の全てについて記述して下さい。

1. あなたが高校時代に一番努力したことについて、具体的に述べなさい。(部活動、課外活動、資格取得等において取り組んだこと、その結果など)(200字程度)

2. あなたの身に起こった問題・課題と、その解決に向けて行ったことについて、具体的に述べなさい。(最近の自分の経験を基に記述すること)(200字程度)

3. あなたの将来の進路について具体的に述べなさい。(大学に入って行きたいことや、社会に出てから行きたいことなど)(200字程度)

志願票等とともに印刷される課題レポート用紙に記入し提出してください。

(4) 調査書(厳封されたもの)

①出身学校の調査書は、1回の郵送につき1通必要です。

②高等学校卒業程度認定試験(旧大学入学資格検定試験)合格者(見込者)は、合格成績証明書(合格見込成績証明書)を提出してください。

③上記の①②以外の場合、また既卒者で調査書が発行できない場合は、出願資格に該当する最終学歴の卒業(修了)証明書と成績証明書もしくは発行不可の証明書を提出してください。

(5) 外国籍の者

「住民票」を添付してください。(志願票の氏名は、日本名を使用できます。)

◎入学検定料

●入学検定料は『35,000円』です。

●P.107【入学検定料のお支払い】をご確認のうえ、コンビニエンスストアから払込みください。

●C日程(併願制)は他の入試と併願することにより入学検定料が割引される『併願割』、C日程(併願制)とD日程(専願制)は早期に登録することにより入学検定料が割引される『早期登録割』があります。詳細はP.7でご確認ください。

◎出願手続

P.108をご確認のうえ、必ず「簡易書留・速達」で出願書類を郵送してください。

D日程の出願締切日のみ、9時から17時まで窓口受付(埼玉坂戸キャンパス入試課)でも対応します。

●本学での出願受付以降に出願内容の変更、入学検定料等の返還はできません。

●C日程(併願制)で他の入試と併願する場合は、出願期間の最も早い入試に合わせ必ず1枚の封筒で郵送してください。

◎受験票

出願書類を郵送すると、通常数日で受験票発行が可能となった旨のメールが届き、マイページへログインして受験票を印刷できるようになります。

●受験票が試験日の2日前になっても印刷できない場合は、入試課にお問い合わせください。

◎プレゼンテーションと面接審査

志願者にプレゼンテーションを5分程度と面接を10分程度実施します。プレゼンテーションは課題レポートについて実施してもらいます。その後プレゼンテーションに対する質疑や志願理由に基づいて面接を行います。

プレゼンテーションではスケッチブックやA4用紙等を提示しながら発表することが出来ます。提示する資料は2枚程度とし、手書きでもPCで作成した印刷物でも可能です。(資料を使用せず発表しても不利になることはありません。)

●面接審査日は、10時30分までに指定の教室に入室してください。面接審査は、11時開始です。

●面接審査は、志願の理由や出願人数により、出願順にかかわらず順番が前後することがあります。

◎評価方法

	評価配点	評価する学力の3要素						
		知識・技能		思考力・判断力・表現力			主体性を持って協働して学ぶ態度	
		知識	技能	思考力	判断力	表現力	主体性	協調性
調査書	10	○	○	—	—	○	○	○
提出資料類(ポートフォリオ)	25	○	○	—	—	○	○	○
志願理由書	5	—	—	—	—	○	○	—
課題レポート	20	○	○	○	—	○	—	—
面接審査(プレゼンテーション)	40	—	—	○	○	○	○	—

◎合格発表

(1) 合否結果は下記の手順で確認ができます。

1. 大学ホームページから【Web出願】専用サイトへアクセス。
2. Web出願サイトの「マイページ」にログイン。(ログインには出願時に利用した「ログインID」とメールアドレスが必要です)
3. 「合否照会」ボタンをクリック。
4. 利用規約を確認し「同意する」にチェックをいれて「合否照会」ボタンを押して次のページへ進む。
5. 「結果表示」ボタンをクリックすると、合否結果が表示されます。

(2) 合否については、上記の合否照会方法で確認してください。合否の理由等も含め電話やメールでのお問い合わせには、一切お答えできません。

(3) 合否照会は合格発表日の10時から入学手続締切日まで確認ができます。

(4) 合格者のみ、合格発表日の13時より「合格通知書」「振込用紙」が印刷可能になります。Web出願サイトの「マイページ」にログインして印刷してください。

合格通知書・振込用紙の郵送はありませんので、注意してください。

●補欠者の中から追加合格者を発表する場合(入学手続状況により欠員が生じたとき)は、志願票の連絡先へ個別に連絡いたします。

◎入学手続

下記(1)と(2)の手続きを行ってください。

(1) **学費等納付金**：合格発表日の13時より「振込用紙」が印刷可能になります。Web出願サイト「マイページ」の「通知書等の印刷」ページ「通知書の印刷」より印刷し、入学手続締切日までに一括して銀行窓口より振込みしてください。期日までに手続きを完了しない者には、入学を許可しません。

(2) **入学手続書類**：合格発表日の13時より「入学手続書類」が印刷可能になります。Web出願サイト「マイページ」の「通知書等の印刷」ページ「入学手続書類の印刷」のURLから、必要書類を確認・印刷してください。必要事項を記入・押印、写真を添付し、入学手続締切日までに郵送してください(締切日消印有効)。

(3) **入学許可書**：入学手続きを完了した者には「入学許可書」を郵送します。試験日程によっては入学手続締切日から発送までに日数のかかる場合があります。

(4) **卒業証明書**：入学式当日までに卒業証明書(原本に限る)を提出してください。

総合型選抜(理学部数学科(東京紀尾井町キャンパス))

◎求める人物像

数学科(東京紀尾井町キャンパス)は学問を通じて人間形成をはかり、社会に貢献できる人物の育成を目指しています。数学に興味がある皆さんを数学科に迎えたいと思っています。

■数学科が求める人物像

1. 多様な事象に興味を持ち、人々の暮らしにおける課題・ニーズは何かという視点を持って、社会のルールに従って、責任感を持って行動し、自己の理想に向かって学ぶ意思を有する人
2. 他者との対話を通して自らを高め、他者と協力して社会の課題に取り組む意思を有する人
3. 数学・統計学・情報科学の学修に意欲を持って取り組み、学問を幅広く学び、その成果を社会に還元する意欲を有し、そのために必要な数学、情報、英語の学習に取り組んでいる人

◎募集学部・学科及び人員

学部	学科	日程	募集人員	入学定員
理学部	数学科 (東京紀尾井町キャンパス)	A日程(専願制)	2名	60名

◎出願資格

前述の「求める人物像」であって、次のいずれかに該当する者。

- (1) 高等学校又は中等教育学校を卒業した者及び2025年3月卒業見込みの者。
- (2) 外国において、学校教育における12年の課程を修了した者、又は、これに準ずる者で文部科学大臣の指定した者。
- (3) 文部科学大臣が高等学校の課程と同等の課程を有するものとして認定した在外教育施設の当該課程を修了した者。
- (4) 専修学校の高等課程(修業年限が3年以上であることその他の文部科学大臣の定める基準を満たすものに限る)で文部科学大臣が別に指定したものを、文部科学大臣が定める日以後に修了した者。
- (5) 文部科学大臣の指定した者。
- (6) 高等学校卒業程度認定試験規則による高等学校卒業程度認定試験に合格した者(旧課程による大学入学資格検定に合格した者を含む)及び2025年3月31日までに合格見込みの者で、2025年3月31日までに18歳に達する者。
- (7) 本学において、個別の入学資格審査により、高等学校を卒業した者と同等以上の学力があると認められた者で、2025年3月31日までに18歳に達する者。

※上記(7)の出願資格にて出願しようとする者は、出願書類の郵送締切日の4週間前までに入試課に申し出てください。入学資格個別審査をします。

※心身にある種の疾病、障がい、アレルギー等により、入学試験を受ける際、または修学上特別の配慮を必要とする方は、本学の学習内容(実験・実習含む)や支援体制、施設設備などで対応することが可能か事前に協議するため、出願前に入試課にご相談ください。

※外国人留学生は、さらに日本語能力試験N2相当の合格、または日本留学試験の「日本語」科目(読解及び聴解・聴読解の合計)で200点相当を取得し、日本語で受講能力があることを出願資格とします。なお、外国人留学生は別途提出書類がありますので、出願前に必ず城西大学入試課(049-271-7711)までお問い合わせください。また出願は窓口受付のみです。詳細はP.4で確認してください。

◎日程

日程	Web出願登録開始日	出願期間	選考日	合格発表日	入学手続締切日
A日程(専願制)	2024年8月23日(金) 9:00~	9月24日(火) ~10月11日(金)	10月19日(土)	11月1日(金)	11月15日(金)

※出願書類の受付は郵送のみ、締切日消印有効です。

◎試験場

- 城西大学(東京紀尾井町キャンパス3号棟)
試験場はP.104でご確認ください。

◎出願書類

※出願書類は必ず「簡易書留・速達」で郵送してください。

(1)志願票・志願理由書

- ①P.107・108【Web出願の利用手順】をご確認のうえ、志願票・志願理由書を作成してください。写真データ(出願前3か月以内に撮影のもの、正面上半身脱帽・背景なし)が必要となりますので、仕様を確認のうえ事前に用意してください。『グローバルチャレンジ奨学金制度』にエントリーを希望される方は、エントリー希望欄にチェックしてください。詳細はP.8でご確認ください。
- ②志願理由書に求める人物像の該当番号を1つ記入し、志願理由を簡潔に150字~200字で記載してください。
※志願理由書は、必ず受験生本人が記入してください。

(2)調査書(厳封されたもの)

- ①出身学校の調査書は、1回の郵送につき1通必要です。
- ②高等学校卒業程度認定試験(旧大学入学資格検定試験)合格者(見込者)は、合格成績証明書(合格見込成績証明書)を提出してください。
- ③上記の①②以外の場合、また既卒者で調査書が発行できない場合は、出願資格に該当する最終学歴の卒業(修了)証明書と成績証明書もしくは発行不可の証明書を提出してください。

(3)課題レポート

【課題内容】

課題図書の中から1冊を選び、その図書中で扱われている情報数理の話題・問題に焦点を当て(図書全体ではなく一部分に焦点を当てても良い)、自分で考えたことを記述し、まとめてください。単なる感想文にならないように注意してください。課題レポートの体裁は下記注意事項に従ってください。数式や図表などを用いても構いません。

<課題図書>

1. 「AIは人類を駆逐するのか?」太田裕朗 著、幻冬舎
2. 「データサイエンス入門」竹村彰通 著、岩波新書、岩波書店
3. 「コンピュータシミュレーション」(改訂2版)伊藤俊秀・草薙信照 著、オーム社
4. 「スウガクって、なんの役に立ちますか?」杉原厚吉 著、誠文堂新光社
5. 「数学ガール」結城浩 著、SBクリエイティブ
6. 「世界は「e」でできている」金重明 著、ブルーバックス、講談社

【注意事項】

1. 黒インクのボールペンまたは鉛筆で、自筆で丁寧に記述してください。
2. 市販のA4版レポート用紙4枚以内に横書きで記述し、用紙下部に1,2,3,4とページ番号を記入してください。
3. 1ページ目には、題目「城西大学理学部数学科(東京紀尾井町キャンパス)総合型選抜課題」、志望学科、氏名、選択した課題図書名を記載してください。
4. 1ページ目の課題図書名の下に、2ページ目以降の要約を200字以内で記述してください。
5. 2ページ目以降に自分の考えたことを記述してください。
6. 2ページ目の1行目(2行目以降に及んでも良い)に、焦点を当てた情報数理の話題・問題が課題図書の何ページに記載されているか(掲載ページ番号、複数ページも可)を記入してください。

(4)取得資格

数学、情報、統計に関連した下記の資格試験の合格者については、資格取得実績を提出された出願書類の審査や面接審査(口頭試問)の中で評価します。資格をお持ちの場合は、合格通知書の写しを提出してください。

- ・実用数学技能検定(公益財団法人 日本数学検定協会)2級以上の合格者
- ・情報処理技術者試験(独立行政法人 情報処理推進機構)のITパスポート試験(IP)、基本情報技術者試験(FE)の合格者
- ・統計検定(一般財団法人 統計質保証推進協会)3級以上の合格者

(5)外国籍の者

「住民票」を添付してください。(志願票の氏名は、日本名を使用できます。)

◎入学検定料

- 入学検定料は「35,000円」です。
- P.107【入学検定料のお支払い】をご確認のうえ、コンビニエンスストアから払込みください。

◎出願手続

- P.108をご確認のうえ、必ず「簡易書留・速達」で出願書類を郵送してください。
- 本学での出願受付以降に出願内容の変更、入学検定料等の返還はできません。

◎受験票

出願書類を郵送すると、通常数日で受験票発行が可能となった旨のメールが届き、マイページへログインして受験票を印刷できるようになります。

- 受験票が試験日の2日前になっても印刷できない場合は、入試課にお問い合わせください。

◎筆記試験と面接審査(口頭試問)

志願者に筆記試験と面接審査(口頭試問)を実施します。

筆記試験により数学の基礎学力を確認し、面接審査では筆記試験内容や課題レポートを中心とした質疑応答を行い、情報数理に関する理解力を問います。

- 筆記試験・面接審査日は、10時30分までに指定の教室に入室してください。筆記試験は、11時開始です。
- 面接審査は、志願の理由や出願人数により、出願順にかかわらず順番が前後することがあります。

■筆記試験科目

選考方法	時間	配点
数学I、数学II、数学III、数学A(図形の性質・場合の数と確率)、 数学B(数列のみ)、数学C(ベクトル・平面上の曲線と複素数平面)	60分	40点

過去問題

※閲覧時期により全ての問題が掲載されていない場合があります。



※旧教育課程履習者に対し特別な経過措置はとりませんが、配慮した出願を行います。

①全問記述式です。

■時間割

10時30分までに指定の教室に入室のこと	11:00~12:00	昼 休 み	13:00~
	筆記試験		面接審査

◎評価方法

	評価配点	評価する学力の3要素						
		知識・技能		思考力・判断力・表現力			主体性を持って協働して学ぶ態度	
		知識	技能	思考力	判断力	表現力	主体性	協調性
調査書	15	○	○	—	—	○	○	○
志願理由書	5	—	—	—	—	○	○	—
課題レポート	20	—	○	○	○	○	○	—
筆記試験	40	○	—	○	○	—	—	—
面接審査(口頭試問)	20	—	—	—	—	○	○	○

◎合格発表

- (1) 合否結果は下記の手順で確認ができます。
1. 大学ホームページから【Web出願】専用サイトへアクセス。
 2. Web出願サイトの「マイページ」にログイン。(ログインには出願時に利用した「ログインID」とメールアドレスが必要です)
 3. 「合否照会」ボタンをクリック。
 4. 利用規約を確認し「同意する」にチェックをいれて「合否照会」ボタンを押して次のページへ進む。
 5. 「結果表示」ボタンをクリックすると、合否結果が表示されます。
- (2) 合否については、上記の合否照会方法で確認してください。合否の理由等も含め電話やメールでのお問い合わせには、一切お答えできません。
- (3) 合否照会は合格発表日の10時から入学手続締切日まで確認ができます。
- (4) 合格者のみ、合格発表日の13時より「合格通知書」「振込用紙」が印刷可能になります。Web出願サイトの「マイページ」にログインして印刷してください。
- 合格通知書・振込用紙の郵送はありませんので、注意してください。
- 補欠者の中から追加合格者を発表する場合(入学手続状況により欠員が生じたとき)は、志願票の連絡先へ個別に連絡いたします。

◎入学手続

下記(1)と(2)の手続きを行ってください。

- (1) **学費等納付金**：合格発表日の13時より「振込用紙」が印刷可能になります。Web出願サイト「マイページ」の「通知書等の印刷」ページ「通知書の印刷」より印刷し、入学手続締切日までに一括して銀行窓口より振込みしてください。期日までに手続きを完了しない者には、入学を許可しません。
- (2) **入学手続書類**：合格発表日の13時より「入学手続書類」が印刷可能になります。Web出願サイト「マイページ」の「通知書等の印刷」ページ「入学手続書類の印刷」のURLから、必要書類を確認・印刷してください。必要事項を記入・押印、写真を添付し、入学手続締切日までに郵送してください(締切日消印有効)。
- (3) **入学許可書**：入学手続きを完了した者には「入学許可書」を郵送します。試験日程によっては入学手続締切日から発送までに日数のかかる場合があります。
- (4) **卒業証明書**：入学式当日までに卒業証明書(原本に限る)を提出してください。

総合型選抜(理学部数学科(埼玉坂戸キャンパス))

◎求める人物像

数学科(埼玉坂戸キャンパス)は学問を通じて人間形成をはかり、社会に貢献できる人物の育成を目指しています。数学に興味がある皆さんを数学科に迎えたいと思っています。

■数学科が求める人物像

1. 多様な事象に興味を持ち、人々の暮らしにおける課題・ニーズは何かという視点を持って、社会のルールに従って、責任感を持って行動し、自己の理想に向かって学ぶ意思を有する人
2. 他者との対話を通して自らを高め、他者と協力して社会の課題に取り組む意思を有する人
3. 城西大学理学部数学科における専門的な学びを修め、数学とICTを用いて現代社会の多様な問題を解決する意欲があり、そのために特に必要な数学、英語、情報の学習に取り組んでいる人

◎募集学部・学科及び人員

学部	学科	日程	募集人員	入学定員
理学部	数学科 (埼玉坂戸キャンパス)	A日程(専願制)	2名	60名

◎出願資格

前述の「求める人物像」であって、次のいずれかに該当する者。

- (1) 高等学校又は中等教育学校を卒業した者及び2025年3月卒業見込みの者。
- (2) 外国において、学校教育における12年の課程を修了した者、又は、これに準ずる者で文部科学大臣の指定した者。
- (3) 文部科学大臣が高等学校の課程と同等の課程を有するものとして認定した在外教育施設の当該課程を修了した者。
- (4) 専修学校の高等課程(修業年限が3年以上であることその他の文部科学大臣の定める基準を満たすものに限る)で文部科学大臣が別に指定したものを、文部科学大臣が定める日以後に修了した者。
- (5) 文部科学大臣の指定した者。
- (6) 高等学校卒業程度認定試験規則による高等学校卒業程度認定試験に合格した者(旧課程による大学入学資格検定に合格した者を含む)及び2025年3月31日までに合格見込みの者で、2025年3月31日までに18歳に達する者。
- (7) 本学において、個別の入学資格審査により、高等学校を卒業した者と同等以上の学力があると認められた者で、2025年3月31日までに18歳に達する者。

※上記(7)の出願資格にて出願しようとする者は、出願書類の郵送締切日の4週間前までに入試課に申し出てください。入学資格個別審査をします。

※心身にある種の疾病、障がい、アレルギー等により、入学試験を受ける際、または修学上特別の配慮を必要とする方は、本学の学習内容(実験・実習含む)や支援体制、施設設備などで対応することが可能か事前に協議するため、出願前に入試課にご相談ください。

※外国人留学生は、さらに日本語能力試験N2相当の合格、または日本留学試験の「日本語」科目(読解及び聴解・聴読解の合計)で200点相当を取得し、日本語で受講能力があることを出願資格とします。なお、外国人留学生は別途提出書類がありますので、出願前に必ず城西大学入試課(049-271-7711)までお問い合わせください。また出願は窓口受付のみです。詳細はP.4で確認してください。

◎日程

日程	Web出願登録開始日	出願期間	選考日	合格発表日	入学手続締切日
A日程(専願制)	2024年8月23日(金) 9:00~	9月24日(火) ~10月11日(金)	10月19日(土)	11月1日(金)	11月15日(金)

※出願書類の受付は郵送のみ、締切日消印有効です。

◎試験場

- 城西大学(埼玉坂戸キャンパス)
試験場はP.103でご確認ください。

◎出願書類

※出願書類は必ず「簡易書留・速達」で郵送してください。

(1)志願票・志願理由書

- ①P.107・108【Web出願の利用手順】をご確認のうえ、志願票・志願理由書を作成してください。写真データ(出願前3か月以内に撮影のもの、正面上半身脱帽・背景なし)が必要となりますので、仕様を確認のうえ事前に用意してください。『グローバルチャレンジ奨学金制度』にエントリーを希望される方は、エントリー希望欄にチェックしてください。詳細はP.8でご確認ください。
- ②志願理由書に求める人物像の該当番号を1つ記入し、志願理由を簡潔に150字~200字で記載してください。
※志願理由書は、必ず受験生本人が記入してください。

(2)調査書(厳封されたもの)

- ①出身学校の調査書は、1回の郵送につき1通必要です。
- ②高等学校卒業程度認定試験(旧大学入学資格検定試験)合格者(見込者)は、合格成績証明書(合格見込成績証明書)を提出してください。
- ③上記の①②以外の場合、また既卒者で調査書が発行できない場合は、出願資格に該当する最終学歴の卒業(修了)証明書と成績証明書もしくは発行不可の証明書を提出してください。

(3)課題レポート

【課題内容】

課題図書の中から1冊を選び、その図書の中で扱われている数学の話題・問題に焦点を当て(図書全体ではなく一部分に焦点を当てても良い)、自分で考えたことを記述してください。単なる感想文にならないように注意してください。課題レポートの体裁は下記注意事項に従ってください。数式や図表などを用いても構いません。

<課題図書>

1. 「数学の学び方・教え方」遠山啓 著、岩波新書、岩波書店
2. 「AI時代に生きる数学力の鍛え方」芳沢光雄 著、東洋経済新報社
3. 「数学ガール」結城浩 著、SBクリエイティブ
4. 「四角形の七不思議」細矢治夫 著、ブルーバックス、講談社
5. 「世界は「e」でできている」金重明 著、ブルーバックス、講談社
6. 「フェルマーの最終定理」サイモン・シン 著、青木薫 訳、新潮文庫、新潮社

【注意事項】

1. 黒インクのボールペンまたは鉛筆で、自筆で丁寧に記述してください。
2. 市販のA4版レポート用紙4枚以内に横書きで記述し、用紙下部に1,2,3,4とページ番号を記入してください。
3. 1ページ目には、題目「城西大学理学部数学科総合型選抜課題」、志望学科、氏名、選択した課題図書名を記載してください。
4. 1ページ目の課題図書名の下に、2ページ目以降の要約を200字以内で記述してください。
5. 2ページ目以降に自分の考えたことを記述してください。
6. 2ページ目の1行目(2行目以降に及んでも良い)に、焦点を当てた数学の話題・問題が課題図書の何ページに記載されているか(掲載ページ番号、複数ページも可)を記入してください。

(4)取得資格

数学、情報、統計に関連した下記の資格試験の合格者については、資格取得実績を提出された出願書類の審査や面接審査(口頭試問)の中で評価します。資格をお持ちの場合は、合格通知書の写しを提出してください。

- ・実用数学技能検定(公益財団法人 日本数学検定協会)2級以上の合格者
- ・情報処理技術者試験(独立行政法人 情報処理推進機構)のITパスポート試験(IP)、基本情報技術者試験(FE)の合格者
- ・統計検定(一般財団法人 統計質保証推進協会)3級以上の合格者

(5)外国籍の者

「住民票」を添付してください。(志願票の氏名は、日本名を使用できます。)

◎入学検定料

- 入学検定料は『35,000円』です。
- P.107[入学検定料のお支払い]をご確認のうえ、コンビニエンスストアから払込みください。

◎出願手続

- P.108をご確認のうえ、必ず「簡易書留・速達」で出願書類を郵送してください。
- 本学での出願受付以降に出願内容の変更、入学検定料等の返還はできません。

◎受験票

出願書類を郵送すると、通常数日で受験票発行が可能となった旨のメールが届き、マイページへログインして受験票を印刷できるようになります。

- 受験票が試験日の2日前になっても印刷できない場合は、入試課にお問い合わせください。

◎筆記試験と面接審査(口頭試問)

志願者に筆記試験と面接審査(口頭試問)を実施します。

筆記試験により数学の基礎学力を確認し、面接審査では筆記試験内容や課題レポートを中心とした質疑応答を行い、数学に関する理解力を問います。

- 筆記試験・面接審査日は、10時30分までに指定の教室に入室してください。筆記試験は、11時開始です。
- 面接審査は、志願の理由や出願人数により、出願順にかかわらず順番が前後することがあります。

■筆記試験科目

選考方法	時間	配点
数学I、数学II、数学III、数学A(図形の性質・場合の数と確率)、 数学B(数列のみ)、数学C(ベクトル・平面上の曲線と複素数平面)	60分	40点

過去問題

※閲覧時期により全ての問題が掲載されていない場合があります。



※旧教育課程履修者に対し特別な経過措置はとりませんが、配慮した出願を行います。

- ①全問記述式です。

■時間割

10時30分までに指定の教室に入室のこと	11:00~12:00	昼 休 み	13:00~
	筆記試験		面接審査

◎評価方法

	評価配点	評価する学力の3要素						
		知識・技能		思考力・判断力・表現力			主体性を持って協働して学ぶ態度	
		知識	技能	思考力	判断力	表現力	主体性	協調性
調査書	15	○	○	—	—	○	○	○
志願理由書	5	—	—	—	—	○	○	—
課題レポート	20	—	○	○	○	○	○	—
筆記試験	40	○	—	○	○	—	—	—
面接審査(口頭試問)	20	—	—	—	—	○	○	○

◎合格発表

(1) 合否結果は下記の手順で確認ができます。

1. 大学ホームページから【Web出願】専用サイトへアクセス。
2. Web出願サイトの「マイページ」にログイン。(ログインには出願時に利用した「ログインID」とメールアドレスが必要です)
3. 「合否照会」ボタンをクリック。
4. 利用規約を確認し「同意する」にチェックをいれて「合否照会」ボタンを押して次のページへ進む。
5. 「結果表示」ボタンをクリックすると、合否結果が表示されます。

(2) 合否については、上記の合否照会方法で確認してください。合否の理由等も含め電話やメールでのお問い合わせには、一切お答えできません。

(3) 合否照会は合格発表日の10時から入学手続締切日まで確認ができます。

(4) 合格者のみ、合格発表日の13時より「合格通知書」「振込用紙」が印刷可能になります。Web出願サイトの「マイページ」にログインして印刷してください。

合格通知書・振込用紙の郵送はありませんので、注意してください。

●補欠者の中から追加合格者を発表する場合(入学手続状況により欠員が生じたとき)は、志願票の連絡先へ個別に連絡いたします。

◎入学手続

下記(1)と(2)の手続きを行ってください。

(1) **学費等納付金**：合格発表日の13時より「振込用紙」が印刷可能になります。Web出願サイト「マイページ」の「通知書等の印刷」ページ「通知書の印刷」より印刷し、入学手続締切日までに一括して銀行窓口より振込みしてください。期日までに手続きを完了しない者には、入学を許可しません。

(2) **入学手続書類**：合格発表日の13時より「入学手続書類」が印刷可能になります。Web出願サイト「マイページ」の「通知書等の印刷」ページ「入学手続書類の印刷」のURLから、必要書類を確認・印刷してください。必要事項を記入・押印、写真を添付し、入学手続締切日までに郵送してください(締切日消印有効)。

(3) **入学許可書**：入学手続きを完了した者には「入学許可書」を郵送します。試験日程によっては入学手続締切日から発送までに日数のかかる場合があります。

(4) **卒業証明書**：入学式当日までに卒業証明書(原本に限る)を提出してください。

総合型選抜(理学部化学・生命科学科)

◎求める人物像

化学・生命科学科は学問を通じて人間形成をはかり、社会に貢献できる人物の育成を目指しています。ペーパーテストでは計れない、科学一般に興味がある皆さんを化学・生命科学科に迎えたいと思っています。

私たちが迎えたい学生は、科学一般に興味がある人で次の各号の1つに該当する人たちです。

■ 化学・生命科学科が求める人物像

1. 多様な事象に興味を持ち、人々の暮らしにおける課題・ニーズは何かという視点を持って、社会のルールに従って、責任感を持って行動し、自己の理想に向かって学ぶ意思を有する人
2. 他者との対話を通して自らを高め、他者と協力して社会の課題に取り組む意思を有する人
3. 化学、生物学およびその関連学問分野に興味があり、専門知識・技能を高める意欲を持ち、そのために必要な基礎学力と専門教育に関する教科・科目(化学、生物、物理、数学、英語、国語)の学習に取り組んでいる人

◎募集学部・学科及び人員

学部	学科	日程	募集人員	入学定員
理学部	化学・生命科学科	A日程(併願制)	4名	90名
		A日程(専願制)	10名	
		B日程(専願制)	5名	
		C日程(併願制)	2名	
		D日程(専願制)	若干名	

◎出願資格

前述の「求める人物像」であって、次のいずれかに該当する者。

- (1) 高等学校又は中等教育学校を卒業した者及び2025年3月卒業見込みの者。
- (2) 外国において、学校教育における12年の課程を修了した者、又は、これに準ずる者で文部科学大臣の指定した者。
- (3) 文部科学大臣が高等学校の課程と同等の課程を有するものとして認定した在外教育施設の当該課程を修了した者。
- (4) 専修学校の高等課程(修業年限が3年以上であることその他の文部科学大臣の定める基準を満たすものに限る)で文部科学大臣が別に指定したものを、文部科学大臣が定める日以後に修了した者。
- (5) 文部科学大臣の指定した者。
- (6) 高等学校卒業程度認定試験規則による高等学校卒業程度認定試験に合格した者(旧課程による大学入学資格検定に合格した者を含む)及び2025年3月31日までに合格見込みの者で、2025年3月31日までに18歳に達する者。
- (7) 本学において、個別の入学資格審査により、高等学校を卒業した者と同等以上の学力があると認められた者で、2025年3月31日までに18歳に達する者。

※上記(7)の出願資格にて出願しようとする者は、出願書類の郵送締切日の4週間前までに入試課に申し出てください。入学資格個別審査をします。

※心身にある種の疾病、障がい、アレルギー等により、入学試験を受ける際、または修学上特別の配慮を必要とする方は、本学の学習内容(実験・実習含む)や支援体制、施設設備などで対応することが可能か事前に協議するため、出願前に入試課にご相談ください。

※外国人留学生は、さらに日本語能力試験N2相当の合格、または日本留学試験の「日本語」科目(読解及び聴解・聴読解の合計)で200点相当を取得し、日本語で受講能力があることを出願資格とします。なお、外国人留学生は別途提出書類がありますので、出願前に必ず城西大学入試課(049-271-7711)までお問い合わせください。また出願は窓口受付のみです。詳細はP.4で確認してください。

◎日程

日程	Web出願登録開始日	出願期間	選考日	合格発表日	入学手続締切日
A日程 併願制	2024年8月2日(金) 9:00~	9月9日(月) ~9月27日(金)	10月6日(日)	11月1日(金)	11月15日(金)
A日程 専願制	2024年8月23日(金) 9:00~	9月24日(火) ~10月11日(金)	10月19日(土)	11月1日(金)	11月15日(金)
B日程 専願制	2024年10月11日(金) 9:00~	11月11日(月) ~11月28日(木)	12月7日(土)	12月14日(土)	2025年1月6日(月)
C日程 併願制	2024年12月2日(月) 9:00~	2025年1月6日(月) ~1月16日(木)	1月23日(木)	1月28日(火)	2月14日(金)
D日程 専願制	2024年12月2日(月) 9:00~	2025年2月24日(月) ~3月7日(金)	3月13日(木)	3月15日(土)	3月21日(金)

※A~C日程は、出願書類の受付は郵送のみ、締切日消印有効です。

※D日程のみ、出願締切日必着です。ただし、出願締切日のみ、17時まで窓口受付(埼玉坂戸キャンパス入試課)でも対応します。

◎試験場

- 城西大学(埼玉坂戸キャンパス)
※試験場はP.103でご確認ください。

◎出願書類

※出願書類は必ず「簡易書留・速達」で郵送してください。

(1) 志願票・志願理由書

①P.107・108【Web出願の利用手順】をご確認のうえ、志願票・志願理由書を作成してください。写真データ(出願前3ヵ月以内に撮影のもの、正面上半身脱帽・背景なし)が必要となりますので、仕様を確認のうえ事前に用意してください。『グローバルチャレンジ奨学金制度』にエントリーを希望される方は、エントリー希望欄にチェックしてください。詳細はP.8でご確認ください。

②志願理由書に求める人物像の該当番号を1つ記入し、志願理由を簡潔に150字~200字で記載してください。
※志願理由書は、必ず受験生本人が記入してください。

(2) 課題レポート

下記の課題を提出してください。タイトル・氏名を除き800字以上1,000字以内で記載してください。市販の400字詰め原稿用紙(A4サイズ縦型)に横書きで作成してください。パソコン使用の場合も同じ様式を用いてください。

『最近おもしろいと思った科学記事』

特に現代科学に関心がある場合は、最近の科学に関する報道記事等で興味を持ったものをあげ、その内容についてまとめてください。必ずしも「求める人物像」と関連した記事である必要はありません。

(3) 調査書(厳封されたもの)

①出身学校の調査書は、1回の郵送につき1通必要です。

②高等学校卒業程度認定試験(旧大学入学資格検定試験)合格者(見込者)は、合格成績証明書(合格見込成績証明書)を提出してください。

③上記の①②以外の場合、また既卒者で調査書が発行できない場合は、出願資格に該当する最終学歴の卒業(修了)証明書と成績証明書もしくは発行不可の証明書を提出してください。

(4) 外国籍の者

「住民票」を添付してください。(志願票の氏名は、日本名を使用できます。)

◎入学検定料

●入学検定料は『35,000円』です。

●P.107【入学検定料のお支払い】をご確認のうえ、コンビニエンスストアから払込みください。

◎出願手続

P.108をご確認のうえ、必ず「簡易書留・速達」で出願書類を郵送してください。

D日程の出願締切日のみ、9時から17時まで窓口受付(埼玉坂戸キャンパス入試課)でも対応します。

- 本学での出願受付以降に出願内容の変更、入学検定料等の返還はできません。
- C日程(併願制)で他の入試と併願する場合は、出願期間の最も早い入試に合わせ必ず1枚の封筒で郵送してください。

◎受験票

出願書類を郵送すると、通常数日で受験票発行が可能となった旨のメールが届き、マイページへログインして受験票を印刷できるようになります。

- 受験票が試験日の2日前になっても印刷できない場合は、入試課にお問い合わせください。

◎面接審査(プレゼンテーション)

まず「志願理由」と「課題レポート」に基づいて志願者にプレゼンテーションを実施していただき、その後「志願理由」「課題レポート」「提出書類」に基づいて面接審査を行います。

プレゼンテーションでは、「志願理由」と提出した「課題レポート」をもとに、5分以内で発表してもらいます。しっかりと準備をしてプレゼンテーションに臨んでください。

- プレゼンテーションおよび面接審査の際には、必要に応じて黒板、パワーポイント、模造紙、画用紙、スケッチブック、DVDプレイヤー等を使用することができます(使用しなくても不利になることはありません)。これら必要なものは、当日、持参してください。パワーポイントを使用する方は、USBメモリ等に保存して持参してください。
- パソコンやDVDプレイヤーなどは大学で用意します。使用するファイルは、マイクロソフト・パワーポイント(Windows版)で使用できるように準備をしておいてください。なお、動画ファイル形式で一部対応できない可能性がありますので注意してください(MP4形式対応可能)。
- プレゼンテーション及び面接審査日は、10時30分までに指定の教室に入室してください。**プレゼンテーション及び面接審査は、11時開始です。**
- プレゼンテーション及び面接審査は、出願理由や出願人数により、出願順にかかわらず順番が前後することがあります。

◎評価方法

	評価配点	評価する学力の3要素						
		知識・技能		思考力・判断力・表現力			主体性を持って協働して学ぶ態度	
		知識	技能	思考力	判断力	表現力	主体性	協調性
調査書	15	○	○	—	—	○	○	○
志願理由書	20	—	—	—	—	○	○	—
課題レポート	25	○	○	○	—	○	—	—
面接審査(プレゼンテーション)	40	—	—	○	○	○	○	○

◎合格発表

- (1) 合否結果は下記の手順で確認ができます。
1. 大学ホームページから【Web出願】専用サイトへアクセス。
 2. Web出願サイトの「マイページ」にログイン。(ログインには出願時に利用した「ログインID」とメールアドレスが必要です)
 3. 「合否照会」ボタンをクリック。
 4. 利用規約を確認し「同意する」にチェックをいれて「合否照会」ボタンを押して次のページへ進む。
 5. 「結果表示」ボタンをクリックすると、合否結果が表示されます。
- (2) 合否については、上記の合否照会方法で確認してください。合否の理由等も含め電話やメールでのお問い合わせには、一切お答えできません。
- (3) 合否照会は合格発表日の10時から入学手続締切日まで確認ができます。
- (4) 合格者のみ、合格発表日の13時より「合格通知書」「振込用紙」が印刷可能になります。Web出願サイトの「マイページ」にログインして印刷してください。
- 合格通知書・振込用紙の郵送はありませんので、注意してください。
- 補欠者の中から追加合格者を発表する場合(入学手続状況により欠員が生じたとき)は、志願票の連絡先へ個別に連絡いたします。

◎入学手続

下記(1)と(2)の手続きを行ってください。

- (1) **学費等納付金**：合格発表日の13時より「振込用紙」が印刷可能になります。Web出願サイト「マイページ」の「通知書等の印刷」ページ「通知書の印刷」より印刷し、入学手続締切日までに一括して銀行窓口より振込みしてください。期日までに手続きを完了しない者には、入学を許可しません。
- (2) **入学手続書類**：合格発表日の13時より「入学手続書類」が印刷可能になります。Web出願サイト「マイページ」の「通知書等の印刷」ページ「入学手続書類の印刷」のURLから、必要書類を確認・印刷してください。必要事項を記入・押印、写真を添付し、入学手続締切日までに郵送してください(締切日消印有効)。
- (3) **入学許可書**：入学手続きを完了した者には「入学許可書」を郵送します。試験日程によっては入学手続締切日から発送までに日数のかかる場合があります。
- (4) **卒業証明書**：入学式当日までに卒業証明書(原本に限る)を提出してください。

総合型選抜(薬学部薬学科:6年制)

◎求める人物像

薬学科は、基本的な薬学の知識に加え、医療人として専門知識と実践力、さらには倫理性を兼ね備え、人々の健康増進を積極的に支援する薬剤師の育成を目指します。したがって以下のような人が総合型選抜で迎えたい方です。

■薬学科が求める人物像

1. 薬と健康に関する事柄に興味を持ち、責任感を持って、自己の理想に向かって学ぶ意思を有する人
2. 周囲の人と協力して、人々が健康に暮らす地域社会のための課題に取り組む意思を有する人
3. 薬学を栄養学との関係を含めて学ぶ意欲があり、そのために必要な薬学科で指定する科目(化学、生物、数学、英語)の学習に取り組んでいる人。

◎募集学部・学科及び人員

学部	学科	日程	募集人員	入学定員
薬学部	薬学科 (6年制)	A日程(併願制)	20名	250名
		A日程(専願制)	20名	
		B日程(専願制)	4名	
		C日程(併願制)	4名	
		D日程(専願制)	若干名	

※入学定員については予定であり、変更する場合があります。

◎出願資格

前述の「求める人物像」であって、次のいずれかに該当する者。

- (1) 高等学校又は中等教育学校を卒業した者及び2025年3月卒業見込みの者。
- (2) 外国において、学校教育における12年の課程を修了した者、又は、これに準ずる者で文部科学大臣の指定した者。
- (3) 文部科学大臣が高等学校の課程と同等の課程を有するものとして認定した在外教育施設の当該課程を修了した者。
- (4) 専修学校の高等課程(修業年限が3年以上であることその他の文部科学大臣の定める基準を満たすものに限る)で文部科学大臣が別に指定したものを、文部科学大臣が定める日以後に修了した者。
- (5) 文部科学大臣の指定した者。
- (6) 高等学校卒業程度認定試験規則による高等学校卒業程度認定試験に合格した者(旧課程による大学入学資格検定に合格した者を含む)及び2025年3月31日までに合格見込みの者で、2025年3月31日までに18歳に達する者。
- (7) 本学において、個別の入学資格審査により、高等学校を卒業した者と同等以上の学力があると認められた者で、2025年3月31日までに18歳に達する者。

※上記(7)の出願資格にて出願しようとする者は、出願書類の郵送締切日の4週間前までに入試課に申し出てください。入学資格個別審査をします。

※心身にある種の疾病、障がい、アレルギー等により、入学試験を受ける際、または修学上特別の配慮を必要とする方は、本学の学習内容(実験・実習含む)や支援体制、施設設備などで対応することが可能か事前に協議するため、出願前に入試課にご相談ください。

※外国人留学生は、さらに日本語能力試験N2相当の合格、または日本留学試験の「日本語」科目(読解及び聴解・聴読解の合計)で200点相当を取得し、日本語で受講能力があることを出願資格とします。なお、外国人留学生は別途提出書類がありますので、出願前に必ず城西大学入試課(049-271-7711)までお問い合わせください。また出願は窓口受付のみです。詳細はP.4で確認してください。

◎日程

日程	Web出願登録開始日	出願期間	選考日	合格発表日	入学手続締切日
A日程 併願制	2024年8月2日(金) 9:00~	9月9日(月) ~9月27日(金)	10月6日(日)	11月1日(金)	11月15日(金)
A日程 専願制	2024年8月23日(金) 9:00~	9月24日(火) ~10月11日(金)	10月19日(土)	11月1日(金)	11月15日(金)
B日程 専願制	2024年10月11日(金) 9:00~	11月11日(月) ~11月28日(木)	12月7日(土)	12月14日(土)	2025年1月6日(月)
C日程 併願制	2024年12月2日(月) 9:00~	2025年1月6日(月) ~1月16日(木)	1月23日(木)	1月28日(火)	2月14日(金)
D日程 専願制	2024年12月2日(月) 9:00~	2025年2月24日(月) ~3月7日(金)	3月13日(木)	3月15日(土)	3月21日(金)

※A~C日程は、出願書類の受付は郵送のみ、締切日消印有効です。

※D日程のみ、出願締切日必着です。ただし、出願締切日のみ、17時まで窓口受付(埼玉坂戸キャンパス入試課)でも対応します。

◎試験場

- 城西大学(埼玉坂戸キャンパス)
※試験場はP.103でご確認ください。

◎出願書類

※出願書類は必ず「簡易書留・速達」で郵送してください。

(1) 志願票・志願理由書

- ①P.107・108【Web出願の利用手順】をご確認のうえ、志願票・志願理由書を作成してください。写真データ(出願前3ヵ月以内に撮影のもの、正面上半身脱帽・背景なし)が必要となりますので、仕様を確認のうえ事前に用意してください。
※A日程併願制・A日程専願制・B日程専願制で出願するものうち『グローバルチャレンジ奨学金制度』にエントリーを希望される方は、エントリー希望欄にチェックしてください。詳細はP.8でご確認ください。
- ②志願理由書に求める人物像の該当番号を1つ記入し、志願理由を簡潔に600字~800字で記載してください。
※志願理由書は、必ず受験生本人が記入してください。

(2) 調査書(厳封されたもの)

- ①出身学校の調査書は、1回の郵送につき1通必要です。
- ②高等学校卒業程度認定試験(旧大学入学資格検定試験)合格者(見込者)は、合格成績証明書(合格見込成績証明書)を提出してください。
- ③上記の①②以外の場合、また既卒者で調査書が発行できない場合は、出願資格に該当する最終学歴の卒業(修了)証明書と成績証明書もしくは発行不可の証明書を提出してください。

(3) 外国籍の方

「住民票」を添付してください。(志願票の氏名は、日本名を使用できます。)

◎入学検定料

- 入学検定料は『35,000円』です。
- P.107【入学検定料のお支払い】をご確認のうえ、コンビニエンスストアから払込みください。
- C日程(併願制)は他の入試と併願することにより入学検定料が割引される『併願割』、C日程(併願制)とD日程(専願制)は早期に登録することにより入学検定料が割引される『早期登録割』があります。詳細はP.7でご確認ください。

◎出願手続

P.108をご確認のうえ、必ず「簡易書留・速達」で出願書類を郵送してください。

D日程の出願締切日のみ、9時から17時まで窓口受付(埼玉坂戸キャンパス入試課)でも対応します。

- 本学での出願受付以降に出願内容の変更、入学検定料等の返還はできません。
- C日程(併願制)で他の入試と併願する場合は、出願期間の最も早い入試に合わせ必ず1枚の封筒で郵送してください。

◎受験票

出願書類を郵送すると、通常数日で受験票発行が可能となった旨のメールが届き、マイページへログインして受験票を印刷できるようになります。

- 受験票が試験日の2日前になっても印刷できない場合は、入試課にお問い合わせください。

◎【A・B・C日程】面接審査と基礎学力試験

基礎学力試験(記述式)では理科の基礎学力(※1)を確認し、面接審査では志願理由書、調査書、基礎学力試験の内容に基づいて、本学薬学科で薬剤師を目指す姿勢や考え、発想力、協調性、基礎知識などを確認します。

※1 基礎学力試験では、化学基礎・化学または生物基礎・生物の教科書にある基礎的な内容を問います。

- 審査日は、10時30分までに指定の教室に入室してください。

■基礎学力試験

選考方法	時間	配点
理科—化学基礎・化学または生物基礎・生物	60分	30点

過去問題

※閲覧時期により全ての問題が掲載されていない場合があります。



※記述式です。

■時間割

10時30分までに指定の教室に入室のこと	11:00~12:00	昼休み	13:00~
	基礎学力試験 (理科)		面接審査

◎【D日程】口頭試問と面接審査

口頭試問では理科の基礎学力を確認し、面接審査では志願理由や提出書類に基づいて審査を行います。

- 審査日は、10時30分までに指定の教室に入室してください。口頭試問と面接審査は、11時開始です。
- 面接審査は、志願理由や出願人数により、出願順にかかわらず順番が前後することがあります。

◎ 評価方法

■ A・B・C日程

	評価配点	評価する学力の3要素						
		知識・技能		思考力・判断力・表現力			主体性を持って協働して学ぶ態度	
		知識	技能	思考力	判断力	表現力	主体性	協調性
調査書	20	○	○	—	—	○	○	○
志願理由書	10	—	—	—	—	○	○	—
基礎学力試験	30	○	—	○	○	—	—	—
面接審査	40	—	—	○	○	○	○	○

■ D日程

	評価配点	評価する学力の3要素						
		知識・技能		思考力・判断力・表現力			主体性を持って協働して学ぶ態度	
		知識	技能	思考力	判断力	表現力	主体性	協調性
調査書	20	○	○	—	—	○	○	○
志願理由書	10	—	—	—	—	○	○	—
口頭試験	30	○	—	○	○	—	—	—
面接審査	40	—	—	○	○	○	○	○

◎ 合格発表

(1) 合格結果は下記の手順で確認ができます。

1. 大学ホームページから【Web出願】専用サイトへアクセス。
2. Web出願サイトの「マイページ」にログイン。(ログインには出願時に利用した「ログインID」とメールアドレスが必要です)
3. 「合否照会」ボタンをクリック。
4. 利用規約を確認し「同意する」にチェックをいれて「合否照会」ボタンを押して次のページへ進む。
5. 「結果表示」ボタンをクリックすると、合否結果が表示されます。

(2) 合否については、上記の合否照会方法で確認してください。合否の理由等も含め電話やメールでのお問い合わせには、一切お答えできません。

(3) 合否照会は合格発表日の10時から入学手続締切日まで確認ができます。

(4) 合格者のみ、合格発表日の13時より「合格通知書」「振込用紙」が印刷可能になります。Web出願サイトの「マイページ」にログインして印刷してください。

合格通知書・振込用紙の郵送はありませんので、注意してください。

● 補欠者の中から追加合格者を発表する場合(入学手続状況により欠員が生じたとき)は、志願票の連絡先へ個別に連絡いたします。

◎ 入学手続

下記(1)と(2)の手続きを行ってください。

(1) **学費等納付金**：合格発表日の13時より「振込用紙」が印刷可能になります。Web出願サイト「マイページ」の「通知書等の印刷」ページ「通知書の印刷」より印刷し、入学手続締切日までに一括して銀行窓口より振込みしてください。期日までに手続きを完了しない者には、入学を許可しません。

(2) **入学手続書類**：合格発表日の13時より「入学手続書類」が印刷可能になります。Web出願サイト「マイページ」の「通知書等の印刷」ページ「入学手続書類の印刷」のURLから、必要書類を確認・印刷してください。必要事項を記入・押印、写真を添付し、入学手続締切日までに郵送してください(締切日消印有効)。

(3) **入学許可書**：入学手続きを完了した者には「入学許可書」を郵送します。試験日程によっては入学手続締切日から発送までに日数のかかる場合があります。

(4) **卒業証明書**：入学式当日までに卒業証明書(原本に限る)を提出してください。

総合型選抜(薬学部薬科学科)

◎求める人物像

生活者の立場に立って、医薬品・化粧品・機能性食品の有効性・安全性に関わり、一人ひとりのQOL(quality of life:生活と人生の質)を高め、健康のより良い状態になるように支援する努力を惜しまない人が総合型選抜で迎えたい方です。

■薬科学科が求める人物像

1. 医薬品、食品、化粧品、化成品に関する事柄(薬科学領域)に興味を持ち、責任感を持って、自己の理想に向かって学ぶ意思を有する人
2. 周囲の人と協力して、人々が健康に暮らす地域・国際社会のための課題に取り組む意思を有する人
3. 薬科学領域を学ぶ意欲があり、そのために必要な薬科学科で指定する科目(化学、生物、数学、英語)の学習に取り組んでいる人

◎募集学部・学科及び人員

学部	学科	日程	募集人員	入学定員
薬学部	薬科学科	A日程(併願制)	3名	50名
		A日程(専願制)	4名	
		B日程(専願制)	3名	
		C日程(併願制)	若干名	
		D日程(専願制)	若干名	

◎出願資格

前述の「求める人物像」であって、次のいずれかに該当する者。

- (1) 高等学校又は中等教育学校を卒業した者及び2025年3月卒業見込みの者。
- (2) 外国において、学校教育における12年の課程を修了した者、又は、これに準ずる者で文部科学大臣の指定した者。
- (3) 文部科学大臣が高等学校の課程と同等の課程を有するものとして認定した在外教育施設の当該課程を修了した者。
- (4) 専修学校の高等課程(修業年限が3年以上であることその他の文部科学大臣の定める基準を満たすものに限る)で文部科学大臣が別に指定したものを、文部科学大臣が定める日以後に修了した者。
- (5) 文部科学大臣の指定した者。
- (6) 高等学校卒業程度認定試験規則による高等学校卒業程度認定試験に合格した者(旧課程による大学入学資格検定に合格した者を含む)及び2025年3月31日までに合格見込みの者で、2025年3月31日までに18歳に達する者。
- (7) 本学において、個別の入学資格審査により、高等学校を卒業した者と同等以上の学力があると認められた者で、2025年3月31日までに18歳に達する者。

※上記(7)の出願資格にて出願しようとする者は、出願書類の郵送締切日の4週間前までに入試課に申し出てください。入学資格個別審査をします。

※心身にある種の疾病、障がい、アレルギー等により、入学試験を受ける際、または修学上特別の配慮を必要とする方は、本学の学習内容(実験・実習含む)や支援体制、施設設備などで対応することが可能か事前に協議するため、出願前に入試課にご相談ください。

※外国人留学生は、さらに日本語能力試験N2相当以上の合格、または日本留学試験の「日本語」科目(読解及び聴解・聴読解の合計)で200点相当以上を取得し、日本語で受講能力があることを出願資格とします。なお、外国人留学生は別途提出書類がありますので、出願前に必ず城西大学入試課(049-271-7711)までお問い合わせください。また出願は窓口受付のみです。詳細はP.4で確認してください。

◎日程

日程	Web出願登録開始日	出願期間	選考日	合格発表日	入学手続締切日
A日程 併願制	2024年8月2日(金) 9:00~	9月9日(月) ~9月27日(金)	10月6日(日)	11月1日(金)	11月15日(金)
A日程 専願制	2024年8月23日(金) 9:00~	9月24日(火) ~10月11日(金)	10月19日(土)	11月1日(金)	11月15日(金)
B日程 専願制	2024年10月11日(金) 9:00~	11月11日(月) ~11月28日(木)	12月7日(土)	12月14日(土)	2025年1月6日(月)
C日程 併願制	2024年12月2日(月) 9:00~	2025年1月6日(月) ~1月16日(木)	1月23日(木)	1月28日(火)	2月14日(金)
D日程 専願制	2024年12月2日(月) 9:00~	2025年2月24日(月) ~3月7日(金)	3月13日(木)	3月15日(土)	3月21日(金)

※A~C日程は、出願書類の受付は郵送のみ、締切日消印有効です。

※D日程のみ、出願締切日必着です。ただし、出願締切日のみ、17時まで窓口受付(埼玉坂戸キャンパス入試課)でも対応します。

◎試験場

- 城西大学(埼玉坂戸キャンパス)
※試験場はP.103でご確認ください。

◎出願書類

※出願書類は必ず「簡易書留・速達」で郵送してください。

(1) 志願票・志願理由書

- ①P.107・108【Web出願の利用手順】をご確認のうえ、志願票を作成してください。写真データ(出願前3カ月以内に撮影のもの、正面上半身脱帽・背景なし)が必要となりますので、仕様を確認のうえ事前に用意してください。
※A日程併願制・A日程専願制・B日程専願制で出願するものうち『グローバルチャレンジ奨学金制度』にエントリーを希望される方は、エントリー希望欄にチェックしてください。詳細はP.8でご確認ください。
- ②志願理由書に求める人物像の該当番号を1つ記入し、志願理由を簡潔に150字~200字で記載してください。
※志願理由書は、必ず受験生本人が記入してください。

(2) 調査書(厳封されたもの)

- ①出身学校の調査書は、1回の郵送につき1通必要です。
- ②高等学校卒業程度認定試験(旧大学入学資格検定試験)合格者(見込者)は、合格成績証明書(合格見込成績証明書)を提出してください。
- ③上記の①②以外の場合、また既卒者で調査書が発行できない場合は、出願資格に該当する最終学歴の卒業(修了)証明書と成績証明書もしくは発行不可の証明書を提出してください。

(3) 外国籍の方

「住民票」を添付してください。(志願票の氏名は、日本名を使用できます。)

◎入学検定料

- 入学検定料は『35,000円』です。
- P.107【入学検定料のお支払い】をご確認のうえ、コンビニエンスストアから払込みください。
- C日程(併願制)は他の入試と併願することにより入学検定料が割引される『併願割』、C日程(併願制)とD日程(専願制)は早期に登録することにより入学検定料が割引される『早期登録割』があります。詳細はP.7でご確認ください。

◎出願手続

P.108をご確認のうえ、必ず「簡易書留・速達」で出願書類を郵送してください。

D日程の出願締切日のみ、9時から17時まで窓口受付(埼玉坂戸キャンパス入試課)でも対応します。

- 本学での出願受付以降に出願内容の変更、入学検定料等の返還はできません。
- C日程(併願制)で他の入試と併願する場合は、出願期間の最も早い入試に合わせ必ず1枚の封筒で郵送してください。

◎受験票

出願書類を郵送すると、通常数日で受験票発行が可能となった旨のメールが届き、マイページへログインして受験票を印刷できるようになります。

●受験票が試験日の2日前になっても印刷できない場合は、入試課にお問い合わせください。

◎口頭試問と面接審査

口頭試問では理科の基礎学力(※)を確認し、面接審査では志願の理由や提出書類に基づいて審査を行います。

※口頭試問では、受験生が当日に選択した理科学科(化学基礎・化学または生物基礎・生物)について基礎知識や考え方、発想力を確認します。

●審査日は、10時30分までに指定の教室に入室してください。口頭試問と面接審査は、11時開始です。

●面接審査は、志願の理由や出願人数により、出願順にかかわらず順番が前後することがあります。

◎評価方法

	評価配点	評価する学力の3要素						
		知識・技能		思考力・判断力・表現力			主体性を持って協働して学ぶ態度	
		知識	技能	思考力	判断力	表現力	主体性	協調性
調査書	20	○	○	—	—	○	○	○
志願理由書	10	—	—	—	—	○	○	—
口頭試問	20	○	—	○	○	—	—	—
面接審査	50	—	—	○	○	○	○	○

◎合格発表

(1) 合否結果は下記の手順で確認ができます。

1. 大学ホームページから【Web出願】専用サイトへアクセス。
2. Web出願サイトの「マイページ」にログイン。(ログインには出願時に利用した「ログインID」とメールアドレスが必要です)
3. 「合否照会」ボタンをクリック。
4. 利用規約を確認し「同意する」にチェックをいれて「合否照会」ボタンを押して次のページへ進む。
5. 「結果表示」ボタンをクリックすると、合否結果が表示されます。

(2) 合否については、上記の合否照会方法で確認してください。合否の理由等も含め電話やメールでのお問い合わせには、一切お答えできません。

(3) 合否照会は合格発表日の10時から入学手続締切日まで確認ができます。

(4) 合格者のみ、合格発表日の13時より「合格通知書」「振込用紙」が印刷可能になります。Web出願サイトの「マイページ」にログインして印刷してください。

合格通知書・振込用紙の郵送はありませんので、注意してください。

●補欠者の中から追加合格者を発表する場合(入学手続状況により欠員が生じたとき)は、志願票の連絡先へ個別に連絡いたします。

◎入学手続

下記(1)と(2)の手続きを行ってください。

(1) **学費等納付金**：合格発表日の13時より「振込用紙」が印刷可能になります。Web出願サイト「マイページ」の「通知書等の印刷」ページ「通知書の印刷」より印刷し、入学手続締切日までに一括して銀行窓口より振込みしてください。期日までに手続きを完了しない者には、入学を許可しません。

(2) **入学手続書類**：合格発表日の13時より「入学手続書類」が印刷可能になります。Web出願サイト「マイページ」の「通知書等の印刷」ページ「入学手続書類の印刷」のURLから、必要書類を確認・印刷してください。必要事項を記入・押印、写真を添付し、入学手続締切日までに郵送してください(締切日消印有効)。

(3) **入学許可書**：入学手続きを完了した者には「入学許可書」を郵送します。試験日程によっては入学手続締切日から発送までに日数のかかる場合があります。

(4) **卒業証明書**：入学式当日までに卒業証明書(原本に限る)を提出してください。

総合型選抜(薬学部医療栄養学科)

◎求める人物像

国民一人ひとりがQOL(quality of life:生活と人生の質)を高めることを直接的・間接的に支援できる人材になりたい人、健康のより良い状態を目指す人への援助を惜しまない人が総合型選抜で迎えたい方です。

■ 医療栄養学科が求める人物像

1. 管理栄養士に必要な健康や医療に関する多様な事柄に興味を持ち、責任感を持って、自己の理想に向かって学ぶ意思を有する人
2. 周囲の人と協力して、人々が健康に暮らす地域社会のための課題に取り組む意思を有する人
3. 医療栄養学を学ぶ意欲があり、そのために必要な医療栄養学科で指定する科目(化学、生物、数学、英語)の学習に取り組んでいる人

◎募集学部・学科及び人員

学部	学科	日程	募集人員	入学定員
薬学部	医療栄養学科	A日程(併願制)	8名	100名
		A日程(専願制)	8名	
		B日程(専願制)	4名	
		C日程(併願制)	2名	
		D日程(専願制)	若干名	

◎出願資格

前述の「求める人物像」であって、次のいずれかに該当する者。

- (1) 高等学校又は中等教育学校を卒業した者及び2025年3月卒業見込みの者。
- (2) 外国において、学校教育における12年の課程を修了した者、又は、これに準ずる者で文部科学大臣の指定した者。
- (3) 文部科学大臣が高等学校の課程と同等の課程を有するものとして認定した在外教育施設の当該課程を修了した者。
- (4) 専修学校の高等課程(修業年限が3年以上であることその他の文部科学大臣の定める基準を満たすものに限る)で文部科学大臣が別に指定したものを、文部科学大臣が定める日以後に修了した者。
- (5) 文部科学大臣の指定した者。
- (6) 高等学校卒業程度認定試験規則による高等学校卒業程度認定試験に合格した者(旧課程による大学入学資格検定に合格した者を含む)及び2025年3月31日までに合格見込みの者で、2025年3月31日までに18歳に達する者。
- (7) 本学において、個別の入学資格審査により、高等学校を卒業した者と同等以上の学力があると認められた者で、2025年3月31日までに18歳に達する者。

※上記(7)の出願資格にて出願しようとする者は、出願書類の郵送締切日の4週間前までに入試課に申し出てください。入学資格個別審査をします。

※心身にある種の疾病、障がい、アレルギー等により、入学試験を受ける際、または修学上特別の配慮を必要とする方は、本学の学習内容(実験・実習含む)や支援体制、施設設備などで対応することが可能か事前に協議するため、出願前に入試課にご相談ください。

※**外国人留学生**は、さらに日本語能力試験N2相当の合格、または日本留学試験の「日本語」科目(読解及び聴解・聴読解の合計)で200点相当を取得し、日本語で受講能力があることを出願資格とします。なお、外国人留学生は別途提出書類がありますので、出願前に必ず城西大学入試課(049-271-7711)までお問い合わせください。また出願は窓口受付のみです。詳細はP.4で確認してください。

◎日程

日程	Web出願登録開始日	出願期間	選考日	合格発表日	入学手続締切日
A日程 併願制	2024年8月2日(金) 9:00~	9月9日(月) ~9月27日(金)	10月6日(日)	11月1日(金)	11月15日(金)
A日程 専願制	2024年8月23日(金) 9:00~	9月24日(火) ~10月11日(金)	10月19日(土)	11月1日(金)	11月15日(金)
B日程 専願制	2024年10月11日(金) 9:00~	11月11日(月) ~11月28日(木)	12月7日(土)	12月14日(土)	2025年1月6日(月)
C日程 併願制	2024年12月2日(月) 9:00~	2025年1月6日(月) ~1月16日(木)	1月23日(木)	1月28日(火)	2月14日(金)
D日程 専願制	2024年12月2日(月) 9:00~	2025年2月24日(月) ~3月7日(金)	3月13日(木)	3月15日(土)	3月21日(金)

※A~C日程は、出願書類の受付は郵送のみ、締切日消印有効です。

※D日程のみ、出願締切日必着です。ただし、出願締切日のみ、17時まで窓口受付(埼玉坂戸キャンパス入試課)でも対応します。

◎試験場

- 城西大学(埼玉坂戸キャンパス)
※試験場はP.103でご確認ください。

◎出願書類

※出願書類は必ず「簡易書留・速達」で郵送してください。

(1) 志願票・志願理由書

- ①P.107・108【Web出願の利用手順】をご確認のうえ、志願票・志願理由書を作成してください。写真データ(出願前3ヵ月以内に撮影のもの、正面上半身脱帽・背景なし)が必要となりますので、仕様を確認のうえ事前に用意してください。
※A日程併願制・A日程専願制・B日程専願制で出願するものうち『グローバルチャレンジ奨学金制度』にエントリーを希望される方は、エントリー希望欄にチェックしてください。詳細はP.8でご確認ください。
- ②志願理由書に求める人物像の該当番号を1つ記入し、志願理由を簡潔に150字~200字で記載してください。
※志願理由書は、必ず受験生本人が記入してください。

(2) 調査書(厳封されたもの)

- ①出身学校の調査書は、1回の郵送につき1通必要です。
- ②高等学校卒業程度認定試験(旧大学入学資格検定試験)合格者(見込者)は、合格成績証明書(合格見込成績証明書)を提出してください。
- ③上記の①②以外の場合、また既卒者で調査書が発行できない場合は、出願資格に該当する最終学歴の卒業(修了)証明書と成績証明書もしくは発行不可の証明書を提出してください。

(3) 外国籍の者

「住民票」を添付してください。(志願票の氏名は、日本名を使用できます。)

◎入学検定料

- 入学検定料は『35,000円』です。
- P.107【入学検定料のお支払い】をご確認のうえ、コンビニエンスストアから払込みください。
- C日程(併願制)は他の入試と併願することにより入学検定料が割引される『併願割』、C日程(併願制)とD日程(専願制)は早期に登録することにより入学検定料が割引される『早期登録割』があります。詳細はP.7でご確認ください。

◎出願手続

- P.108をご確認のうえ、必ず「簡易書留・速達」で出願書類を郵送してください。
D日程の出願締切日のみ、9時から17時まで窓口受付(埼玉坂戸キャンパス入試課)でも対応します。
- 本学での出願受付以降に出願内容の変更、入学検定料等の返還はできません。
 - C日程(併願制)で他の入試と併願する場合は、出願期間の最も早い入試に合わせ必ず1枚の封筒で郵送してください。

◎受験票

出願書類を郵送すると、通常数日で受験票発行が可能となった旨のメールが届き、マイページへログインして受験票を印刷できるようになります。

●受験票が試験日の2日前になっても印刷できない場合は、入試課にお問い合わせください。

◎【A・B日程】小論文と面接審査

当日出題する課題について、タイトル・氏名を除き400字以上600字以内で解答していただきます。その後、志願の理由に基づいて面接審査を行います。

●審査日は、10時30分までに指定の教室に入室してください。

■論述試験

選考方法	時間	配点
小論文	60分	20点

過去問題

※閲覧時期により全ての問題が掲載されていない場合があります。



■時間割

10時30分までに指定の教室に入室のこと	11:00~12:00	昼休み	13:00~
	小論文		面接審査

◎【C・D日程】面接審査(口頭試問)

出願書類に基づいて面接審査(口頭試問)を行います。

●審査日は、10時30分までに指定の教室に入室してください。面接審査(口頭試問)は11時開始です。

●面接審査は、出願人数により出願順にかかわらず順番が前後することがあります。

◎評価方法

■A・B日程

	評価配点	評価する学力の3要素						
		知識・技能		思考力・判断力・表現力			主体性を持って協働して学ぶ態度	
		知識	技能	思考力	判断力	表現力	主体性	協調性
調査書	20	○	○	—	—	○	○	○
志願理由書	10	—	—	—	—	○	○	—
小論文	20	○	—	○	○	—	—	—
面接審査	50	—	—	○	○	○	○	○

■C・D日程

	評価配点	評価する学力の3要素						
		知識・技能		思考力・判断力・表現力			主体性を持って協働して学ぶ態度	
		知識	技能	思考力	判断力	表現力	主体性	協調性
調査書	20	○	○	—	—	○	○	○
志願理由書	10	—	—	—	—	○	○	—
面接審査(口頭試問)	70	—	—	○	○	○	○	○

◎合格発表

(1) 合格結果は下記の手順で確認ができます。

1. 大学ホームページから【Web出願】専用サイトへアクセス。
2. Web出願サイトの「マイページ」にログイン。(ログインには出願時に利用した「ログインID」とメールアドレスが必要です)
3. 「合否照会」ボタンをクリック。
4. 利用規約を確認し「同意する」にチェックをいれて「合否照会」ボタンを押して次のページへ進む。
5. 「結果表示」ボタンをクリックすると、合格結果が表示されます。

(2) 合否については、上記の合否照会方法で確認してください。合否の理由等も含め電話やメールでのお問い合わせには、一切お答えできません。

(3) 合否照会は合格発表日の10時から入学手続締切日まで確認ができます。

(4) 合格者のみ、合格発表日の13時より「合格通知書」「振込用紙」が印刷可能になります。Web出願サイトの「マイページ」にログインして印刷してください。

合格通知書・振込用紙の郵送はありませんので、注意してください。

●補欠者の中から追加合格者を発表する場合(入学手続状況により欠員が生じたとき)は、志願票の連絡先へ個別に連絡いたします。

◎入学手続

下記(1)と(2)の手続きを行ってください。

- (1) **学費等納付金**：合格発表日の13時より「振込用紙」が印刷可能になります。Web出願サイト「マイページ」の「通知書等の印刷」ページ「通知書の印刷」より印刷し、入学手続締切日までに一括して銀行窓口より振込みしてください。期日までに手続きを完了しない者には、入学を許可しません。
- (2) **入学手続書類**：合格発表日の13時より「入学手続書類」が印刷可能になります。Web出願サイト「マイページ」の「通知書等の印刷」ページ「入学手続書類の印刷」のURLから、必要書類を確認・印刷してください。必要事項を記入・押印、写真を添付し、入学手続締切日までに郵送してください(締切日消印有効)。
- (3) **入学許可書**：入学手続きを完了した者には「入学許可書」を郵送します。試験日程によっては入学手続締切日から発送までに日数のかかる場合があります。
- (4) **卒業証明書**：入学式当日までに卒業証明書(原本に限る)を提出してください。

試験場案内

埼玉坂戸キャンパス

埼玉県坂戸市けやき台1-1

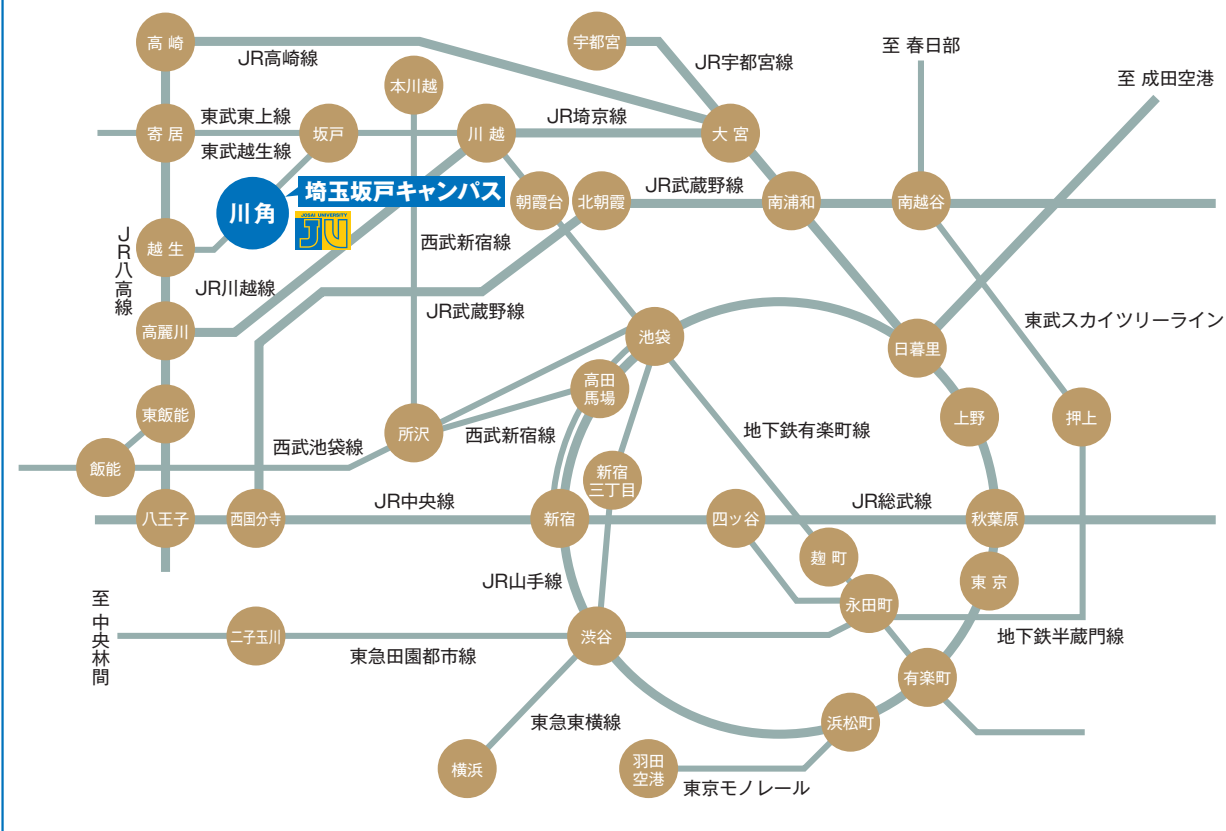

■ 埼玉坂戸キャンパスまでの所要時間

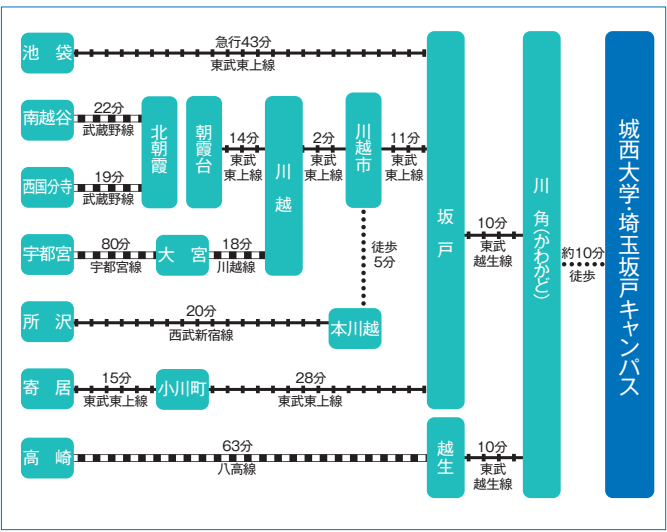

■ 埼玉坂戸キャンパスへの道順



※急行等利用の最短時間です。乗換え時間は含みません。
 ※試験当日の東武越生線は、大変混雑しますので遅刻しないよう早目に試験場に到着するようにしてください。
 ※交通機関等に不測の事態(降雪、事故等による電車・バスの遅延)が発生する場合がありますので、情報収集に努め、集合時間に遅刻しないようにしてください。

試験場案内

東京紀尾井町キャンパス3号棟

東京都千代田区平河町2-3-20

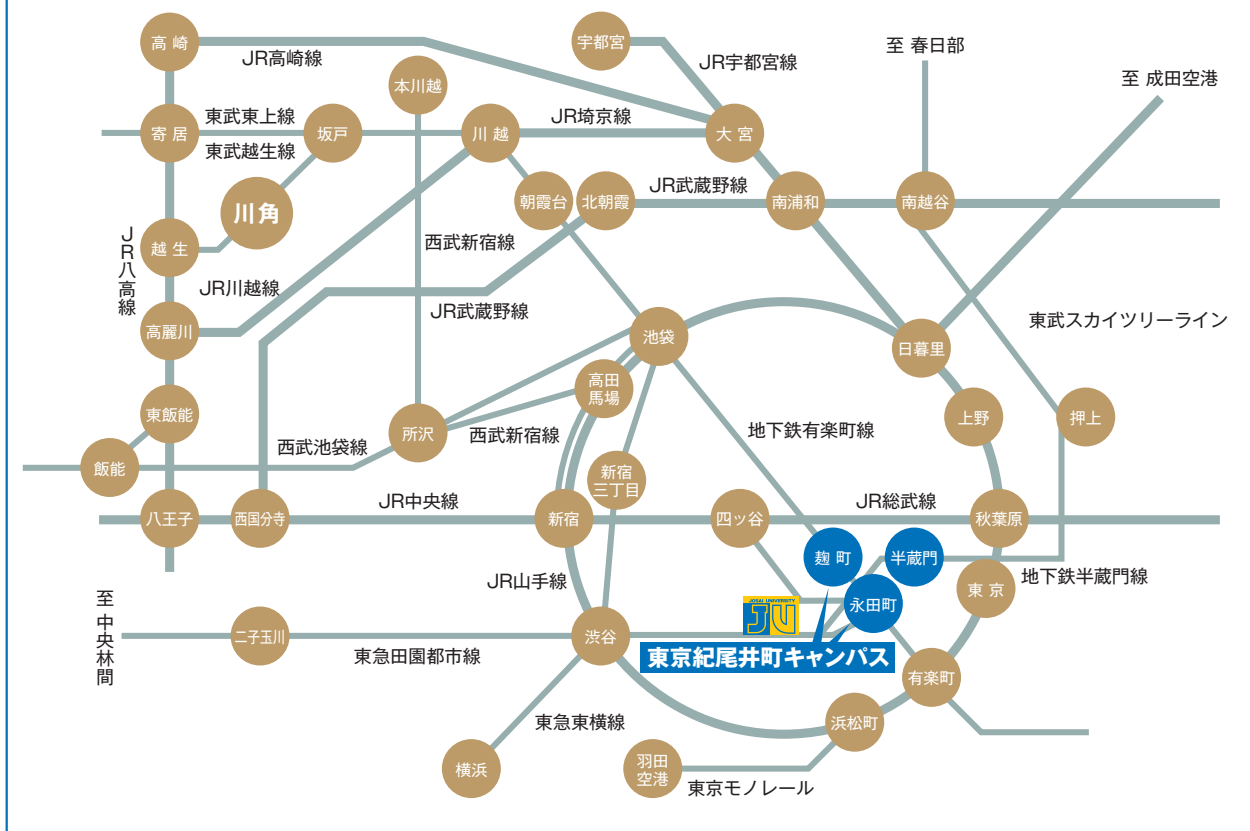

東京紀尾井町キャンパスまでの所要時間

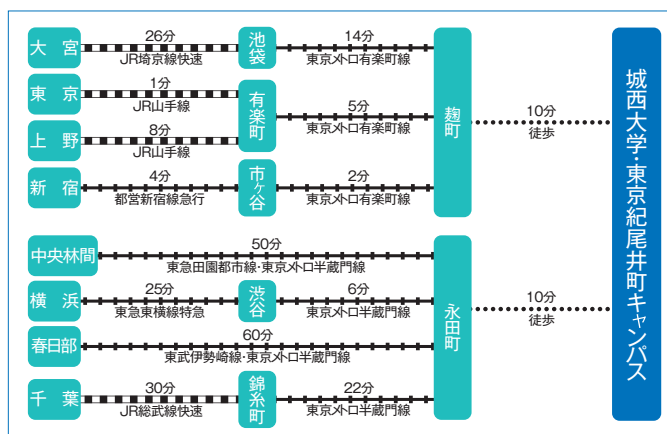

- 地下鉄有楽町線 麹町駅1番出口より徒歩10分
- 地下鉄南北線・半蔵門線 永田町駅9番出口より徒歩10分
- 地下鉄半蔵門線 半蔵門駅1番出口より徒歩10分

東京紀尾井町キャンパスへの道順

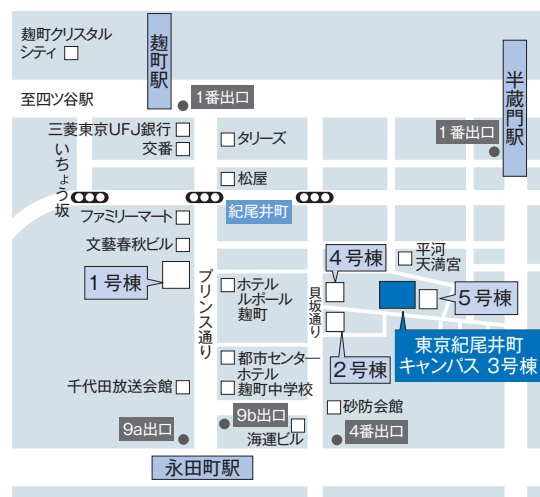

※急行等利用の最短時間です。乗換え時間は含みません。
 ※交通機関等に不測の事態(降雪、事故等による電車・バスの遅延)が発生する場合がありますので、情報収集に努め、集合時間に遅刻しないようにしてください。

■仙台会場

TKPガーデンシティPREMIUM仙台西口

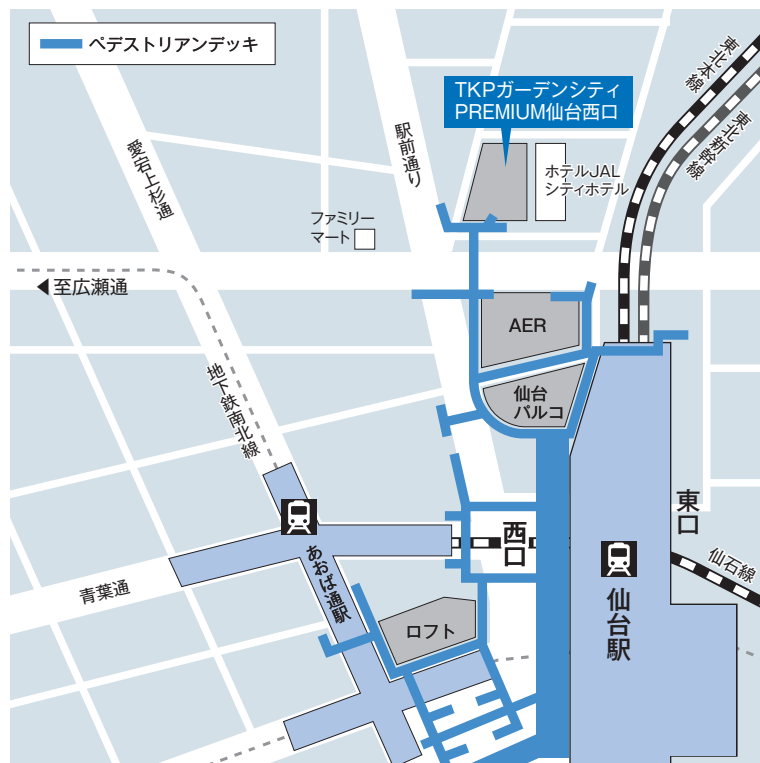

- ◎住所／宮城県仙台市青葉区花京院1-2-15 ソララプラザ 4階
- ◎案内／JR仙台駅西口より徒歩3分(ペDESTリアンデッキで駅直結)

問い合わせ 城西大学入試課 049-271-7711

■新潟会場

朱鷺メッセ 新潟コンベンションセンター

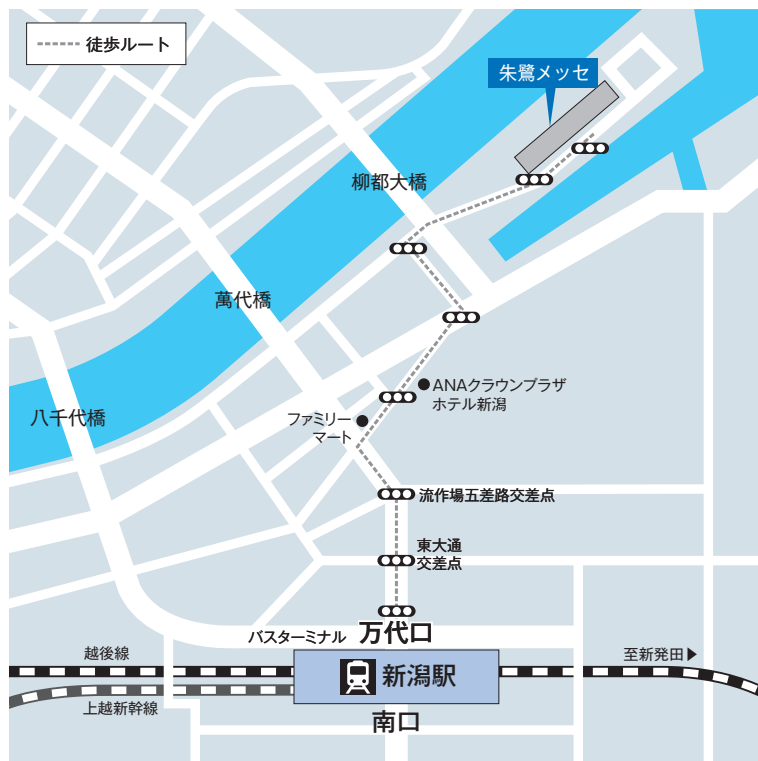

- ◎住所／新潟県新潟市中央区万代島6-1
- ◎案内／JR新潟駅万代口より徒歩約20分

問い合わせ 城西大学入試課 049-271-7711

Web出願の利用手順

step
1

事前準備

パソコン等の動作環境について インターネット環境をご用意ください。

利用環境	Windows	/ Firefox	Chrome	PDFの閲覧 ・印刷環境	AdobeAcrobatReaderDC
	macOS	/ Firefox	Chrome Safari		※AdobeAcrobatReaderDC以外の PDFビューアは推奨環境外です。
	iOS最新版	/ Firefox	Chrome Safari		
	Android最新版	/ Firefox	Chrome		

写真データ 登録する写真のデータをご用意ください。

写真は出願登録の途中でデータで登録します。以下の仕様の写真データを事前に準備してください。

ファイルサイズ : 20MB以下

画素数 : 2200万画素以下

ファイルタイプ : JPEG(拡張子「.jpg」「.jpeg」)もしくはPNG(拡張子「.png」)

※詳細はWeb出願ページ画面上部の「準備」で確認してください。

step
2

大学のホームページから【Web出願】専用サイトへアクセス

城西大学受験生サイトにアクセスし、「Web出願」のバナーをクリック。

step
3

メールアドレスの登録及び出願内容の登録(Web登録)

画面の指示に従って「試験区分」→「出願内容」→「個人情報」→「支払い窓口」を選択・入力します。

登録完了と同時に「登録受付のお知らせメール」が送られてきますので、期限内に入学検定料をお支払いください。

※メールに「支払う際に必要な番号」「ログインID」が記載されています。

step
4

入学検定料のお支払い(コンビニエンスストア)

コンビニエンスストアでお支払いください。

店頭へは「登録受付のお知らせメール」に記載されている「支払う際に必要な番号」をお持ちください。

お支払い後、入金の確認ができてはじめて志願票等が印刷できるようになりますが、入金の確認に2時間程度かかる場合もありますので、出願期限に間に合うように余裕を持ってお支払いください。

コンビニエンスストア

現金支払い

コンビニ設置のATMは利用できません。コンビニでは現金のみの取扱いとなります。



[Loppi]

[各種番号をお持ちの方]を選択

[受付番号(6桁)]を入力し、
[次へ]ボタンを押す

お申込み時に登録した
電話番号を入力し[次へ]を押す

内容確認後、「了解」ボタンを押す

端末から出力された
申込券を持ってレジでお支払い

ファミリーマート



[マルチコピー機]

[代金支払い]を選択

[番号入力]を選択

[第1番号(5桁)・第2番号(12桁)]
を入力

端末から出力された
申込券を持ってレジでお支払い

デイリーヤマザキ



[レジへ]

レジで「オンライン決済」を
申し込む

レジ画面で決済番号を入力

内容確認後、レジでお支払い

セイコーマート



[レジへ]

レジで「インターネット支払い」
と伝える

お客様側のレジ画面にて
[受付番号][確認番号]を入力

支払内容の確認画面が表示

OKを押してお支払い

セブンイレブン



[レジへ]

店員の方へ「インターネット
支払い」をする旨を伝え、
「払込票番号」を伝えます。
発行した「払込票」を渡して
も構いません。

お支払い

■入学検定料の他に事務手数料が必要です。

■入学検定料のお支払い後は内容の変更ができませんのでご注意ください。

■ローソン、ミニストップ、セイコーマートで支払われる場合、システムが支払い完了を確認できるまで2時間ほどかかる場合がありますので、余裕をもってお支払いください。(※支払い完了が確認できないと志願票が印刷できません。)

■コンビニエンスストアでお支払いの場合、申込完了後に通知される支払期限内に入学検定料の支払いがなかった場合は登録情報は無効になります。

■コンビニエンスストアで受け取った領収書(レシート)は本学に提出する必要はありません。試験終了まで大切に保管してください。

■いったん納入された入学検定料は返還いたしません。

■取扱コンビニ・支払方法は変更になる場合があります。変更された場合はWebサイトにてご案内いたします。

step
5

「志願票」・「宛名ラベル」等の印刷

入学検定料のお支払いが完了後、「支払い確認完了」のメールが届いたら、Web出願サイトの「マイページ」にログインし、「志願票」「宛名ラベル」等をダウンロードしてA4サイズ用の紙に印刷してください。

上記の他に

- 一般選抜・大学入学共通テスト利用選抜・総合型選抜C日程の場合は、「志願票確認表」が印刷されます。
- 総合型選抜・公募制推薦型選抜の場合は「志願理由書」が印刷されます。さらに経済学部・現代政策学部・経営学部に出願する場合は「課題レポート用紙」が併せて印刷されます。

※ログインIDは、登録完了時の「インターネット出願登録受付のお知らせメール」に記載されています。

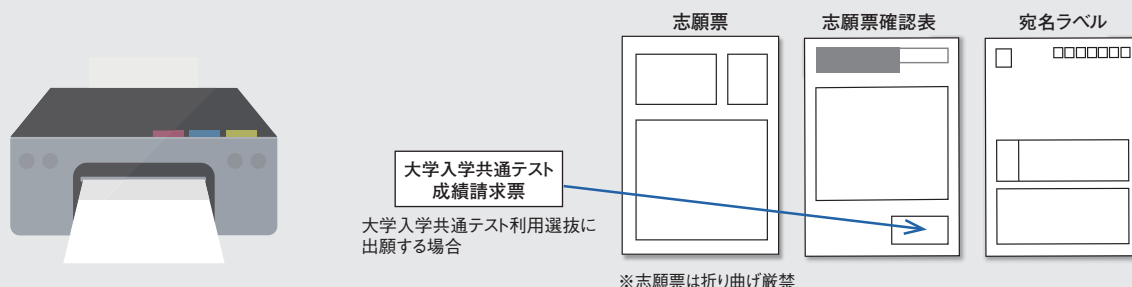
step
6

書類の郵送

学生募集要項で出願に必要な書類を確認して、「宛名ラベル」を貼り付けた「角2封筒」に出願書類を入れ、出願期間内に郵便局の窓口から『簡易書留速達』で郵送してください。

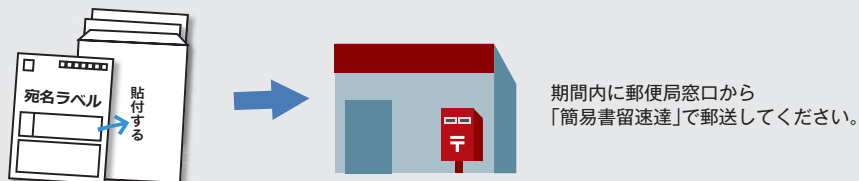

注意

step
3

Web登録及び

step
4

入学検定料の支払いが完了していても、

出願書類が本学に届かない場合は受験できませんので注意してください。

step
7

受験票の印刷

郵送した出願書類を本学が受理した後、受験票発行が可能となった旨のメールが届いたら、マイページへログインして受験票を発行します。

受験票の発行と利用方法について

Web出願サイトのマイページへログインするには、「出願登録した際に発行されたログインID」と「登録したメールアドレスでメールが受信できる環境」が必要です。

発行した受験票はA4サイズの用紙に印刷し、**試験当日に必ず持参してください。**

試験日2日前になっても「受験票発行が可能となった旨のメール」が届かない場合は、まずWeb出願サイトのマイページへログインして既に発行可能となっているかを確認してください。発行可能となっていない場合には、入試課(TEL: 049-271-7711)までご連絡ください。

学費等納付金

※学費につきましては改定の予定です。確定しましたら6月以降に募集要項第2版を配布しますので、必ずご確認をお願いします。

経済学部・現代政策学部・経営学部					
内 訳		初 年 度			2年次以降(年額)
		入学時	10月(秋学期分)	合計(年額)	
学 費	入 学 金 (入学申込金)	270,000		270,000	
	授 業 料	350,000	350,000	700,000	毎年同額を納入
	施設設備費		284,000	284,000	毎年同額を納入
	小 計	620,000	634,000	1,254,000	

内 訳		初 年 度			2年次以降(年額)
		入学時	10月(秋学期分)	合計(年額)	
諸 会 費 (委 託 徴 収)	父母後援会費	40,000		40,000	毎年10,000円を納入
	共 済 費	9,000		9,000	毎年同額を納入
	学 友 会 費	4,000		4,000	毎年同額を納入
	同窓会入会金	10,000		10,000	4年次に正会員費30,000円を納入
	小 計	63,000		63,000	
納 付 額		683,000円	634,000円	1,317,000円	

●(注) 入学申込金は入学金に充当します。

理学部 数学科					
内 訳		初 年 度			2年次以降(年額)
		入学時	10月(秋学期分)	合計(年額)	
学 費	入 学 金 (入学申込金)	270,000		270,000	
	授 業 料	440,000	440,000	880,000	毎年同額を納入
	施設設備費		284,000	284,000	毎年同額を納入
	小 計	710,000	724,000	1,434,000	

内 訳		初 年 度			2年次以降(年額)
		入学時	10月(秋学期分)	合計(年額)	
諸 会 費 (委 託 徴 収)	父母後援会費	40,000		40,000	毎年10,000円を納入
	共 済 費	9,000		9,000	毎年同額を納入
	学 友 会 費	4,000		4,000	毎年同額を納入
	同窓会入会金	10,000		10,000	4年次に正会員費30,000円を納入
	小 計	63,000		63,000	
納 付 額		773,000円	724,000円	1,497,000円	

●(注) 入学申込金は入学金に充当します。

理学部数学科東京紀尾井町キャンパスでは、Apple MacBookの所持が必須となっています。2024年度の東京紀尾井町キャンパス推奨モデル(MacBook Air)の学生向け価格は178,800円(税込)でした。なお、城西大学では入学決定後に案内する2025年度の推奨PCを購入する場合、大学より50,000円が補助されるとともに、在学期間中はMicrosoft Office製品(Mac版、Windows版)を無償で使用することができます。

理学部 化学・生命科学科					
内 訳		初 年 度			2年次以降(年額)
		入学時	10月(秋学期分)	合計(年額)	
学 費	入 学 金 (入学申込金)	300,000		300,000	
	授 業 料	481,500	481,500	963,000	毎年同額を納入
	施設設備費		402,000	402,000	毎年同額を納入
	小 計	781,500	883,500	1,665,000	

内 訳		初 年 度			2年次以降(年額)
		入学時	10月(秋学期分)	合計(年額)	
諸 会 費 (委 託 徴 収)	父母後援会費	40,000		40,000	毎年10,000円を納入
	共 済 費	9,000		9,000	毎年同額を納入
	学 友 会 費	4,000		4,000	毎年同額を納入
	同窓会入会金	10,000		10,000	4年次に正会員費30,000円を納入
	小 計	63,000		63,000	
納 付 額		844,500円	883,500円	1,728,000円	

●(注) 入学申込金は入学金に充当します。

薬学部 薬学科(6年制)

内 訳		初 年 度			2年次以降(年額)
		入学手続時	10月(秋学期分)	合計(年額)	
学 費	入 学 金 (入学申込金)	300,000		300,000	
	授 業 料	730,000	730,000	1,460,000	毎年同額を納入
	施設設備費		511,000	511,000	毎年611,000円を納入
	小 計	1,030,000	1,241,000	2,271,000	
諸会費(委託徴収)		初 年 度			2年次以降(年額)
内 訳		入学手続時	10月(秋学期分)	合計(年額)	
	父母後援会費	40,000		40,000	毎年10,000円を納入
	共 済 費	9,000		9,000	毎年同額を納入
	学 友 会 費	4,000		4,000	毎年同額を納入
	同窓会入会金	10,000		10,000	6年次に正会員費30,000円を納入
	小 計	63,000		63,000	
納 付 額		1,093,000円	1,241,000円	2,334,000円	

●(注) 入学申込金は入学金に充当します。

※薬学部薬学科で、5年次以降に実施される病院・薬局実習における実務実習費用については、学生募集要項記載の学費等納付金以外に実務実習費用を納入していただくこともありますのでご承知おきください。

※上記以外に入学6年次の納付金納入時に、薬友会費10,000円を納入していただきます。

薬学部 薬科学科

内 訳		初 年 度			2年次以降(年額)
		入学手続時	10月(秋学期分)	合計(年額)	
学 費	入 学 金 (入学申込金)	300,000		300,000	
	授 業 料	630,000	630,000	1,260,000	毎年同額を納入
	施設設備費		486,000	486,000	毎年同額を納入
	小 計	930,000	1,116,000	2,046,000	
諸会費(委託徴収)		初 年 度			2年次以降(年額)
内 訳		入学手続時	10月(秋学期分)	合計(年額)	
	父母後援会費	40,000		40,000	毎年10,000円を納入
	共 済 費	9,000		9,000	毎年同額を納入
	学 友 会 費	4,000		4,000	毎年同額を納入
	同窓会入会金	10,000		10,000	4年次に正会員費30,000円を納入
	小 計	63,000		63,000	
納 付 額		993,000円	1,116,000円	2,109,000円	

●(注) 入学申込金は入学金に充当します。

※上記以外に入学4年次の納付金納入時に、薬友会費10,000円を納入していただきます。

薬学部 医療栄養学科

内 訳		初 年 度			2年次以降(年額)
		入学手続時	10月(秋学期分)	合計(年額)	
学 費	入 学 金 (入学申込金)	300,000		300,000	
	授 業 料	690,000	690,000	1,380,000	毎年同額を納入
	施設設備費		306,000	306,000	毎年486,000円を納入
	小 計	990,000	996,000	1,986,000	
諸会費(委託徴収)		初 年 度			2年次以降(年額)
内 訳		入学手続時	10月(秋学期分)	合計(年額)	
	父母後援会費	40,000		40,000	毎年10,000円を納入
	共 済 費	9,000		9,000	毎年同額を納入
	学 友 会 費	4,000		4,000	毎年同額を納入
	同窓会入会金	10,000		10,000	4年次に正会員費30,000円を納入
	小 計	63,000		63,000	
納 付 額		1,053,000円	996,000円	2,049,000円	

●(注) 入学申込金は入学金に充当します。

※上記以外に入学4年次の納付金納入時に、薬友会費10,000円を納入していただきます。

■学費の振替について

既に合格した学科に入学手続をした後、他学科に合格し、改めて入学手続をする場合は、既に納入した学費等納付金の振替をいたしますので、学費等納付金を振り込む前に入試課にお問い合わせください。

■入学辞退について

入学手続を行った後に入学を辞退する場合は、本学所定の「入学辞退届」及び「入学許可書」を締切日までに入試課に提出してください。郵送の場合は、「入学辞退届用宛名ラベル」を使用し、必ず簡易書留で送付してください。「入学辞退届」及び「入学許可書」の提出によって入学許可は無効となります。

■学費等の返還について

一般選抜、大学入学共通テスト利用選抜、総合型選抜の合格にかかわる入学手続者で「入学辞退届」及び「入学許可書」を下記の締切日までに必着で提出した者に対し、入学申込金以外の学費及び諸会費(委託徴収)を返還します。

締 切 日	返 還 日
2025年3月31日(月)16時	2025年4月9日(水)

■教育施設設備の充実発展のための寄付金の募集について

本学では、教育施設設備のさらなる充実発展のために、寄付金を募集しております。この寄付金は、任意のもですが、入学後に募集のご案内をお送りいたしますので、趣旨にご賛同いただき、格別のご支援ご協力を賜りますようお願いいたします。