

2026年度

外国人留学生入学試験要項 (秋入学)

〈本学独自の入試で受験する者〉

経済学部

経済学科

総合政策学部

総合政策学科

経営学部

マネジメント総合学科

城西大学

〒350-0295 埼玉県坂戸市けやき台1-1

TEL. 049-271-7711 FAX. 049-286-4477

はじめに

この学生募集要項には、出願から入学手続まで、すべての重要事項が記載してあります。はじめに一通り熟読してください。さらに必要な所を読み返して、書き違い、思い違いのないように十分注意してください。なお、選考日には必ずこの「学生募集要項」を持参してください。

入学試験における感染症等への対応について

本学の入学試験では試験当日、学校保健安全法で出席停止が定められている感染症に罹患し、治癒していない方は、他の受験生や監督者等への感染のおそれがありますので、受験をご遠慮いただいております。受験をご遠慮いただいた場合でも、入学検定料の返還は行いませんのでご了承ください。

入学試験当日は、安全な受験環境を保持するため監督者がマスクを着用して対応することがあります。試験場にて具合が悪くなった受験生は、試験監督者や受験生係に申し出て、指示に従ってください。

受験生の皆様におかれましては、せっけんを使った手洗い、うがいの励行など感染症に十分注意して受験に臨んでください。

城西大学の理念と教育方針

【理念】

建学の精神「学問による人間形成」に基づき、社会に有為な人材を育成するとともに、人類文化の発展に寄与することを理念としています。

【教育研究上の目的】

理念に基づいて、知識と専門の学術を教授研究し、知的・道徳的能力の涵養を図ることによって、広い教養と深い専門的知識や技能を備え、主体的かつ協同的に地域社会、国際社会に貢献し得る人材を養成することを目的としています。

城西大学のアドミッション・ポリシー（入学者受入の方針）

城西大学では、自身の発見や自身を大きく成長させるために必要な学びを提供し、物事を多角的に捉える力、社会と学問との接点を探究する姿勢、社会貢献への意識を養う教育を行います。そのため以下の資質・能力もしくは志向を有する人に入学を期待します。

1. 多様な事象に興味を持ち、人々の暮らしにおける課題・ニーズは何かという視点を持って、社会のルールに従って、責任感を持って行動し、自己の理想に向かって学ぶ意思を有する人
2. 他者との対話を通して自らを高め、他者と協力して社会の課題に取り組む意思を有する人
3. 自らが学ぼうとする学部・学科における専門的な学びを修め、教養を高める意欲があり、そのために必要な学部・学科で指定する教科の学習に取り組んでいる人

上記の城西大学のアドミッション・ポリシーに基づき、多様な形態の入学試験によって、学力の三要素、すなわち、「知識・技能」、「思考力・判断力・表現力」、「主体性・多様性・協働性」などの資質・能力を評価し、学部・学科の教育目的に相応しい人材を選抜します。具体的な内容は学部・学科のアドミッション・ポリシーで定めます。

外国人留学生入学試験

外国人留学生を対象とし、国際的に活躍しうる有為な人材を募ることを目的とした入試制度です。書類審査（出願書類）、本学学部学科独自の学力検査または日本留学試験、面接・口頭試問等により資質・能力を評価・審査します。

経済学部

経済学部経済学科では、自身の発見や自身を大きく成長させるために必要な学びを提供し、物事を多角的に捉える力、社会と学問との接点を探究する姿勢、社会貢献への意識を養う教育を行います。そのため以下の資質・能力もしくは志向を有する人に入学を期待します。

1. 多様な事象に興味を持ち、人々の暮らしにおける課題・ニーズは何かという視点を持って、社会のルールに従って、責任感を持って行動し、自己の理想に向かって学ぶ意思を有する人
2. 他者との対話を通して自らを高め、他者と協力して社会の課題に取り組む意思を有する人
3. 自らが学ぼうとする経済学部経済学科における専門的な学びを修め、教養を高める意欲があり、そのために必要な経済学部経済学科で指定する教科（英語、国語、社会科、数学）の学習に取り組んでいる人

総合政策学部

総合政策学部総合政策学科では、自身の発見や自身を大きく成長させるために必要な学びを提供し、社会を多角的に捉える力、社会と学問との接点を探究する姿勢、社会貢献への意識を養う教育を行います。そのため以下の資質・能力もしくは志向を有する人に入学を期待します。

1. 多様な事象に興味を持ち、人々の暮らしにおける課題・ニーズは何かという視点を持って、社会のルールに従って、責任感を持って行動し、自己の理想に向かって学ぶ意思を有する人
2. 他者との対話を通して自らを高め、他者と協力して社会の課題に取り組む意思を有する人
3. 総合政策学部総合政策学科における専門知識や技能を修得し、幅広い分野に関する教養を身につける意欲があり、そのために必要な本学部学科で指定する教科（外国語、国語、地理歴史、公民、数学、情報）の学習に取り組んでいる人

経営学部

経営学部マネジメント総合学科では、自身の発見や自身を大きく成長させるために必要な学びを提供し、物事を多角的に捉える力、社会と学問との接点を探究する姿勢、社会貢献への意識を養う教育を行います。そのため以下の資質・能力もしくは志向を有する人に入学を期待します。

1. 多様な事象に興味を持ち、人々の暮らしにおける課題・ニーズは何かという視点を持って、社会のルールに従って、責任感を持って行動し、自己の理想に向かって学ぶ意思を有する人
2. 他者との対話を通して自らを高め、他者と協力して社会の課題に取り組む意思を有する人
3. 自らが学ぼうとする経営学部マネジメント総合学科における専門的な学びを修め、教養を高める意欲があり、そのために必要な英語、国語、数学、社会科の学習に取り組んでいる人

受験にあたっての注意

(国内・国外在住者共通)

◎願書記入上の注意

- (1) 自筆の際、文字は楷書で明瞭に記入してください。
- (2) 出願後は記入事項の変更を認めません。

◎出願上の注意

一度提出した書類及び入学検定料は、返還しません。

◎受験上の注意

- (1) 試験日には、受験票を持参してください。
- (2) 受験票を忘れたり紛失した場合は、試験開始前に入試課へ申し出て、再発行を受けてください。
- (3) 遅刻の扱いについて
各試験開始後 20 分以内に、試験室に入室した場合に限り受験を認めます。公共交通機関の大幅な乱れ・遅れによる遅刻の場合は、別室での受験を認めることがありますので、城西大学入試課(049-271-7711)に連絡の上、入試課の指示に従ってください。
- (4) 本学では、すべての受験生が公正に受験できるよう入学試験を厳正に実施します。公正な入学試験を妨げるような行為があったと認められた場合、当該年度の本学におけるすべての入学試験について不合格とします。

◎合格発表上の注意

合格に関して電話・郵便・メール等での問い合わせには、一切応じません。

◎募集学部・学科・人員

| 学部 | 学科 | 募集人員 |
|--------|------------|------|
| 経済学部 | 経済学科 | 若干名 |
| 総合政策学部 | 総合政策学科 | 若干名 |
| 経営学部 | マネジメント総合学科 | 若干名 |

本学独自の入試で受験する者

〈日本国内在住の外国人留学生〉

◎出願資格

次の（１）～（３）の各項目をすべて満たす者。

- （１）日本国以外の国籍を有し、外国において、通常の課程による 12 年の学校教育を修了（2026 年 9 月修了見込み者を含む）し、その国において大学入学資格を有する者。
または、日本の高等学校（中等教育学校）を卒業した者。
または、外国において大学入学までの教育課程が 12 年未満の外国の学校を修了した者で、文部科学大臣の指定する準備教育課程を修了した者。
または、本学において個別の入学資格審査により、高等学校を卒業した者と同等以上の学力があると認められた者。
- （２）日本語能力試験 N2 相当以上の合格、または日本留学試験の「日本語」科目（読解及び聴解・聴読解の合計）で 200 点相当を取得した者、または BJT ビジネス日本語能力テストにおいて 400 点相当以上取得しているもの。
- （３）「留学」の在留資格を有する者、または入学までに「留学」の在留資格を取得、または他の在留資格を「留学」に変更できる者。ただし入学までに「留学」の在留資格の取得・変更ができない場合は入学許可を取り消します。

※学校教育における 12 年未満の課程を修了した者は、出願前に入試課までお問い合わせください。

※日本の高等学校または中等教育学校を卒業した者で出願しようとする者は、出願前に入試課に申し出てください。

※在留資格が永住者、日本人の配偶者、永住者の配偶者、定住者、家族滞在の者は他の入試で出願してください。

※出願資格の事前相談や、入学試験や修学上特別の配慮を必要とする者は、出願前に入試課までお問い合わせください。

◎日程

| 学部 | 学科 | 出願期間 | 選考日 | 合否通知発送日 | 入学手続締切日 |
|--------|------------|------------------------------------|------------|-------------|------------|
| 経済学部 | 経済学科 | 2026 年 4 月 13 日(月) ～4 月 24 日(金) | 5 月 9 日(土) | 5 月 14 日(木) | 6 月 4 日(木) |
| 総合政策学部 | 総合政策学科 | | | | |
| 経営学部 | マネジメント総合学科 | | | | |

※窓口受付時間は 9:00～11:00、12:30～17:00

※土・日曜、祝日を除く。

◎試験場

城西大学（埼玉坂戸キャンパス）

※P. 16 で確認してください。

◎出願書類

毎年、多くの方がパスポートや在留カード、各種証明書の原本を忘れたために、出願できないケースが発生しています。出願書類に不備のあるものは出願を受理できませんので、必要書類を事前にしっかりと確認し、できるだけ早めに出願するようお願いいたします。

1. 入学志願票・受験票（本学所定のもの）
2. 写真 4×3cm 1 枚（3 ヶ月以内に撮影したもの、志願票に剥がれないように貼付のこと）
3. 外国人留学生調査用紙（本学所定のもの）
4. パスポート（原本持参と、使用ページの全ページコピー）
5. 受験生本人の在留カード（原本持参と、表裏両面のコピー）
6. 本人の住民票（原本、3 か月以内のもの）
7. 出願資格に該当する最終学歴の卒業（見込）証明書及び学業成績証明書（各証明書は必ず原本を持参のこと） コピーでの受付不可
8. 日本語学校・日本語教育機関または現在在籍している学校の卒業（修了）証明書（卒業（修了）見込証明書）と学業成績証明書（出席状況が記載されているもの）各証明書は必ず原本を持参のこと。コピーでの受付不可
9. 健康診断証明書（本学所定のもの、3 か月以内のもの）
10. 留学の目的（本学所定のもの）
11. 日本語能力試験（**JLPT**）または日本留学試験（**EJU**）またはビジネス日本語能力テスト（**BJT**）の結果が証明できるもの（それぞれコピー可）
12. 留学経費支弁書（本学所定のもの）
13. 代理人引受書（入学志願者に代わって「代理人」が書類を提出・受取する場合は提出）

※出願書類についての注意事項

- ・出願の際、上記全ての書類を提出してください。
出願に必要な書類は、城西大学入試情報サイトよりダウンロードしてください。
本学ホームページ > 城西大学入試情報サイト > 外国人留学生のための出願書類
<https://admission.josai.ac.jp/examination/application/>
- ・出願書類に不備のあるものは受理しません。
- ・証明書等は、発行日から3 ヶ月以内の書類を提出してください。
- ・日本語、英語、中国語以外による出願書類には、日本語訳（翻訳者の署名付き）を添付してください。
- ・提出書類中に虚偽の記載または申告などの事実があった場合は、不合格となります。
- ・提出書類のうち、卒業証書等の再発行が不可能な資料等原本の返却を希望する場合は、入試課へその旨お知らせください。
- ・出願の時点で（見込）の証明書を提出した場合、入学後には必ず正式な証明書を入試課へ提出してください。



◎入学検定料

出願当日、本学にて**入学検定料 35,000 円分の証紙**をご購入いただきます。現金支払または QR コード・電子マネー決済が可能です。詳細は出願時にお問い合わせください。

◎出願手続

窓口受付のみ 9:00～11:00、12:30～17:00 に入試課へ提出してください。

※土・日曜、祝日を除く。

埼玉県坂戸市けやき台 1-1 23 号館 1 階

城西大学入試課 Tel.049-271-7711 ※P. 16 で確認してください。

◎選考方法

書類審査・筆記試験（90 分・100 点）及び面接審査

筆記試験は日本語・日本の社会事情（日本語及び日本の経済・社会・政治についての一般知識）

◎試験時間割

| 種別 | 時間 | 10:00~11:30 | 12:00~ |
|--------|----|-------------|--------|
| 外国人留学生 | | 筆記試験 | 面接審査 |

※9:30 までに本学埼玉坂戸キャンパス 23 号館 1 階入試課前に集合してください。

◎合否通知発送

合格者には、合格通知書及び入学手続きに関する書類を合否通知発送日に本人宛に速達郵便で発送します。

また、入学試験の選にもれた者にも、その旨を本人宛に通知します。

地域によっては到着まで 2～3 日かかる場合もあります。

電話・郵便・メール等による合否の問い合わせには、一切応じません。

◎入学手続

入学手続締切日までに (1) と (2) の手続を行ってください。

(1) 学費等納付金

入学手続締切日までに一括して銀行窓口より振込みしてください。

なお海外から送金する場合は p. 14 をご確認ください。

期日までに手続きを完了しない者には、入学を許可しません。

(2) 入学手続書類

入学手続締切日までに郵送（締切日消印有効）してください

- ① 入学手続きに必要な書類は城西大学入試情報サイトの「入学手続書類等」にて確認できます。

本学ホームページ > 入試情報 > 入試データ > 合格発表 > 入学手続書類等

- ② 入学予定の学部・学科のリンクより、必要な書類を印刷してください。

- ③ 必要事項の記入・押印・写真貼付等をおこない、宛名ラベルを貼り付けた市販の角2封筒にて、入学手続締切日までに入試課へお送りください。

- (3) 入学許可書：入学手続きを完了した者には入学手続締切日以降に「入学許可書」を郵送します。試験日程によっては入学手続締切日から発送までに日数のかかる場合があります。



本学独自の入試で受験する者

〈日本国外在住の外国人留学生〉

◎出願資格

次の（１）～（２）の各項目をすべて満たす者。

（１）日本国以外の国籍を有し、外国において、通常の課程による 12 年の学校教育を修了（2026 年 9 月修了見込み者を含む）し、その国において大学入学資格を有する者。

または、日本の高等学校（中等教育学校）を卒業した者。

または、外国において大学入学までの教育課程が 12 年未満の外国の学校を修了した者で、文部科学大臣の指定する準備教育課程を修了した者。

または、本学において個別の入学資格審査により、高等学校を卒業した者と同等以上の学力があると認められた者。

（２）日本語能力試験 N2 相当以上の合格、または日本留学試験の「日本語」科目（読解及び聴解・聴読解の合計）で 200 点相当を取得した者、または BJT ビジネス日本語能力テストにおいて 400 点相当以上取得しているもの。

※学校教育における 12 年未満の課程を修了した者は、出願前に入試課までお問い合わせください。

◎日程

| 学部 | 学科 | 出願期間 | 選考日 | 可否通知発送日 | 入学手続締切日 |
|--------|------------|------------------------------------|------------|-------------|------------|
| 経済学部 | 経済学科 | 2026 年 4 月 13 日(月) ～4 月 24 日(金) | 5 月 9 日(土) | 5 月 14 日(木) | 6 月 4 日(木) |
| 総合政策学部 | 総合政策学科 | | | | |
| 経営学部 | マネジメント総合学科 | | | | |

※窓口受付時間は 9:00～11:00、12:30～17:00

※土・日曜、祝日を除く。

◎試験場

城西大学（埼玉坂戸キャンパス）

※P. 16 で確認してください。

◎出願書類

毎年、多くの方が各種証明書の原本および日本語訳（翻訳者の署名付き）を忘れたために、出願できないケースが発生しています。出願書類に不備のあるものは出願を受理できませんので、必要書類を事前にしっかりと確認し、できるだけ早めに出願するようお願いいたします。

1. 入学志願票・受験票（本学所定のもの）
2. 写真 4×3cm 1 枚（3 ヶ月以内に撮影したもの、志願票に剥がれないように貼付のこと）
3. 外国人留学生調査用紙（本学所定のもの）
4. パスポートのコピー（使用ページの全ページコピー）
5. 出願資格に該当する最終学歴の卒業（見込）証明書及び学業成績証明書（各証明書は必ず原本を持参のこと）コピーでの受付不可
6. 健康診断証明書（本学所定のもの、3 か月以内のもの）
※入国前結核スクリーニングの対象国の者は、指定健診医療機関からの結核非発病証明書も提出。
入国前結核スクリーニングについては、厚生労働省のホームページをご確認ください。
7. 留学の目的（本学所定のもの）
8. 日本語能力試験（**JLPT**）または日本留学試験（**EJU**）またはビジネス日本語能力テスト（**BJT**）の結果が証明できるもの（それぞれコピー可）
9. 留学経費支弁書（本学所定のもの）
10. 代理人引受書（入学志願者に代わって「代理人」が書類を提出・受取する場合は提出）

※出願書類についての注意事項

- 出願の際、上記全ての書類を提出してください。
出願に必要な書類は、城西大学入試情報サイトよりダウンロードしてください。
本学ホームページ > 城西大学入試情報サイト > 外国人留学生のための出願書類
<https://admission.josai.ac.jp/examination/application/>
- 日本語、英語、中国語以外による出願書類には、日本語訳（翻訳者の署名付き）を添付してください。
- 出願書類に不備のあるものは受理しません。
- 証明書等は、発行日から 3 ヶ月以内の書類を提出してください。
- 提出書類中に虚偽の記載または申告などの事実があった場合は、不合格となります。
- 出願の時点で（見込）の証明書を提出した場合、入学後に必ず正式な証明書を入試課へ提出してください。
- 在留資格認定申請証明書申請の審査に当たっては、上記資料以外の資料も必要となる場合があります。
- 提出書類のうち、卒業証書等の再発行が不可能な資料等原本の返却を希望する場合は、入試課へその旨お知らせください。



◎入学検定料

35,000 円

支払方法：城西大学での証紙購入（代理人可）、または海外送金

<注意事項>

※海外送金の場合、各種手数料（送金手数料・受取手数料など）は志願者負担になります。

※送金する際は、送金者名が大学側に分かるようにしてください。

※送金手数料が差し引かれた際に、検定料が不足した場合は出願資格を失います。

※代理人が出願書類を持参する場合は 当日に本学にて証紙をご購入いただけます。

（現金支払または QR コード・電子マネー決済）

<入学検定料の海外送金先>

| | |
|---|---|
| 振込先銀行 Bank Name | 三井住友銀行 SUMITOMO MITSUI BANKING CORPORATION |
| 銀行支店 Branch Name | 坂戸支店 SAKADOBRANCH |
| 銀行支店住所 Branch Address | 〒 350-0234 埼玉県坂戸市緑町 3-1 3-1, MIDORI-CHO, SAKADO-CITY, SAITAMA-PREF, JAPAN |
| 取引銀行コード SWIFT code | SMBCJPJT |
| 受取人口座番号 Remittee Account Number | 058-3249220 |
| 受取人 Remittee Name Remittee Address Remittee phone Number | 学校法人城西大学 JOSAIUNIVERSITY 1-1, KEYAKIDAI, SAKADO-CITY,SAITAMA-PREF, JAPAN (経理課)+ 81-49-271-7717 |
| 備考欄 Remarks | ・「入学検定料」または「入学手続」を記入すること APPLICATION FEE or ENTRANCE REGISTRATION |

◎出願手続

郵送（出願期間必着）または代理人による入試課窓口受付

<海外から郵送で出願する場合>

郵送先：Josai University Admission Division

1-1 keyakidai, Sakado-shi, Saitama-ken, JAPAN 350-0295

TEL：+81-49-271-7711

<入試課窓口受付で出願する場合>

9:00～11:00、12:30～17:00 に入試課へ提出してください。※土・日曜、祝日を除く。

埼玉県坂戸市けやき台1-1 23号館1階

城西大学入試課 Tel.049-271-7711 ※P.16 で確認してください。

◎選考方法

書類審査・筆記試験（90分・100点）及び面接審査

筆記試験は日本語・日本の社会事情（日本語及び日本の経済・社会・政治についての一般知識）

◎試験時間割

| 種別 | 時間 | 10:00～11:30 | 12:00～ |
|--------|----|-------------|--------|
| 外国人留学生 | | 筆記試験 | 面接審査 |

※9:30までに本学埼玉坂戸キャンパス23号館1階入試課前に集合してください。

◎合否通知発送

合格者には、合格通知書及び入学手続きに関する書類を合否通知発送日に日本在住の代理人宛に速達郵便で発送します。

また、入学試験の選にもれた者にも、その旨日本在住の代理人宛に通知します。

地域によっては到着まで2～3日かかる場合もあります。

電話・郵便・メール等による合否の問い合わせには、一切応じません。

◎在留資格手続および入学手続について

1) 在留資格認定証明書 (COE) の申請事務手続きは本学が代行します。

下記必要書類のデータを本学指定のシステム上にアップロードしていただく形式となります。本学指定のシステムへのアクセス方法は、合格発表後に、国際部国際課より別途ご連絡申し上げます。

| NO | 必要書類 | 備考 |
|----|--------------------------------|--|
| 1 | 出願者と身元保証人・経費支弁者との関係を証明する書類 | 公的機関が立証した文書で、出生証明書や親族関係証明書など。 |
| 2 | 経費支弁者の預金残高証明書 | 金融機関が発行する預金残高証明書「存款証明書（定期6ヶ月以上）」をアップロードしてください。 |
| 3 | 経費支弁者の過去1年間の資金形成過程立証資料 | 預貯金残高額に至った経緯が立証できるもの（預貯金通帳の写し等） |
| 4 | 経費支弁者の在職証明書 | 「勤務先名称」「勤務先住所」「勤務先電話番号」「在職期間」が記載された証明書をアップロードしてください。 |
| 5 | 経費支弁者の収入証明書 | 過去1年間の年収が記載された証明書をアップロードしてください。 |
| 6 | 写真データ | 出願前3ヶ月以内に撮影したもの。縦4cm×横3cm 正面上半身、脱帽、背景なし |
| 7 | パスポートのコピー | 顔写真、生年月日、パスポート番号、有効期限の記載してあるページを含め、使用している <u>全ページ</u> をアップロードしてください。 |
| 8 | 戸口簿 (コピー及び写真) ※中国籍の場合に限る | 戸口簿を最新の状況に更新して「現住所」「身元保証人・経費支弁者本人」「出願者本人」について記載ページの写真をアップロードしてください。 |

※1 日本語以外の言語による出願書類には、日本語訳（翻訳者の署名付き）を添付してください。

※2 在留資格認定証明書 (COE) の申請内容によっては、入管の審査の結果、追加資料が求められたり、在留資格認定証明書が交付されない場合があります。交付されない場合は、入学の許可を取り消すこともありますので、あらかじめご承知おきください。

2) 合格発表後、入試課より合格通知書および入学手続書類を送付します。

3) 入学手続終了後、本学より入学許可書および在留資格認定証明書を送付いたしますので、留学査証の交付申請をして来日に必要な各種手続きを行ってください。

◎入学手続

入学手続締切日までに (1) と (2) の手続を行ってください。

(1) 学費等納付金

入学手続締切日までに一括して銀行窓口より振込みしてください。

なお海外から送金する場合は p. 14 をご確認ください。

期日までに手続きを完了しない者には、入学を許可しません。

(2) 入学手続書類

入学手続締切日までに郵送（締切日消印有効）してください

- ④ 入学手続きに必要な書類は城西大学入試情報サイトの「入学手続書類等」にて確認できます。

本学ホームページ > 入試情報 > 入試データ > 合格発表 > 入学手続書類等

- ⑤ 入学予定の学部・学科のリンクより、必要な書類を印刷してください。

- ⑥ 必要事項の記入・押印・写真貼付等をおこない、宛名ラベルを貼り付けた市販の角2封筒にて、入学手続締切日までに入試課へお送りください。

- (3) 入学許可書：入学手続きを完了した者には「入学許可書」を郵送します。試験日程によっては入学手続締切日から発送までに日数のかかる場合があります。



○海外からの送金方法

国際送金サービス「Global Pay for Students」(Convera Japan(株))のサイトにアクセスし、画面の指示に従って、お支払い手続きを行ってください。

送金から大学に着金するまでに時間がかかる場合がありますので、期日まで余裕をもって送金手続きを行ってください。

国際送金サービスサイト Global Pay for Students (Convera Japan(株))

URL <https://students.convera.com/geo-buyer/josaiac.jp#!/>

URL QR コード



城西大学 HP トップページ → 学生生活 → 学費等納付金
→ 国際決済サービスによる海外からの学費納入について

【注意事項】

TOP 画面にこのページが表示された場合は、次の通り選択してください。

Type country name → Japan

Enter institution name → Josai University

※Student ID Number or Examinee's Number には受験番号を入力してください。

※支払方法で銀行振込 (Bank Transfer) を選択した場合、入学手続締切日までに銀行での振込手続きを完了してください。なお、送金明細票は必ず保管しておいてください。

①サービスについて

URL https://www.josai.ac.jp/media/Pay_your_student_fees_easily_with_Convera_JP.pdf

URL QR コード



②入力方法について

URL <https://www.josai.ac.jp/media/HowtomakeatuitionpaymenttoJOSAIUNIVERSITY.pdf>

URL QR コード



※「Global Pay for Students」で支払いができない場合は、城西大学までお問い合わせください。

学費等納付金

| 内 訳 | 区 分 | 初 年 度 | | | 次年度以降 (年額) |
|-----------------------------------|------------------|----------------|----------------|------------------|----------------------|
| | | 入学手続時 | 春学期分 | 合計(年額) | |
| 学 費 | 入 学 金 (入学申込金) | 220,000 | | 220,000 | |
| | 授 業 料 | 375,000 | 375,000 | 750,000 | 毎年同額を納入 |
| | 施設設備費 | | 284,000 | 284,000 | 毎年同額を納入 |
| | 小 計 | 595,000 | 659,000 | 1,254,000 | |
| 諸 会 費 (委 託 徴 収) | 父母後援会費 | 免除 | | 免除 | 免除 |
| | 共 済 費 | 9,000 | | 9,000 | 毎年同額を納入 |
| | 学 友 会 費 | 4,000 | | 4,000 | 毎年同額を納入 |
| | 同 窓 会 費 | 10,000 | | 10,000 | 4年次に正会員費 30,000 円を納入 |
| | 小 計 | 23,000 | | 23,000 | |
| 納 付 額 | | 618,000 | 659,000 | 1,277,000 | |

※ 外国人留学生は父母後援会費を免除します。

◎入学辞退について

入学手続きを行った後に入学を辞退する場合は、本学所定の「入学辞退届」及び「入学許可書」を入試課に提出してください。郵送の場合は、「入学辞退届用宛名ラベル」を使用し、簡易書留で送付してください。

「入学辞退届」の提出及び「入学許可書」の返却によって入学許可は無効となります。

◎学費等返還について

入学手続きで「入学辞退届」及び「入学許可書」を下記の締切日までに必着で提出した者に対し、入学申込金以外の学費及び諸会費（委託徴収）を返還します。

| 締切日時 | 返還日 |
|------------------|--------------|
| 2026年8月28日(金)16時 | 2026年9月8日(火) |

試験場案内

埼玉坂戸キャンパス

埼玉県坂戸市けやき台1-1

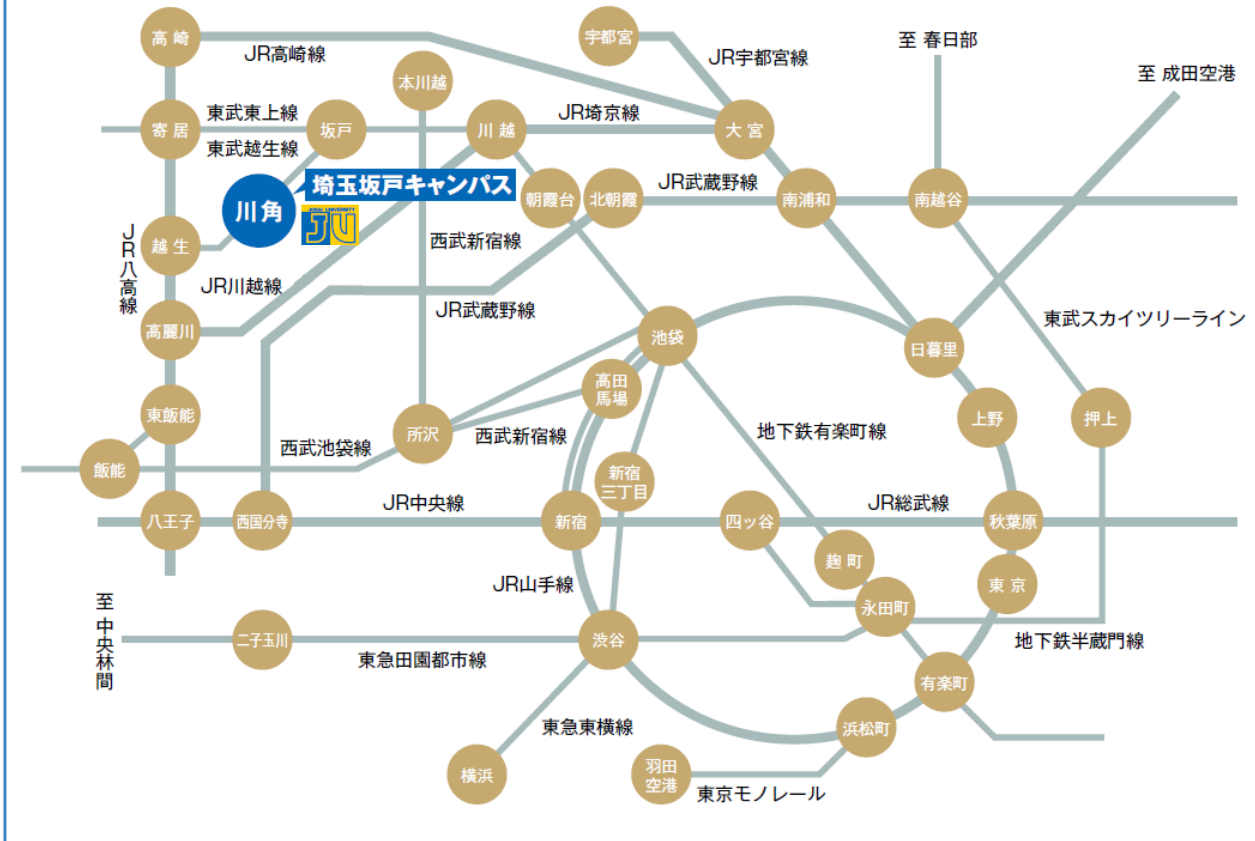

■ 埼玉坂戸キャンパスまでの所要時間

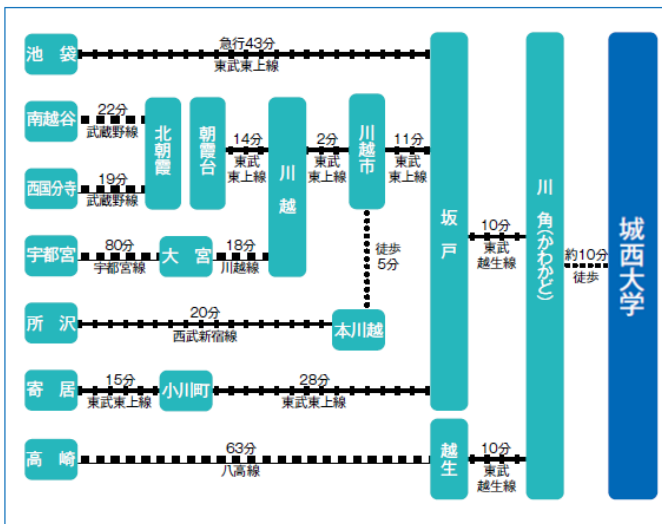

■ 埼玉坂戸キャンパスへの道順



※急行等利用の最短時間です。乗換え時間は含みません。

※試験当日の東武越生線は、大変混雑しますので遅刻しないよう早めに試験場に着くようにしてください。

※交通機関等に不測の事態（降雪、事故等による電車・バスの遅延）が発生する場合がありますので、情報収集に努め、集合時間に遅刻しないようにしてください。